

RugDoctor®

PRO DEEP CARPET CLEANER

USER MANUAL

Model Number
**PDC-1, PDC-1R,
PDC-1H**



QUICK “HOW TO” VIDEOS

.....
Visit [rugdoctor.com/support/machine](https://www.rugdoctor.com/support/machine)
for helpful instructional videos



rugdoctor.com | 1-800-784-3628
13079 © 2020 Rug Doctor, LLC

RugDoctor®

For over 45 years, Rug Doctor has engineered powerful, professional grade deep carpet cleaning machines for the rental and consumer markets. Introducing the Rug Doctor Pro Deep Carpet Cleaner, our lightest-weight, easy-to-use commercial grade deep carpet cleaner for at-home deep cleaning.

The Pro Deep Carpet Cleaner was designed with you in mind. To help you achieve the best cleaning results, please review this quick, easy-to-navigate user manual.

H A P P Y C L E A N I N G !

For household use only

MANUAL CONTENT

- 4** Important Safety Instructions
- 6** Your New Pro Deep Carpet Cleaner
- 7** The Rug Doctor Cleaning System
- 8** Filling the Clean Water Tank
- 9** Cleaning Your Carpet
- 10** Emptying Dirty Water Tank
- 11** Indicator Lights
- 12** Cleaning & Storing Your Machine
- 13** Troubleshooting
- 14** Warranty
- 15** Servicing Your Machine
- 16** Registration & Key Tips

IMPORTANT SAFETY INSTRUCTIONS

USER MUST READ AND UNDERSTAND ALL INSTRUCTIONS BEFORE USING THIS MACHINE.

When using a machine, basic precautions should always be followed, including the following:



WARNING TO REDUCE RISK OF FIRE, ELECTRIC SHOCK OR INJURY:

- › Use the machine only as described in this manual. Use only manufacturers recommended attachments.
- › For indoor use only.
- › **DO NOT** leave machine unattended when plugged in or while it is powered on. Unplug the machine when not in use and before cleaning or servicing.
- › Use only Rug Doctor™ or Floor Doctor™ cleaning products intended for use with this machine. See the cleaning product section of this manual.
- › **DO NOT** immerse. Use only on surfaces moistened by the cleaning process.
- › **DO NOT** use machine as a vacuum.
- › This machine is designed to clean normally soiled carpets in two (2) cleaning passes, except Berber multi-level or looped carpets
- › **DO NOT** use more than four (4) cleaning passes on any area of carpet as overwetting and damage may result which could include permanent staining of carpet.
- › Use caution when using hot tap water. Do not boil or microwave water to be used in this machine.
- › **DO NOT** allow the machine to run dry. When the solution tank runs out, stop using and follow directions to refill.
- › **DO NOT** allow this machine to be used as a toy. Close attention and adult supervision is necessary when used by or near children. This machine is not intended to be used by children age 12 and under. **DO NOT** allow children to place their body parts in or near openings or moving parts.
- › **DO NOT** use with damaged cord or plug. If this machine is not working as it should, has been damaged by dropping or has been left outdoors; stop using and take it to a service center.
- › **DO NOT** pull by the cord, carry by the cord, use the cord as a handle, close a door on the cord, nor pull the cord around sharp edges or corners.
- › **DO NOT** run machine over the cord. Keep cord away from heated surfaces.
- › **DO NOT** unplug by pulling on the cord. Unplug by pulling on the plug.
- › **DO NOT** handle the plug or use this machine with wet or sweaty hands.
- › **DO NOT** put any objects into opening. **DO NOT** use the machine if any opening is blocked. Keep openings free of dust, lint, hair and anything that could reduce air flow.
- › Keep hair, loose clothing, fingers and all parts of the body away from openings and moving parts.
- › Turn off all controls before unplugging.
- › Use extra care when cleaning on stairs.
- › **DO NOT** use to pick up flammable or combustible materials or liquids such as gasoline, or certain paints. **DO NOT** use in areas where they may be present.
- › **DO NOT** use to pick up anything that is burning or smoking, such as cigarettes, matches or hot ashes.

- › **DO NOT** place in or pick up anything with this machine that is a caustic or toxic material, such as bleach, ammonia, toilet bowl cleaners or drain cleaners.
- › **DO NOT** clean over floor electrical outlets.
- › The use of an extension cord is not recommended. Failure to follow this instruction may expose the user to the possibility of electric shock, personal loss or injury and/or death.
- › **DO NOT** operate without tanks or in any manner inconsistent with the above warnings or the operating instructions included in this manual.
- › Always turn off this machine before connecting or disconnecting either hose, wands or motorized nozzle.
- › The attachments hose contains electric wires. **DO NOT** use or repair a damaged hose. **DO NOT** use when the hose is cut or punctured. Avoid picking up sharp objects.
- › The attachments hose is to be examined periodically for visible deterioration, such as abrasions, cracks, splits and the like.
- › The attachments hose is to be used only for indoor household cleaning applications using only manufacturer's recommended cleaning solutions.
- › Always ensure float is properly installed before any wet pick-up operation.
- › Product contains chemicals known to the state of California to cause cancer, birth defects and other reproductive harm.
- › Connect to a properly grounded outlet only. See "Grounding Instructions."



WARNING

Improper connection of equipment-grounding conductor can result in a risk of electric shock. Check with a qualified electrician or service person if you are in doubt as to whether the outlet is properly grounded. Do not modify the plug provided with the machine—If it will not fit the outlet, have a proper outlet installed by a qualified electrician. This machine is for use on a nominal 120-volt circuit and has a grounded plug that looks like the plug illustrated in Figure A. Make sure that the machine is connected to an outlet having the same configuration as the plug. No adapter should be used with this machine.

GROUNDING INSTRUCTIONS

This machine must be grounded. If it should malfunction or breakdown, grounding provides a path of least resistance for electric current to reduce the risk of electric shock. This machine is equipped with a cord having an equipment grounding conductor and grounding plug. The plug must be inserted into an appropriate outlet that is properly installed and grounded in accordance with all local codes and ordinances.

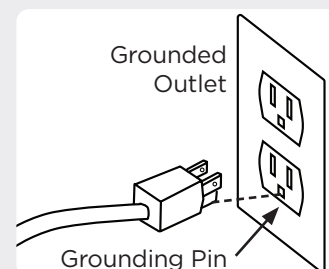

SAVE THESE INSTRUCTIONS FOR FUTURE USE

Your New **RugDoctor**
PRO DEEP CARPET CLEANER



- 1. Soap & Scrub Solution Button
- 2. Brush Jam Indicator Light
- 3. Solution Empty Indicator Light
- 4. Fold Handle Release Button
- 5. Easy Lift Tank Caddy Handle
- 6. Vacuum Hose Port

- 7. Dirty Water Tank
- 8. Lower Carry Handle
- 9. Solution Hose Port
- 10. Main Handle
- 11. Power Button (Carpet/Off/Tool)

- 12. Rotating Cord Wrap
- 13. Easy Measure Solution Pour Cap
- 14. Clean Water Tank
- 15. Easy Lift Caddy Locks
- 16. Removable Brush Roll

THE RUG DOCTOR CLEANING SYSTEM



Certified by the Experts

The **Carpet & Rug Institute Platinum Rated** Pro Deep Carpet Cleaner is engineered for peak, deep cleaning performance. Paired with our Rug Doctor Professional cleaning formulas, the Pro Deep Carpet Cleaner system delivers professional grade results and does not void your carpet warranty.



Clean with the power of the Pro's

At Rug Doctor, we dedicate our lives to getting dirty, so you can get your home cleaner. We develop carpet cleaning machines and solutions that are easy to use and have power comparable to the pros at a fraction of the cost. Rug Doctor Professional formulas are scientifically formulated with 3x Action to deep clean, deodorize and protect soft surfaces. Our Extensive line of cleaning formulas for deep cleaning and spot cleaning carpet, area rugs, upholstery, pet areas, car interiors and more. Use with Rug Doctor upright and spot cleaning machines for professional results.



Oxy Deep Carpet Cleaner

Triple-action Oxy formula deep **cleans, deodorizes, and protects** carpet against future spills and stains. Oxygen-activated cleaning boosters to remove ground-in dirt, grime, and deodorizes to thoroughly deep clean, brighten, and renew soft surfaces. SpotBlok technology repels dirt and grime after deep cleaning to keep carpets and soft surfaces cleaner longer. Safe for use around kids and pets when used as directed; formulated for use in ALL upright deep carpet cleaning machines.



Pet Deep Carpet Cleaner

Triple-action formula **cleans, deodorizes and deters pets from remarking**. Scientifically engineered with Pro-Enzymatic technology to eliminate stains, and odors from pet accidents from urine, feces, drool, vomit blood, and everyday stains from dirt, grime, grass and more. Patented odor neutralizers deodorize and discourage pets from remarking. SpotBlok technology prevents pet future pet accidents from setting in and keep soft surfaces cleaner longer. Safe for use around kids and pets when used as directed; formulated for use in ALL upright deep carpet cleaning machines.



Spot & Upholstery

Triple-action formula for upholstery tool attachment or portable spot cleaners deep **cleans, deodorizes, and protects** upholstery and soft surfaces. Scientifically formulated to remove stains from coffee, soda, wine, juice, food grease, mud, and more. Great for use on upholstery, area rugs, stairs, mattresses, pet beds, car interiors and other soft surfaces.

Always use RUG DOCTOR cleaning solutions.

Other cleaning solutions may harm the machine and void the machine and carpet warranties.

How to Use:

FILLING THE CLEAN WATER TANK

1

Locate the Clean Water Tank

The **Clean Water Tank** is the tank located on the back of the machine.



2

Access the Clean Water Tank

Push the Clean Water Tank Release Button and pull the tank in an outward motion to release tank.

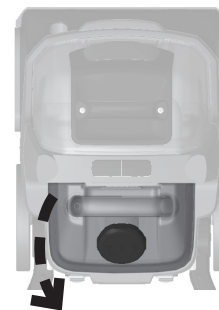

3

Fill the Clean Water Tank

Unscrew the Easy Measure Solution Pour Cap from the Clean Water Tank.

Fill the Clean Water Tank with **HOT** tap water until it reaches the fill line.

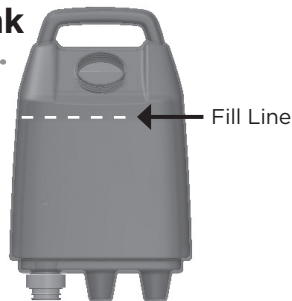

REMEMBER

Always use RUG DOCTOR deep cleaning solutions.

Other cleaning solutions may harm the machine and void the machine and carpet warranties.

4

Adding Rug Doctor Cleaning Solution

Follow the directions on the back of the Rug Doctor cleaning solution and fill the Easy Measure Solution Pour Cap with the recommended ounces of solution.

Clean water tank holds **1.5 gallons** of water.

Tightly screw the Easy Measure Solution Pour Cap onto the tank.

Pour Cap →



5

Now You're Ready to Clean

Securely place the full Clean Water Tank back onto the machine. You will hear a click sound when the tank has locked into place.

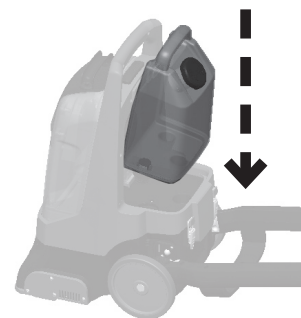

How to Use:

CLEANING YOUR CARPET

IMPORTANT CLEANING TIP: Vacuum area with a dry vacuum cleaner thoroughly before deep cleaning

1

Plug in the Machine

Insert plug into a properly grounded outlet.

CAUTION
Before plugging machine in check the Power Button to make sure it is in the "off" position.



2

Position the Machine

Firmly pull back the Main Handle to release the handle into the cleaning position.



3

Turn on the Machine

Press the red Power Button located on the Main Handle to Carpet position.

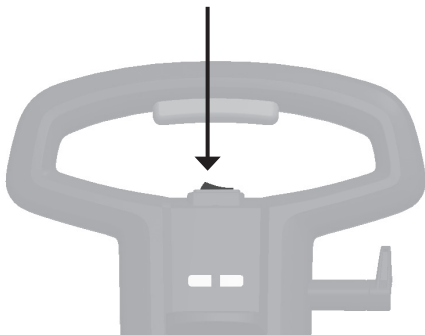

4

Cleaning Your Carpets

Press the **Soap & Scrub Solution Button** to apply solution while making 2 slow wet passes (1 forward and 1 backward) over each area.

Release the Soap & Scrub Button.

Make 2 slow dry passes (1 forward and 1 backward) to suck up the dirty solution (Do not hold down the Soap & Scrub Solution Button for this step).

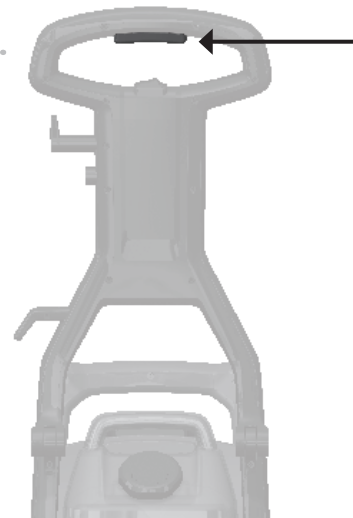

How to Use:

EMPTYING DIRTY WATER TANK

1

Locate the Dirty Water Tank

The **Dirty Water tank** is the tank located on the front of the machine.



CAUTION

Check the Power Button to make sure the machine is in the "off" position.

2

Release the Dirty Water Tank

Push the **Dirty Water Tank Release Button** and **pull** the tank in an outward motion to release tank.



3

Remove Dirty Water

Unscrew the Wide Opening Lid on the back of the tank and pour out the dirty water.



NOTE: DO NOT pour into sink or tub. Dirty water should be poured into toilet or outside.

4

Secure Dirty Water Tank

Rinse out the Dirty Water Tank with warm water and screw lid back on tank.

Securely place the Dirty Water Tank back onto the machine. You will hear a click sound when the tank has locked into place.

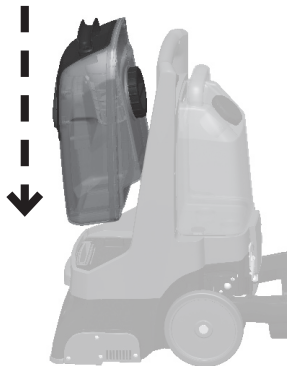

EASY LIFT CADDY



Remove the Easy Lift Caddy

Lower the Main Handle. Release both Easy Lift Caddy Locks on the back of the machine. The Easy Lift Caddy may be used to transport both tanks for easy filling and emptying of tanks.



Replace the Easy Lift Caddy

Place the front end of the Easy Lift Caddy back onto the machine, making sure that latches (on the front end of the Easy Lift Caddy) engage with the holes in the machine base.

Lower the back of the Caddy to sit on the machine base, and secure with the Easy Lift Caddy Locks.

INDICATOR LIGHTS

The Pro Deep Carpet Cleaner is equipped with a helpful indicator light system designed to quickly alert you of issues while cleaning. The Pro Deep Carpet Cleaner has exclusive “Brush Jam” and “Solution Empty” Indicator Lights.

The **Brush Jam Indicator Light** is triggered when every-day items (such as socks, small toys etc.) become lodged in the Brush Roll, jamming and preventing the Brush Roll from spinning. When the machine detects a jam, the brush motor will shut off and the Brush Jam Indicator Light will illuminate. The Brush Jam Indicator Light system protects the machine and prevents belt burn-out.

Removing Brush Roll Jam

1

Illuminated Indicator Light

The Brush Jam Indicator Light will illuminate if the machine detects a Brush Roll jam.

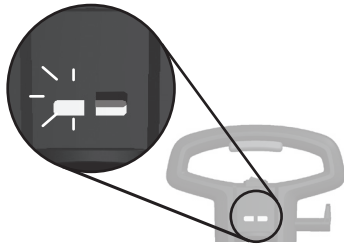

2

Access the Brush Roll

Turn off the machine and unplug the machine from the power outlet.

Remove water tanks.

Gently position the machine on its back to access the Brush Roll.



3

Remove the Jam

Gently remove jammed item from the Brush Roll.

Once jammed item is removed, place the machine upright, replace both tanks, plug in machine and press Power Button to Carpet mode to continue cleaning.

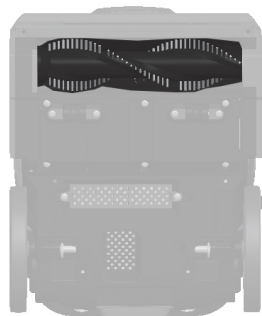

The **Solution Empty Indicator Light** is triggered when the water level in the Clean Water Tank is depleted. The Solution Empty Indicator Light system protects the machine and prevents pump burn-out from the machine running dry.

Refilling Cleaning Solution

1

Illuminated Indicator Light

The Solution Empty Indicator Light will illuminate if the machine detects the Clean Water Tank is empty.

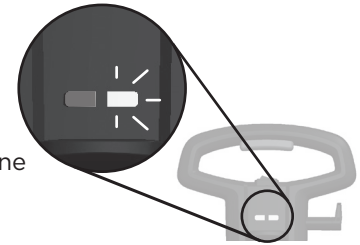

2

Add Cleaning Solution & Water

Fill the tank with HOT tap water until it reaches the fill line and add Rug Doctor cleaning solution (follow instructions on cleaning solution bottle).

See full instructions on page 8.

Tightly screw the cap back onto the tank.

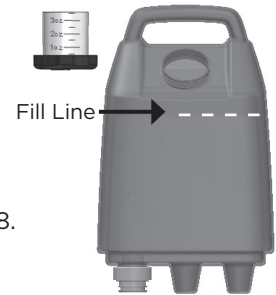

3

Now You're Ready to Clean!

Place the full Clean Water Tank back onto the machine. You will hear a click sound when the tank has locked into place.

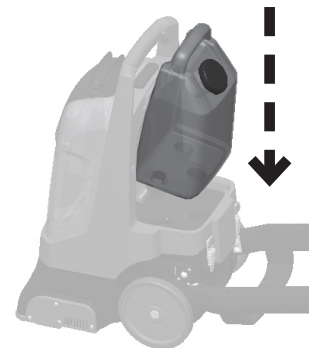

CLEANING AND STORING MACHINE

1

Clean & Rinse Water Tanks

Press **Dirty Water Tank** and **Clean Water Tank Release Buttons** and **pull** tanks outward.

Carry tanks to the sink and rinse both tanks out with warm water. Allow tanks to dry thoroughly to prevent odor when stored.

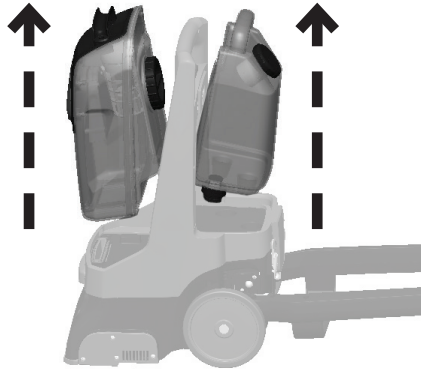

2

Secure Water Tanks

After rinsing and drying both tanks, place both tanks onto machine and lock in place.

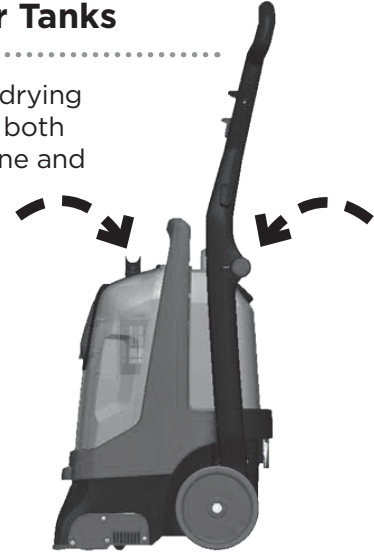

3

Wrap the Cord

Wrap the cord around the **Rotating Cord Wrap**.

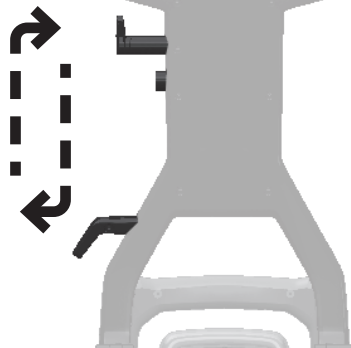

4

Fold Handle

Pull up the **Fold Handle Release button** to fold down handle for easy and quick storage.



REMOVEABLE BRUSH ROLL

1. Turn off machine and unplug the machine from the power outlet.
2. Remove tanks.
3. Place machine on the side to allow access to Brush Roll access panel.
4. Remove four screws located on the brush roll panel.
5. Lift Brush Roll through side of machine.
6. Insert and slide in clean Brush Roll.
7. Replace Brush Roll access panel and secure with screws.
8. Place machine upright and replace tanks.

TROUBLESHOOTING

The following Troubleshooting guide is provided to help you resolve issues that may arise with common usage of the machine.

PROBLEM	POSSIBLE REASON	HOW TO FIX
No Power	<ul style="list-style-type: none"> › Power cord not plugged in › Power Button not turned on 	<ul style="list-style-type: none"> › Plug power cord into wall outlet › Push Power Button to Carpet or Tool depending on need
Pulling handle back lifts front of machine	<ul style="list-style-type: none"> › Handle is in locked position 	<ul style="list-style-type: none"> › While pressing Easy Lift Tank Caddy down, pull straight back on the Main Handle to release Main Handle into cleaning position
No / Low Spray	<ul style="list-style-type: none"> › Not pressing Soap & Scrub Solution Button › Clean Water Tank is empty or low › Clean Water Tank is not seated or installed correctly › Power Button is in the incorrect position › Valve of Clean Water Tank is clogged 	<ul style="list-style-type: none"> › Press and hold Soap & Scrub Solution Button › Fill Clean Water Tank with water and solution › Lift up Clean Water Tank, and place back into position. Tank should click into place when positioned properly › Verify that the Power button is in the correct position depending on usage › Remove valve from bottom of Clean Water Tank. Clean with warm soapy water and replace
No / Low Suction	<ul style="list-style-type: none"> › Dirty Water Tank Is full › Dirty Water Tank is not seated / installed correctly › Easy Lift Caddy is not installed correctly › Power Button is in the incorrect position › Vacuum Hose Port on the Dirty Water Tank is not fully sealed 	<ul style="list-style-type: none"> › Empty Dirty Water Tank and replace empty tank when finished › Lift up Dirty Water Tank and place back into position › Please refer to page 10, Easy Lift Caddy section, to re-install the Easy Lift Caddy. › Double check the Power Button, and ensure it is on the desired mode (Carpet is for carpet cleaning; Tool is for powered, optional accessories) › Press the black flap into the Vacuum Hose Port tightly
Rotating Brush Roll Doesn't Rotate	<ul style="list-style-type: none"> › Not Pressing Soap and Scrub Solution Button › Machine is not the Carpet mode › If something is lodged in the Brush Roll, Brush Roll will stop rotating and Brush Jam Indicator Light will turn on 	<ul style="list-style-type: none"> › Press Soap and Scrub Solution Button on Handle › Push Power Button to Carpet › Turn machine off and unplug power cord from outlet. Check that there is nothing stopping the Brush Roll from rotating. When the Brush Roll jam has been cleared, plug in the machine and turn the machine on to reset the Brush Roll

If you are not able to resolve or have other questions, **call the customer service hotline at 1-800-784-3628.**

WARRANTY INFORMATION

Warranty

Rug Doctor® carpet cleaning machines have been manufactured, tested, and inspected in accordance with Rug Doctor's high standards of quality. The Rug Doctor Pro Deep Carpet Cleaner ("Machine") is backed by a two (2) year limited warranty ("Warranty"). Please consult your User's Manual to see the full terms of your Warranty.

Limited Consumer Warranty

Rug Doctor gives you, the original purchaser, who retains proof of purchase from Rug Doctor or an authorized Rug Doctor Dealer, this Warranty for your Machine acquired for normal household use (commercial and rental use is excluded). You are responsible for notifying Rug Doctor within thirty (30) days of original purchase if any parts or components are missing on your Machine. The purchase receipt showing the date, price, and item of purchase is the initial document of proof of purchase, and it determines the validity of your Warranty. To ensure that your Warranty can be successfully processed, please retain your original purchase receipt and mail in the Warranty card that was provided with your new Machine. You may also complete Warranty registration on our website at www.rugdoctor.com. You are responsible for registering your Machine, either by mailing in your Warranty card or registering through our website, within 30 days of purchase.

WHAT DOES THIS WARRANTY COVER / HOW LONG DOES THE WARRANTY LAST?

Rug Doctor will, for the original purchaser, repair or replace including labor, any part that is defective in material or workmanship for your Machine within the Warranty period listed above. This Warranty applies for normal household use only. In the event that Rug Doctor determines that your Machine is unable to be repaired, Rug Doctor reserves the right to elect to replace it with a refurbished machine of the same model.

WHAT THE WARRANTY DOES NOT COVER

The following exclusions apply for Machine and part(s) failures due to: 1) normal wear and tear, accident, other casualty, neglect, improper maintenance; 2) Machine alterations; 3) abuse or misuse of the Machine, including use not in accordance with the "User's Guide;" 4) Machines that have not been assembled, used, or maintained in accordance with the operating instructions; 5) defects or damage caused by service or parts provided by non-authorized Rug Doctor dealer; 6) normal maintenance, such as the removal of clogs or cleaning brush rollers; 7) damage caused by external sources, such as liquids, hot materials, weather or proximity to heat. Rug Doctor does not warranty any individual parts for the Machine for consumer purchase. All individual Machine parts are excluded from the Warranty. This Warranty does not provide for a refund of the purchase price. For best operating efficiency and cleaning use of Rug Doctor products is recommended. Use of the Machine for rental voids the Warranty and is not permitted under Federal Law (see "UNAUTHORIZED USE" statement below). Commercial use is excluded under this Warranty however the "TWO YEAR LIMITED COMMERCIAL WARRANTY" applies, as shown below. Rug Doctor is not liable for any consequential or incidental damages of any nature involving the purchase/use of your Machine. In no event shall Rug Doctor's liability exceed the purchase price of the Machine. Some states do not allow the exclusion or limitation of incidental or consequential damages, so the above limitations or exclusion may not apply to you. ALL OTHER WARRANTIES WHETHER ORAL OR WRITTEN ARE EXPRESSLY DISCLAIMED. THE IMPLIED WARRANTIES OF MERCHANTABILITY, AND FITNESS FOR A PARTICULAR PURPOSE, WHICH MAY ARISE BY OPERATION OF LAW, ARE LIMITED TO FIVE (5) YEARS FROM THE PROVEN DATE OF PURCHASE UNLESS APPLICABLE STATE LAW PROVIDES OTHERWISE.

EXPENSES

If a Machine is returned to a Warranty center for repair within thirty (30) days of original purchase, Rug Doctor pays the freight charges both to the Warranty center and back to you. Thereafter, you may be directed to take the Machine to a local repair center or required to ship the Machine to a Rug Doctor Warranty center should additional repairs be required during the Warranty period. During the Warranty period, but after the initial thirty (30) days, you will be responsible to pay any freight charges for shipment to the Warranty center for repairs. Rug Doctor will pay the freight charges to return your Machine to you.

HOW STATE LAWS APPLY

This Warranty gives you specific legal rights. You may also have other rights that vary from state to state.

HOW DO I GET SERVICE UNDER THIS WARRANTY?

To obtain Warranty assistance, please call 1-800-RUG DOCTOR (1-800-784-3628), or email consumer.support@rugdoctor.com. Rug Doctor will need the following information in order to assist you: your name, address and telephone number, product model and serial number, proof of purchase showing date and place of purchase. Please explain the nature of the problem. Rug Doctor will review all the facts involved and advise you as to recommended procedure. We recommend you keep the original carton and packing materials.

UNAUTHORIZED USE

Use of this Machine with Rug Doctor Trademarks for rental purposes is UNAUTHORIZED and is in violation of U.S.C. Section 1114(I) and 15 U.S.C. Section 1125(a).

TWO (2) YEAR LIMITED COMMERCIAL WARRANTY

All of the Warranty terms as expressed above shall apply in all respects, for the original United States purchaser of a Rug Doctor Pro Deep carpet cleaning Machine, who purchases/uses the Machine commercially (not in household use), except the Warranty period for the defects in material or workmanship as well as housing parts for commercial use Machine shall be two (2) year. You can register your Rug Doctor Machine at www.rugdoctor.com.

SERVICING YOUR MACHINE

Note: You must keep your original sales receipt. It provides proof of date of purchase in the event of a warranty claim.

If your Rug Doctor Pro Deep Carpet Cleaner should require service:

Contact Rug Doctor Consumer Service line if you need information about repairs or replacement parts or if you have questions about your warranty.

RUG DOCTOR CONSUMER SERVICE CONTACT INFORMATION:

WEBSITE: www.rugdoctor.com/customer-support

EMAIL: consumer.support@rugdoctor.com

PHONE: 1-800-784-3628



PLEASE DO NOT RETURN THIS PRODUCT TO THE STORE

For any questions or concerns, please contact Rug Doctor customer service representative at **1-800-784-3628**

REGISTER YOUR PRO DEEP CARPET CLEANER

Visit us online at

RUGDOCTOR.COM

Retain for your records: To save time if calling Customer Service for information about your Rug Doctor® machine, it is recommended that you record your machine information below.

Serial #: _____

Model #: _____

Date of Purchase: _____

NOTE:

You must keep your original sales receipt. It provides proof of purchase date in the event of warranty claim. **See Warranty on page 14.**

Machine Replacement Parts & Accessories

Visit rugdoctor.com/parts-and-accessories for Pro Deep Carpet Cleaner replacements parts and accessories.

NEW! Motorized Upholstery & Hard Floor Wand Attachment available at rugdoctor.com. Perfect for a full home deep clean!



Let us know how much you love your machine!

For over 40 years, Rug Doctor has engineered powerful, professional grade deep carpet cleaner machines. We pride ourselves on producing best-in-class machines.

Rate this product on rugdoctor.com or any of our retailer sites and let us know what you think!



IT WAS AMAZING.



REALLY LIKED HOW WELL IT CLEANED MY CARPETS.

For cleaning tips and more visit rugdoctor.com or find us at:



RugDoctor



RugDoctor



RugDoctor



RugDoctor



RugDoctor

RugDoctor®

Desde hace más de 45 años, Rug Doctor ha diseñado poderosas máquinas de limpieza profunda de alfombras de alto rendimiento para los mercados de alquiler y de consumo. Presentamos el Rug Doctor Pro Deep Carpet Cleaner, nuestro limpiador profundo de alfombras de grado comercial, de peso ligero y fácil de usar, para la limpieza profunda en el hogar.

Pro Deep Carpet Cleaner fue diseñado pensando en usted. Para ayudarle a obtener los mejores resultados de limpieza, revise este manual de usuario rápido y fácil de usar.

¡LE DESEAMOS UNA LIMPIEZA FELIZ!

Solo para uso doméstico

CONTENIDO DE REFERENCIA DEL CONTENIDO DEL MANUAL

- 19** Instrucciones de Seguridad Importantes
- 21** Su Nuevo Pro Deep Carpet Cleaner
- 22** El Sistema de Limpieza Rug Doctor
- 23** Rellenado del Tanque de Agua Limpia
- 24** Limpiar su Alfombra
- 25** Vaciar el Tanque de Agua Sucia
- 26** Luces Indicadoras
- 27** Limpieza y Almacenamiento de la Máquina
- 28** Solución de Problemas
- 29** Garantía
- 31** Mantenimiento de su Máquina
- 31** Registro y Consejos Clave

INSTRUCCIONES DE SEGURIDAD IMPORTANTES

EL USUARIO DEBE LEER Y ENTENDER TODAS LAS INSTRUCCIONES ANTES DE USAR ESTE EQUIPO.

Al usar equipos eléctricos, siempre deben tomarse precauciones básicas, entre las que se incluyen las siguientes:



ADVERTENCIA PARA REDUCIR EL RIESGO DE INCENDIO, DESCARGA ELÉCTRICA O LESIONES:

- › Utilícela únicamente según las instrucciones de este manual. Utilice únicamente los accesorios recomendados por el fabricante.
- › Solo para uso en interiores.
- › **NO** deje la máquina sin supervisión mientras esté enchufada o mientras esté encendida. Desenchufe la máquina cuando no esté en uso y antes de limpiarla o darle mantenimiento.
- › Utilice solamente los productos de limpieza Rug Doctor™ o Floor Doctor™ destinados para su uso con esta máquina. Consulte la sección de Productos de limpieza de este manual.
- › **NO** sumerja. Úselo únicamente en superficies húmedas debido al proceso de limpieza.
- › **NO** utilice la máquina como aspiradora.
- › Esta máquina está diseñada para limpiar alfombras normalmente sucias en dos (2) pasadas de limpieza, con excepción de las alfombras Berber o las de varios niveles o lazos
- › **NO** utilice más de cuatro (4) pasadas de limpieza en cualquier área de la alfombra, ya que puede dar lugar a un exceso de humedad y daños que podrían incluir manchas permanentes en la alfombra.
- › Tenga cuidado cuando utilice agua caliente del grifo. No hierva ni caliente en el microondas el agua que se utilizará en la máquina.
- › **NO** permita que la máquina funcione en seco. Cuando el tanque de solución se agote, deje de usar el equipo y siga las instrucciones para rellenarlo.
- › **NO** permita que se utilice como juguete. Es necesaria la supervisión de un adulto con suma atención cuando se utilice cerca de los niños. Esta máquina no está destinada para ser utilizada por niños menores de 12 años. No permita que los niños coloquen partes de su cuerpo en las aberturas y piezas móviles o cerca de ellas.
- › **NO** utilice el equipo con cables ni enchufes dañados. Si esta máquina no está funcionando como debería, se ha dañado por caerse o se dejó al aire libre; deje de usarla y llévela a un centro de servicio.
- › **NO** lo mueva ni lo transporte utilizando el cable, no use el cable a modo de manija, no cierre puertas encima del cable ni tire del cable cuando esté cerca de bordes o esquinas filosas.
- › **NO** desplace la máquina sobre el cable. Mantenga el cable lejos de superficies calientes.
- › **NO** lo desenchufe tirando del cable. Desenchufe tirando del enchufe.
- › **NO** manipule el enchufe ni use esta máquina con las manos húmedas o sudorosas.
- › **NO** coloque ningún objeto en las aberturas. No utilice la máquina si alguna abertura está bloqueada. Mantenga las aberturas libres de polvo, pelusas, cabellos y todo lo que pueda reducir el flujo de aire.
- › Mantenga el cabello, la ropa suelta, los dedos y todas las partes del cuerpo lejos de las aberturas y de las partes móviles.
- › Apague todos los controles antes de desenchufarlo.
- › Tenga aún más cuidado al limpiar en las escaleras.
- › **NO** utilice el equipo para aspirar líquidos o materiales inflamables o combustibles, como gasolina, o determinadas pinturas. No lo utilice en áreas donde puedan estar presentes.

- › **NO** use el aparato para aspirar objetos que se estén quemando o que estén despidiendo humo, como cigarrillos, fósforos o cenizas calientes.
- › **NO** coloque la máquina sobre materiales cáusticos o tóxicos, como blanqueadores, amoníaco, limpiador de inodoros y limpiadores de drenajes, ni la utilice para aspirar estos materiales.
- › **NO** lo limpie sobre tomacorrientes eléctricos en el piso.
- › **NO** se recomienda el uso de un cable de extensión. **NO** seguir las instrucciones precedentes puede exponer al usuario a la posibilidad de descargas eléctricas, pérdidas o lesiones personales y/o la muerte.
- › **NO** opere sin tanques o de manera incompatible con las advertencias anteriores o con las instrucciones de operación incluidas en este manual.
- › Apague siempre esta máquina antes de conectar o desconectar la manguera, las varillas o la boquilla motorizada.
- › La manguera de los accesorios contiene cables eléctricos. **NO** utilice ni repare una manguera dañada. **NO** la utilice cuando la manguera esté cortada o perforada. Evite recoger objetos afilados.
- › La manguera de los accesorios debe ser examinada periódicamente buscando deterioro visible, como abrasiones, grietas, separaciones y similares.
- › La manguera de los accesorios debe utilizarse solamente para aplicaciones de limpieza doméstica utilizando solamente las soluciones de limpieza recomendadas por el fabricante.
- › Asegúrese siempre de que el flotador esté instalado correctamente antes de cualquier operación de recogida en húmedo.
- › El producto contiene químicos que son conocidos en el Estado de California como causantes de cáncer, defectos de nacimiento y otros daños reproductivos.
- › Conéctela solamente a un tomacorriente conectado a tierra en forma apropiada. Consulte las “Instrucciones para la conexión a tierra”.



ADVERTENCIA

La conexión incorrecta del conductor del equipo de conexión a tierra puede provocar riesgo de descarga eléctrica. Consulte a un electricista o a una persona que realice servicio técnico calificados si tiene dudas respecto a si el tomacorriente está conectado a tierra en forma apropiada. No modifique el enchufe proporcionado con el aparato; si no entra en el tomacorriente, haga que un electricista calificado instale un tomacorriente adecuado. Este aparato está preparado para su uso en un circuito con una capacidad nominal de 120 voltios y tiene un enchufe con conexión a tierra que se parece al enchufe que se ilustra en la Figura A. Asegúrese de que el aparato esté conectado a un tomacorriente que tenga la misma configuración que el enchufe. No se debe utilizar ningún adaptador con este aparato.

INSTRUCCIONES PARA LA CONEXIÓN A TIERRA

Este aparato debe tener conexión a tierra. Si presentara desperfectos o se rompiera, la conexión a tierra proporciona un paso de menor resistencia para la corriente eléctrica a fin de reducir el riesgo de descarga eléctrica. Este aparato está equipado con un cable que tiene un conductor del equipo de conexión a tierra y un enchufe de conexión a tierra. El enchufe debe estar conectado a un tomacorriente adecuado que esté instalado y conectado a tierra en forma apropiada de acuerdo con todos los códigos y ordenanzas locales.

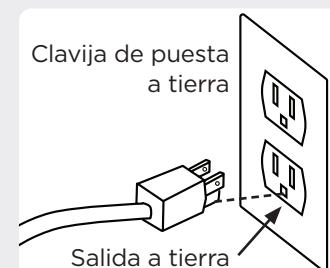

GUARDE ESTAS INSTRUCCIONES

Su nuevo **RugDoctor**
PRO DEEP CARPET CLEANER



- 1. Botón de solución enjabonar y refregar
- 2. Luz indicadora de cepillo atascado
- 3. Luz indicadora de solución vacía
- 4. Botón de liberación de la manija plegable
- 5. Manija del carro del tanque de fácil elevación

- 6. Puerto de la manguera de vacío
- 7. Tanque de agua sucia
- 8. Manija de transporte inferior
- 9. Puerto de la manguera de la solución
- 10. Manija principal
- 11. Botón de encendido (alfombra/apagado/herramienta)

- 12. Enrollador de cables giratorio
- 13. Tapa de vertido de solución de medida fácil
- 14. Tanque de agua limpia
- 15. Seguros del carro de fácil elevación
- 16. Rodillo del cepillo extraíble

THE RUG DOCTOR CLEANING SYSTEM



Certificado por los expertos

El Pro Deep Carpet Cleaner con calificación de Platino de **The Carpet & Rug Institute** está diseñado para un rendimiento de limpieza máximo y profundo. Junto con nuestras fórmulas de limpieza profesionales de Rug Doctor, el sistema Pro Deep Carpet Cleaner ofrece resultados de calidad profesional y no anula la garantía de su alfombra.

RugDoctor

Limpie poderosamente como un profesional

En Rug Doctor, dedicamos nuestras vidas a ensuciarnos para que usted tenga su casa más limpia. Desarrollamos máquinas y soluciones de limpieza de alfombras que son fáciles de utilizar y tienen un poder comparable al de máquinas y soluciones profesionales a una fracción del costo. Las fórmulas profesionales de Rug Doctor están científicamente formuladas con triple acción para limpiar profundamente, desodorizar y proteger las superficies suaves. Nuestra amplia línea de fórmulas de limpieza para una limpieza profunda y limpieza de manchas en alfombras, tapetes de áreas, tapizados, áreas de mascotas, interiores de automóviles y más. Utilice las máquinas de limpieza verticales y limpieza de manchas de Rug Doctor para obtener resultados profesionales.



Limpiador profundo a base de oxígeno para alfombras

La fórmula con oxígeno de triple acción **limpia, desodoriza y protege** en profundidad las alfombras frente a cualquier derrame o marca en el futuro. La limpieza activada con oxígeno se intensifica para eliminar la suciedad más rebelde, el hollín y desodoriza para limpiar, iluminar y renovar profundamente las superficies suaves. La tecnología SpotBlok repele a suciedad y el hollín después de una limpieza profunda para mantener las alfombras y superficies suaves más limpias y por más tiempo. Es segura de utilizar cerca de niños y mascotas cuando se usa directamente. Está formulada para utilizarse en TODAS las máquinas de limpieza profunda verticales para alfombras.



Limpiador profundo para alfombras con suciedad de mascotas

Su fórmula de triple acción **limpia, desodoriza e impide que las mascotas se acerquen**. Científicamente diseñado con tecnología Pro-Enzymatic para eliminar manchas y olores de accidentes de mascotas de orina, heces, baba, vómito, sangre y manchas diarias de suciedad, hollín, pasto y más. Los neutralizadores de olor patentado desodorizan y disuaden a las mascotas de repetir el comportamiento. La tecnología SpotBlok evita que se fijen los accidentes futuros de mascotas y mantiene las superficies limpias por más tiempo. Es segura de utilizar cerca de niños y mascotas cuando se usa directamente. Está formulada para utilizarse en TODAS las máquinas de limpieza profunda verticales para alfombras.



Manchas y tapicería

La fórmula de tripe acción del accesorio para tapicería o los limpiadores portátiles de manchas **limpia en profundidad, desodorizan y protegen** la tapicería y las superficies suaves. Científicamente formulado para eliminar manchas de café, gaseosas, vino, jugo, grasa de alimentos, lodo y más. Es genial para utilizarla en tapicería, áreas de tapetes, escaleras, colchones, camas de mascotas, interiores de automóviles y otras superficies suaves.

Utilice siempre las soluciones de limpieza profesional RUG DOCTOR.

Otras soluciones de limpieza pueden dañar la máquina y anular la garantía de esta.

Cómo utilizar:

RELLENADO DEL TANQUE DE AGUA LIMPIA

1

Localice el Tanque de Agua Limpia

El **tanque de agua limpia** es el tanque ubicado en la parte.



2

Acceda al Tanque de Agua Limpia

Presione el botón de liberación del tanque de agua limpia y tire del tanque en un movimiento hacia fuera para liberar el tanque.

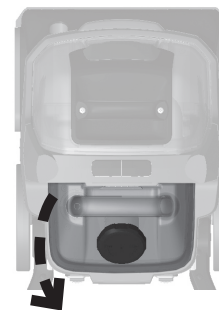

3

Rellene el Tanque de Agua Limpia

Desenrosque la tapa de vertido de solución de medida fácil del tanque de agua limpia. Rellene el tanque de agua limpia con agua CALIENTE del grifo hasta la línea de rellenado.



Rellenar Línea



RECUERDE

Utilice siempre las soluciones de limpieza profesional RUG DOCTOR. Otras soluciones de limpieza pueden dañar la máquina y anular la garantía de esta.

4

Añada la Solución de Limpieza Rug Doctor

Siga las instrucciones en la parte posterior de la solución de limpieza Rug Doctor y rellene la tapa de vertido de solución de medida fácil con las onzas recomendadas de la solución.

El tanque de agua limpia tiene capacidad de **1.5 galones** de agua.

Atornille firmemente la solución Easy Measure Solution Pour Cap en el tanque.

Para Cabo →



5

Ahora Usted Está Listo Para Limpiar

Vuelva a colocar firmemente el tanque de agua limpia en la máquina. Escuchará un sonido clic cuando el tanque esté colocado en su lugar.

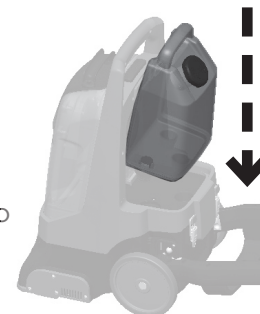

Cómo utilizar: **LIMPIEZA DE SU**

IMPORTANTE CONSEJO DE LIMPIEZA:

Aspire el área con una aspiradora seca antes de limpiar en profundidad

1

Enchufe la Máquina

Inserte el enchufe en un tomacorriente debidamente conectado a tierra.



PRECAUCIÓN

Antes de enchufar la máquina, revise el botón de encendido para asegurarse de que está en la posición de apagado.



2

Coloque la Máquina

Tire firmemente de la manija principal para liberarla en la posición de limpieza.



3

Encienda la Máquina

Presione el botón alfombra de color rojo ubicado en la manija principal.

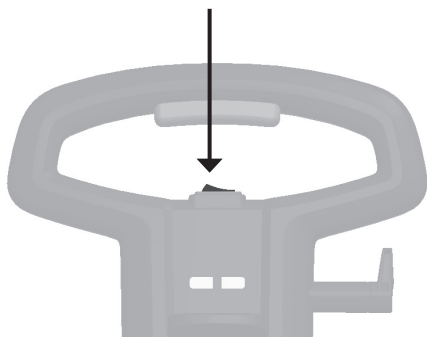

4

Limpieza de Sus Alfombras

Presione el botón enjabonar y refregar para aplicar la solución mientras hace 2 pasadas húmedas lentas (1 hacia adelante y 1 hacia atrás) sobre cada área.

Suelte el botón de solución enjabonar y refregar.

Haga 2 pasadas lentas en seco hacia (1 adelante y 1 atrás), para aspirar la solución sucia (No mantenga presionado el botón de solución enjabonar y refregar en este paso).



Cómo utilizar:

VACIADO DEL TANQUE DE AGUA

1

Localice el Tanque de Agua sucia

El tanque de agua sucia es el tanque ubicado en la parte frontal de la máquina.



PRECAUCIÓN

Verifique que el botón de encendido esté en la posición "off" (apagado).

2

Libere el Tanque de Agua Sucia

Empuje el botón de liberación del **tanque de agua sucia** y tire del tanque en un movimiento hacia afuera para liberar el tanque.

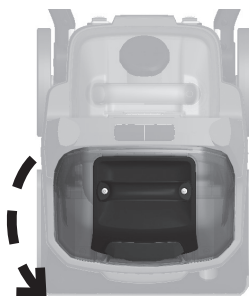

3

Elimine el Agua Sucia

Desatornille la tapa de apertura ancha en la parte posterior del tanque y descarte el agua sucia.



NOTA: **NO** vierta en el fregadero o en la tina. Debe verter el agua sucia en el inodoro o afuera.

4

Asegure el Tanque de Agua Sucia

Enjuague el tanque de agua sucia con agua tibia y vuelva a colocar la tapa en el tanque.

Vuelva a colocar el tanque de agua sucia en la máquina. Escuchará un sonido clic cuando el tanque esté colocado en su lugar.

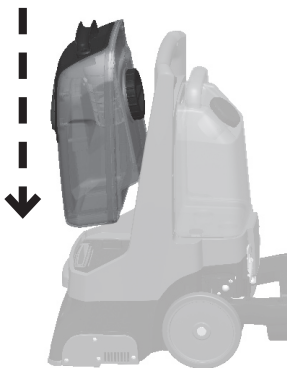

CARRO DE FÁCIL ELEVACIÓN



Retire el Carro de Fácil Elevación

Baje la manija principal. Suelte los dos seguros del carro de fácil elevación en la parte posterior de la máquina. El carro de fácil elevación se puede utilizar para transportar los dos tanques para facilitar el llenado y el vaciado de tanques.



Reemplace el Carro de Fácil Elevación

Coloque el extremo delantero del carro de fácil elevación de vuelta en la máquina, asegurándose de que los pestillos estén en su lugar. Baje la parte trasera del carro en su lugar y asegure con los seguros del carro de fácil elevación.

LUCES INDICADORAS

El Pro Deep Carpet Cleaner está equipado con un útil sistema de luces indicadoras diseñado para alertarle rápidamente sobre los problemas durante la limpieza. El Pro Deep Carpet Cleaner tiene luces indicadoras exclusivas de “Cepillo atascado” y “Solución vacía”.

La **luz indicadora de cepillo atascado** se activa cuando los artículos cotidianos (como calcetines, juguetes pequeños, etc.) se atascan en el rodillo del cepillo, bloqueando y evitando que el rodillo del cepillo gire. Cuando la máquina detecta un atasco, el motor del cepillo se apagará y se encenderá la luz indicadora de cepillo atascado. El sistema de indicador de cepillo atascado protege a la máquina y evita que se desgaste la correa.

Eliminar el Atasco del Rodillo del Cepillo

1

Luz indicadora encendida

La luz indicadora de atasco del cepillo se encenderá si la máquina detecta un atasco del rodillo del cepillo.

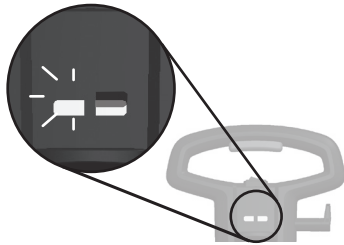

2

Acceda al rodillo del cepillo

Apague la máquina y desenchúfela del tomacorriente.

Retire los tanques de agua.

Coloque la máquina con cuidado sobre su parte posterior para acceder al rodillo del cepillo.



3

Retire el atasco

Retire con cuidado el elemento atascado del rodillo del cepillo.

Una vez que ha retirado el elemento atascado, coloque la máquina en posición vertical, reemplace los dos tanques, enchufe la máquina y presione el botón alfombra para seguir con la limpieza.

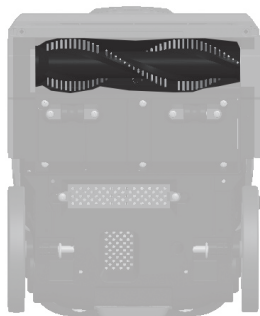

La **luz indicadora de solución vacía** se activa cuando está agotado el nivel de agua en el tanque de agua limpia. El sistema de luz indicadora de solución vacía protege a la máquina y evita que la bomba se quemara cuando la máquina funciona en seco.

Rellenado de la Solución de Limpieza

1

Luz indicadora encendida

La luz indicadora de solución vacía se encenderá si la máquina detecta que el tanque de agua limpia está vacío.

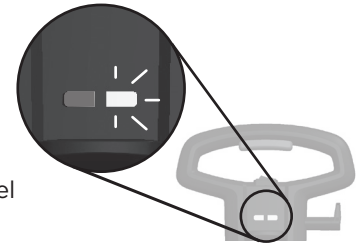

2

Añada solución de limpieza y agua

Llene el tanque con la solución de limpieza Rug Doctor y agua de grifo CALIENTE hasta que llegue a la línea de llenado (siga las instrucciones en la botella de la solución de limpieza).

Consulte las instrucciones en la página 8.

Atornille firmemente la tapa de nuevo en el tanque.



3

¡Ahora usted está listo para limpiar!

Vuelva a colocar el tanque de agua limpia en la máquina. Escuchará un sonido clic cuando el tanque esté colocado en su lugar.

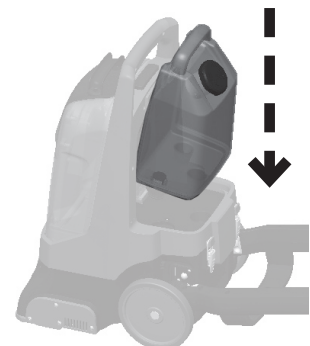

LIMPIEZA Y ALMACENAMIENTO DE LAS MÁQUINAS

1

Limpie y Enjuague los Tanques de Agua

Presione los botones de liberación del tanque de agua sucia y del tanque de agua limpia y tire de los tanques hacia afuera.

Lleve los tanques al fregadero y enjuague ambos tanques con agua tibia.

Deje que los tanques se sequen completamente para evitar el olor cuando se almacenan.

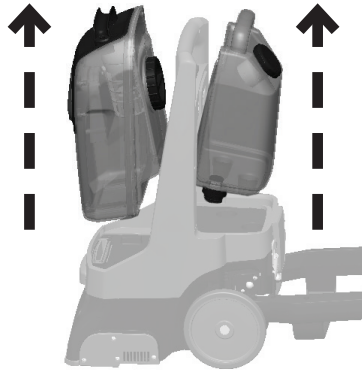

2

Asegure los Tanques de Agua

Después de enjuagar ambos tanques, colóquelos en la unidad y asegúrelos en su lugar.

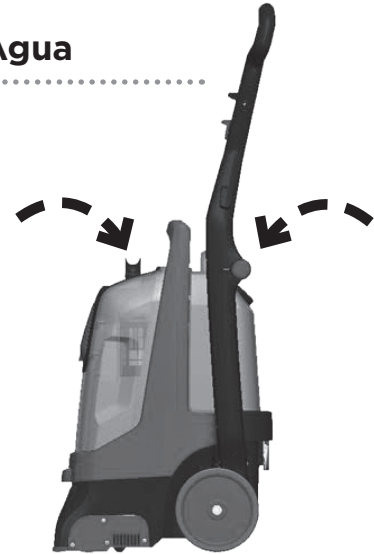

3

Enrolle el Cable

Enrolle el cable alrededor del enrollador de cables giratorio.

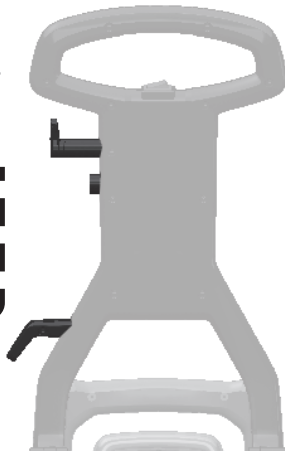

4

Manija Plegable

Tire hacia arriba del botón de liberación de la manija plegable para plegar la manija y almacenar la unidad de manera más fácil y rápida.



RODILLO DEL CEPILLO DESMONTABLE

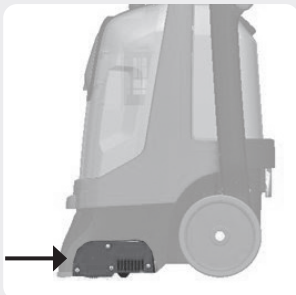

1. Apague la máquina y desenchúfela del tomacorriente.
2. Retire los tanques.
3. Coloque la máquina sobre su costado para permitir el acceso al panel de acceso del rodillo del cepillo.
4. Retire los cuatro tornillos situados en el panel del rodillo del cepillo.
5. Levante el rodillo del cepillo por el costado de la máquina.
6. Inserte y deslice el rodillo del cepillo limpio.
7. Reemplace el panel de acceso del rodillo del cepillo y asegúrelo con tornillos.
8. Coloque la máquina en posición vertical y reemplace los tanques.

SOLUCIÓN DE PROBLEMAS

La siguiente guía de solución de problemas se proporciona para ayudarle a resolver los problemas que puedan surgir con el uso común de la máquina.

PROBLEMA	POSIBLE MOTIVO	CÓMO SOLUCIONARLO
No hay corriente eléctrica	<ul style="list-style-type: none"> › El cable de alimentación no está enchufado › El botón de encendido no está encendido 	<ul style="list-style-type: none"> › Enchufe el cable de alimentación en el tomacorriente de la pared › Deslice el botón de encendido a alfombra o herramienta según se necesite
Tire de la manija hacia atrás para levantar la parte delantera de la máquina	<ul style="list-style-type: none"> › La manija está en la posición de bloqueo 	<ul style="list-style-type: none"> › Mientras presiona hacia abajo el carro del tanque de fácil elevación, tire hacia atrás en la manija principal para liberar la manija principal en la posición de limpieza
No hay rociado / rociado bajo	<ul style="list-style-type: none"> › No se presiona el botón de solución Soap & Scrub (enjabonar y refregar) › El tanque de agua limpia está vacío o tiene poca cantidad › El tanque de agua limpia no está asentado ni instalado correctamente › El botón de encendido está en la posición incorrecta › La válvula del tanque de agua limpia está obstruida 	<ul style="list-style-type: none"> › Mantenga presionado el botón de solución enjabonar y refregar › Rellene el tanque de agua limpia con agua y con la solución › Levante el tanque de agua limpia y vuelva a colocarlo en su posición. El tanque deberá encajar en su lugar cuando se coloca correctamente › Revise que el botón de encendido está en la posición correcta dependiendo del uso › Retire la válvula del fondo del tanque de agua limpia. Limpie con agua tibia y jabonosa y reemplace
No hay succión / succión baja	<ul style="list-style-type: none"> › El tanque de agua sucia está lleno › El tanque de agua sucia no está asentado/instalado correctamente › El carro de fácil elevación no está instalado correctamente › El botón de encendido está en la posición incorrecta › El puerto de la manguera de vacío en el tanque de agua sucia no está completamente sellado 	<ul style="list-style-type: none"> › Vacíe el tanque de agua sucia y reemplace el tanque vacío cuando termine › Levante el tanque de agua sucia y vuelva a colocarlo en su posición › Tire hacia atrás de los dos seguros del carro de fácil elevación para liberarlos. Levante el carro del tanque de la base de la máquina. Coloque la parte delantera del carro en su posición inicial, luego baje la parte posterior del carro hacia su posición y vuelva a colocar los seguros del carro. › Revise dos veces el botón de encendido y asegúrese de que está en el modo deseado (alfombra es para la limpieza de alfombras, herramienta es para los accesorios eléctricos, opcionales) › Presione la solapa negra en el puerto de la manguera de vacío
El rodillo del cepillo giratorio no gira	<ul style="list-style-type: none"> › No se presiona el botón "SOAP & SCRUB" (enjabonar y refregar) › La máquina no está en el modo de alfombra › Si algo se aloja en el rodillo del cepillo, este dejará de girar y se encenderá la luz indicadora de cepillo atascado 	<ul style="list-style-type: none"> › Presione el botón "SOAP & SCRUB" (enjabonar y refregar) de la manija › Deslice el botón de encendido a alfombra › Apague la unidad y desenchufe el cable de corriente del tomacorriente. Verifique que no haya nada que detenga el giro del rodillo del cepillo. Cuando se haya eliminado el atasco del rodillo del cepillo, enchufe la máquina y enciéndala para reiniciar el rodillo del cepillo

Si no puede resolver el problema o si tiene otras preguntas,
llame a la línea de atención al cliente al 1-800-784-3628

INFORMACIÓN DE CONTACTO DE ATENCIÓN AL CLIENTE DE RUG DOCTOR

GARANTÍA

Las máquinas para limpieza de alfombras de Rug Doctor® han sido fabricadas, probadas e inspeccionadas de conformidad con los altos estándares de calidad de Rug Doctor. La Máquina limpiadora de alfombras Rug Doctor Pro Deep (“Máquina”) está respaldada por una garantía limitada de dos (2) años (“Garantía”). Consulte el Manual del usuario para más detalles sobre los términos completos de su Garantía.

GARANTÍA LIMITADA PARA EL CONSUMIDOR

Rug Doctor brinda al comprador original, que conserva el comprobante de compra de Rug Doctor o de un distribuidor autorizado de Rug Doctor, esta garantía limitada para la máquina adquirida para el uso doméstico normal (el uso comercial o de alquiler está excluido). Usted es responsable de notificar a Rug Doctor, dentro de un período de treinta (30) días a partir de la fecha de compra original, si falta alguna pieza o componente de su máquina. El recibo de compra que muestra fecha, precio y artículo adquirido es el comprobante de compra inicial y determina la validez de su Garantía. Para asegurar que pueda procesar su Garantía satisfactoriamente, conserve su recibo original de compra y envíe por correo la tarjeta de Garantía que se le entregó con la compra de su máquina nueva. También puede llenar una inscripción de Garantía en nuestro sitio web www.rugdoctor.com. Usted es responsable de registrar su Máquina, ya sea enviando la tarjeta de Garantía o registrándose en nuestro sitio web a más tardar a los 30 días de su compra.

¿QUÉ CUBRE ESTA GARANTÍA/CUÁNTO DURA LA GARANTÍA?

Para el comprador original, Rug Doctor reparará o reemplazará, incluida la mano de obra, cualquier pieza que se encuentre defectuosa en cuanto a los materiales o mano de obra de su máquina dentro del periodo de garantía indicado arriba. Esta garantía solo se aplica para fines domésticos normales. En caso de que Rug Doctor determine que no es posible reparar su Máquina, Rug Doctor se reserva el derecho de decidir si la sustituirá con una máquina reacondicionada del mismo modelo.

¿QUÉ NO CUBRE LA GARANTÍA?

Se aplican las siguientes exclusiones para la Máquina y fallas de piezas debido a lo siguiente: 1) desgaste normal, accidente, otros daños, negligencia, mantenimiento indebido; 2) alteraciones a la Máquina; 3) abuso o uso indebido de la Máquina, incluido uso que no cumpla con la “Guía del usuario”; 4) Máquinas que no fueron ensambladas, utilizadas o mantenidas de conformidad con las instrucciones operativas; 5) defectos o daños provocados por servicio o piezas provistas por distribuidores no autorizados de Rug Doctor; 6) mantenimiento normal tal como la eliminación de obstrucciones o limpieza de los rodillos de escobillas; 7) daños provocados por fuentes externas tales como líquidos, materiales calientes, clima o proximidad al calor. Rug Doctor no ofrece garantía para piezas individuales de la Máquina para compra de los consumidores. Todas las piezas individuales de la Máquina se excluyen de la Garantía. Esta garantía no reembolsa el precio de compra. Para obtener una mejor eficiencia operativa y limpieza, se recomienda el uso de productos de Rug Doctor. El uso de la máquina para alquiler anula la garantía y no está permitido en virtud de la Ley Federal (consultar la declaración sobre “USO NO AUTORIZADO” detallada a continuación). El uso comercial está excluido en virtud de esta garantía, sin embargo, se aplica la “GARANTÍA COMERCIAL LIMITADA DE DOS AÑOS”, como se muestra a continuación. Rug Doctor no es responsable de ningún daño emergente o fortuito de ninguna naturaleza relacionado con la compra/el uso de su máquina. En ningún caso la responsabilidad civil de Rug Doctor superará el precio de compra de la máquina. Algunos estados no permiten la exclusión o limitación de los daños emergentes o

fortuitos, por lo que es posible que las limitaciones o exclusiones anteriores no se apliquen a usted. TODAS LAS DEMÁS GARANTÍAS, YA SEAN ORALES O ESCRITAS, ESTÁN EXPRESAMENTE EXCLUIDAS. LAS GARANTÍAS IMPLÍCITAS DE COMERCIALIDAD Y DE APTITUD PARA UN FIN DETERMINADO DE UN COMERCIANTE, QUE PUDIERAN SURGIR POR EFECTOS DE LA LEY, ESTÁN LIMITADAS A CINCO (5) AÑOS A PARTIR DE LA FECHA DE COMPRA, SALVO QUE LA LEY ESTATAL CORRESPONDIENTE ESTIPULE LO CONTRARIO.

GASTOS

Si una máquina es devuelta a un centro de servicios por garantía para reparaciones dentro de un período de treinta (30) días a partir de la fecha de compra original, Rug Doctor paga los gastos de transporte de ida al centro de servicios por garantía y los gastos de retorno a su domicilio. Posteriormente, es posible que se le indique que lleve la Máquina hasta un centro de reparación local o que envíe la Máquina hasta un centro de servicios por Garantía de Rug Doctor en caso de que sean necesarias reparaciones adicionales durante el período de Garantía. Durante el periodo de garantía, pero después de los treinta (30) días iniciales, usted será responsable de pagar cualquier gasto de transporte para los envíos hasta un centro de servicios por garantía para las reparaciones. Rug Doctor pagará los gastos de transporte de devolución hasta su domicilio.

DE QUÉ MANERA SE APLICAN LAS LEYES ESTATALES

Esta garantía le brinda derechos legales específicos. Es posible que también tenga otros derechos que varían de un estado a otro.

¿CÓMO PUEDO OBTENER SERVICIO TÉCNICO BAJO LOS TÉRMINOS DE ESTA GARANTÍA?

Para obtener asistencia por Garantía, llame al 1-800 RUG DOCTOR (1-800-784-3628), o envíe un correo electrónico a consumer.support@rugdoctor.com. Rug Doctor necesitará la siguiente información para poder ayudarle: nombre, dirección y número de teléfono, modelo y número de serie del producto, comprobante de compra que muestre la fecha y el lugar de la compra. Explique la naturaleza del problema. Rug Doctor revisará todos los hechos involucrados y le indicará cuál es el procedimiento recomendado. Recomendamos que conserve la caja y los materiales de empaque originales.

USO NO AUTORIZADO

El uso de esta Máquina con las marcas comerciales Rug Doctor con fines de alquiler NO ESTÁ AUTORIZADO y transgrede la Sección 1114(I) del Código de los Estados Unidos (United States Code, U.S.C.) y la Sección 1125(a) del Título 15 del U.S.C.

GARANTÍA COMERCIAL LIMITADA DE DOS (2) AÑOS

Todos los términos de la garantía expresados anteriormente se aplicarán en todos los aspectos para el comprador original estadounidense de una máquina limpiadora de alfombras de Rug Doctor Pro Deep, quien compra/utiliza la máquina comercialmente (no para uso doméstico), excepto que el período de garantía para los defectos de material o mano de obra, así como las partes de la estructura para máquinas de uso comercial sea de dos (2) años. Puede registrar su máquina Rug Doctor en www.rugdoctor.com.

REGISTRE SU GARANTÍA AQUÍ

Según lo permitan las leyes correspondientes, Rug Doctor se reserva el derecho de cambiar esta garantía periódicamente sin nuevo aviso. La copia más reciente de esta Garantía se encuentra en www.rugdoctor.com.

Nota: Debe guardar su recibo de compra original. Esta le ofrece una prueba de la fecha de compra en caso de una reclamación de garantía.

MANTENIMIENTO DE SU MÁQUINA

Si su Rug Doctor Pro Deep Carpet Cleaner requiere mantenimiento:

Contacte a la línea de Atención al Cliente de Rug Doctor si necesita información acerca de reparaciones o piezas de repuesto o si tiene alguna pregunta acerca de su garantía.

INFORMACIÓN DE CONTACTO DE ATENCIÓN AL CLIENTE DE RUG DOCTOR:

SITIO WEB: www.rugdoctor.com/customer-support

CORREO ELECTRÓNICO: consumer.support@rugdoctor.com

TELÉFONO: 1-800-784-3628



NO DEVUELVA ESTE PRODUCTO A LA TIENDA

Para cualquier pregunta o inquietud, contacte al representante de Atención al Cliente de Rug Doctor al **1-800-784-3628**

¡REGISTRE SU PRO DEEP CARPET CLEANER HOY!

Visítenos en línea en
RUGDOCTOR.COM

Guárdelo para sus registros: Para ahorrar tiempo, si llama al Servicio de Atención al Cliente para obtener información acerca de su máquina Rug Doctor®, se recomienda que registre la información de su máquina a continuación.

N.º de serie: _____

N.º de modelo: _____

Fecha de compra: _____

NOTA:

Debe guardar su recibo de compra original. Este le ofrece una prueba de la fecha de compra en caso de una reclamación de garantía. **Consulte la Garantía en la página 29.**

Piezas de repuesto y accesorios de la máquina

Visite rugdoctor.com/parts-and-accessories para buscar piezas de repuesto y accesorios del Pro Deep Carpet Cleaner.

¡NUEVO! Accesorio de tapizado motorizado y varilla de piso duro disponible en rugdoctor.com. ¡Perfecto para una limpieza doméstica profunda!



¡Háganos saber cuánto ama usted a su máquina!

Desde hace más de 40 años, Rug Doctor ha diseñado poderosas máquinas de limpieza profunda de alfombras de alto rendimiento. Nos enorgullecemos de producir las máquinas que son las mejores en su clase.

¡Califique este producto en rugdoctor.com o en cualquiera de nuestros sitios minoristas y denos su opinión!



FUE INCREÍBLE.



REALMENTE ME GUSTÓ LO BIEN QUE LIMPIÓ MIS ALFOMBRAS.

Para obtener consejos de limpieza y mucho más, visite rugdoctor.com o encuéntenos en:



RugDoctor



RugDoctor



RugDoctor



RugDoctor



RugDoctor