

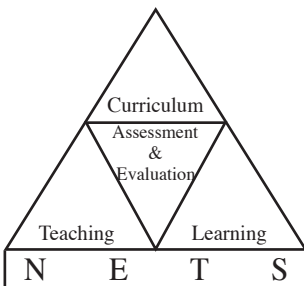

අ.පො.ස (සාමාන්‍ය පෙළ) විභාගය

වර්ෂ 2016 හා ඉන් පසුව පැවැත්වෙන විභාග සඳහා ප්‍රශ්න පත්‍ර ව්‍යුහය හා මූලාකෘති ප්‍රශ්න



පර්යේෂණ හා සංවර්ධන ශාඛාව,
ශ්‍රී ලංකා විභාග දෙපාර්තමේන්තුව,
ජාතික ඇගයීම් හා පරීක්ෂණ සේවාව.

අ.පො.ස. (සාමාන්‍ය පෙළ) විභාගය

**2016 සහ ඉන් පසුව පැවැත්වෙන විභාග සඳහා
ප්‍රශ්න පත්‍ර ව්‍යුහය හා මූලාකෘති ප්‍රශ්න**

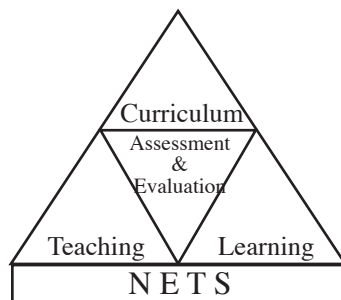

**ශ්‍රී ලංකා විභාග දෙපාර්තමේන්තුව
ජාතික ඇගයීම් හා පරීක්ෂණ සේවාව**

සියලු ම හිමිකම් ඇවිරිණි

අ.පො.ස. (සා.පෙළ) විභාගය - වර්ෂ 2016 හා ඉන් පසුව පැවැත්වෙන විභාග සඳහා ප්‍රශ්න පත්‍ර ව්‍යුහය හා මූලාකෘති ප්‍රශ්න

ශ්‍රී ලංකා විභාග දෙපාර්තමේන්තුව
ප්‍රථම මුද්‍රණය - 2016

පර්යේෂණ හා සංවර්ධන ශාඛාව
ජාතික ඇගයීම් හා පරීක්ෂණ සේවාව
ශ්‍රී ලංකා විභාග දෙපාර්තමේන්තුව

මූලා අනුග්‍රහය

අනාගත දැනුම් කේන්ද්‍රීය පදනම ලෙස පාසල් පද්ධතිය ප්‍රතිනිර්මාණය කිරීමේ
ව්‍යාපෘතිය (TSEP-WB) මගිනි.

මුද්‍රණය : ශ්‍රී ලංකා විභාග දෙපාර්තමේන්තුව

විභාග කොමසාරිස් ජනරාල්ගේ පණිවිඩය

දැනුම ඇති සමාජය තුළ දැනුම ඉතා වේගයෙන් වෙනස් වන අතර, ගෝලීයකරණය තුළින් එම වෙනස්කම් අප රට තුළද එසැනින්ම ව්‍යාප්ත වෙමින් පවතී. එම වෙනස්කම් මතු පරපුරට ලබා දිය යුතු බැවින් පාසල් විෂය මාලාවද කාලීන අවශ්‍යතා අනුව වෙනස් විය යුතුව ඇත.

පාසල් විෂය මාලාව අධ්‍යාපන අමාත්‍යාංශය, ජාතික අධ්‍යාපන කොමිෂන් සභාව හා ජාතික අධ්‍යාපන ආයතනයේ නිර්දේශ මත 2015 වර්ෂයේ සිට ද්විතියික ශ්‍රේණිවල (6-11) විෂය නිර්දේශ සංශෝධනය කර ඇත. එම සංශෝධිත විෂය නිර්දේශවලට අනුකූලව සම්පිණ්ඩිත ඇගයීම් ක්‍රමවේදයද වෙනස් විය යුතුව ඇත. ඒ අනුව 2016 සහ ඉන් පසුව පැවැත්වෙන අ.පො.ස. (සා.පෙළ) විභාගයේ ඇතැම් විෂයයන් සඳහා ප්‍රශ්න පත්‍ර ව්‍යුහය යම් යම් වෙනස්කම්වලට භාජනය කරන ලදී. එම වෙනස්කම් ඇතුළත් ප්‍රශ්න පත්‍ර ව්‍යුහ හා මූලාකෘති ප්‍රශ්න පත්‍ර ඇතුළත් කර සකස් කරන ලද මෙම සංග්‍රහය ඉදිරි විභාග සඳහා පෙනී සිටින අපේක්ෂකයින්ට මහත් පිටුවහලක් වනු ඇත.

මෙම උපදෙස් සංග්‍රහයෙහි I කොටසෙහි විභාගය සම්බන්ධ පොදු තොරතුරු ද II කොටසෙහි එක් එක් විෂයයන්හි ප්‍රශ්න පත්‍රවල ව්‍යුහ හා ස්වභාවය ද III කොටසෙහි එක් එක් විෂයන් ප්‍රශ්න පත්‍රවල ඇතුළත් වන විවිධ වර්ගයේ ප්‍රශ්න සඳහා මූලාකෘති ප්‍රශ්න ඇතුළත් කොට ඇත. ප්‍රශ්න පත්‍ර ව්‍යුහය වෙනස් වූ විෂයන් සඳහා සහ අළුතින් හඳුන්වා දුන් විෂයයන් සඳහා පමණක් මූලාකෘති ප්‍රශ්න පත්‍ර ඇතුළත් කොට ඇත. මෙමගින් 2016 හා ඉන් පසුව පැවැත්වෙන අ.පො.ස. (සා.පෙළ) විභාගවල ප්‍රශ්න පත්‍ර පිළිබඳ අවබෝධයක් ලබාගත හැකි වේ. ඒ අනුව විදුහල්පතිවරුන්ට හා ඒ ඒ විෂය උගන්වන ගුරුහවතුන්ට තම සිසුන් විභාගයට යොමු කිරීමේ දී මෙය මහත් උපකාරවනු ඇතැයි බලාපොරොත්තුවෙමි.

මෙහි ඇතුළත් ප්‍රශ්න පත්‍ර ව්‍යුහ හා මූලාකෘති ප්‍රශ්න සකස් කිරීමේ දී සහයෝගය දුන් අධ්‍යාපන අමාත්‍යාංශයේ ලේකම් ඇතුළු නිලධාරී මණ්ඩලයටත්, ජාතික අධ්‍යාපන ආයතනයේ අධ්‍යක්ෂ ජනරාල් ඇතුළු කාර්ය මණ්ඩලයටත්, අධ්‍යාපන ප්‍රකාශන කොමසාරිස් ජනරාල් ඇතුළු කාර්ය මණ්ඩලයටත්, මූලාකෘති ප්‍රශ්න සකස් කිරීම සඳහා සහභාගි වූ විශ්ව විද්‍යාල මහාචාර්ය ආචාර්ය මහත්ම මහත්මීටත්, ගුරුමහත්ම මහත්මීන්ටත් සෙසු සම්පත් පුද්ගල මහත්ම මහත්මීන්ටත් ශ්‍රී ලංකා විභාග දෙපාර්තමේන්තුවේ, පර්යේෂණ හා සංවර්ධන ශාඛාවේ නිලධාරීන් හා කාර්ය මණ්ඩලයටත්, මුද්‍රණාලාපිනි ඇතුළු එම කාර්ය මණ්ඩලයටත් මෙම කාර්ය සඳහා මූල්‍ය අනුග්‍රහය දැක්වූ අනාගත දැනුම් කේන්ද්‍රීය පදනම ලෙස පාසල් පද්ධතිය ප්‍රතිනිර්මාණය කිරීමේ ව්‍යාපෘතියටත් (TSEP-WB) මාගේ හෘදයාංගම ස්තූතිය පලකරමි.

ඩබ්ලිව්.එම්.එන්.ජේ. පුෂ්පකුමාර
විභාග කොමසාරිස් ජනරාල්

2016.05.04

ශ්‍රී ලංකා විභාග දෙපාර්තමේන්තුව.

උපදේශකත්වය	:	ඩබ්ලිව්.එම්.එන්.ජේ. පුෂ්පකුමාර	- විභාග කොමසාරිස් ජනරාල්
මෙහෙයවීම හා සංවිධානය	:	ගයාත්‍රී අබේගුණසේකර	- විභාග කොමසාරිස් (පර්යේෂණ හා සංවර්ධන)
සම්බන්ධීකරණය	:	මනෝමි සෙනෙවිරත්න	- සහකාර විභාග කොමසාරිස් (පර්යේෂණ හා සංවර්ධන)
සහාය සම්බන්ධීකරණය	:	ඊ. කුලසේකර	- විභාග කොමසාරිස් (සහතික පත්‍ර)
		බුද්ධිකා පෙරේරා	- නියෝජ්‍ය විභාග කොමසාරිස් (පර්යේෂණ හා සංවර්ධන)
		හසන්තා කුරුප්පු	- සහකාර විභාග කොමසාරිස් (පර්යේෂණ හා සංවර්ධන)
		ලසීක සමරකෝන්	- සහකාර විභාග කොමසාරිස් (පර්යේෂණ හා සංවර්ධන)
		එස්. ප්‍රනවදාසන්	- සහකාර විභාග කොමසාරිස් (රහස්‍ය ආයතනික විභාග)
		ජීවරානි පුනිදා	- සහකාර විභාග කොමසාරිස් (පාසල් විභාග හා සංවිධාන)
		ටී. බාලසිංහම්	- සහකාර විභාග කොමසාරිස් (විශ්‍රාමික)
පරිගණක පිටු සැකසුම	:	කේ.ඒ. ඉරෝෂා බණ්ඩාර	- දත්ත සටහන් ක්‍රියාකරු
		ඩබ්.ඒ.ඩී. චතුරිකා දිසානායක	- දත්ත සටහන් ක්‍රියාකරු
		රහිතා හසීම්	- දත්ත සටහන් ක්‍රියාකරු
		එම්.ඩබ්ලිව්. පියුම් මධුෂානි	- දත්ත සටහන් ක්‍රියාකරු
		ඕ. දර්ශනී සෙව්වන්දි	- දත්ත සටහන් ක්‍රියාකරු
		කාන්චනා සුබ්‍රමනියම්	- දත්ත සටහන් ක්‍රියාකරු
		දර්ශිකා නිලුපුලි	- දත්ත සටහන් ක්‍රියාකරු
		මධුෂා දිල්රක්ෂි	- දත්ත සටහන් ක්‍රියාකරු
පිටකවරය නිර්මාණය	:	සාගරිකා අනුරාධි	- සංවර්ධන නිලධාරී

ඇතුළත පිටු

	පිටු අංකය
I කොටස (විභාගය හා සම්බන්ධ පොදු තොරතුරු)	1
II කොටස (ප්‍රශ්න පත්‍රවල ව්‍යුහය හා ස්වභාවය)	6
III කොටස (මූලාකෘති ප්‍රශ්න)	10
අනිවාර්ය විෂයයන්	
(11) බුද්ධ ධර්මය	12
(14) කතෝලික ධර්මය	13
(15) ක්‍රිස්තියානි ධර්මය	14
(16) ඉස්ලාම්	15
(21) සිංහල භාෂාව හා සාහිත්‍යය	16
(31) ඉංග්‍රීසි	28
(32) ගණිතය	41
(33) ඉතිහාසය	67
(34) විද්‍යාව	78
පළමු විෂය කාණ්ඩය	
(60) ව්‍යාපාර හා ගිණුම්කරණ අධ්‍යයනය	124
(61) භූගෝල විද්‍යාව	138
(62) පුරවැසි අධ්‍යාපනය	150
(63) ව්‍යවසායකත්ව අධ්‍යයනය	158
(64) දෙවන භාෂාව - සිංහල	159
(65) දෙවන භාෂාව - දෙමළ	170
(66) පාලි	182
(67) සංස්කෘත	191
(68) ප්‍රංශ	200
(69) ජර්මන්	207
(70) හින්දි	208
(71) ජපන්	217
(72) අරාබි	234
(73) කොරියන්	243
(74) චීන	252
(75) රුසියන්	262
දෙවන විෂය කාණ්ඩය	
(40) සංගීතය (පෙරදිග)	271
(41) සංගීතය (අපරදිග)	275
(43) චිත්‍ර	307
(44) නැටුම් (දේශීය)	308
(46) ඉංග්‍රීසි සාහිත්‍ය රසාස්වාදය	309
(47) සිංහල සාහිත්‍ය රසාස්වාදය	313
(49) අරාබි සාහිත්‍ය රසාස්වාදය	317
(50) නාට්‍ය හා රංගකලාව (සිංහල)	327
(52) නාට්‍ය හා රංගකලාව (ඉංග්‍රීසි)	339
තෙවන විෂය කාණ්ඩය	
(80) තොරතුරු හා සන්නිවේදන තාක්‍ෂණය	340
(81) කෘෂි හා ආහාර තාක්‍ෂණය	340
(82) ජලජ ජීව සම්පත් තාක්‍ෂණවේදය	341
(84) ශිල්ප කලා	350
(85) ගෘහ ආර්ථික විද්‍යාව	350
(86) සෞඛ්‍යය හා ශාරීරික අධ්‍යාපනය	351
(87) සන්නිවේදනය හා මාධ්‍ය අධ්‍යයනය	351
(88) නිර්මාණකරණය හා ඉදිකිරීම් තාක්‍ෂණවේදය	352
(89) නිර්මාණකරණය හා යාන්ත්‍රික තාක්‍ෂණවේදය	361
(90) නිර්මාණකරණය, විදුලිය හා ඉලෙක්ට්‍රොනික තාක්‍ෂණවේදය	371
(92) විද්‍යුත් ලේඛනකරණය හා ලඝුලේඛනය (සිංහල)	381
(94) විද්‍යුත් ලේඛනකරණය හා ලඝුලේඛනය (ඉංග්‍රීසි)	392

I කොටස

අධ්‍යයන පොදු සහතික පත්‍ර (සාමාන්‍ය පෙළ) විභාගය

1. විභාගය හා සම්බන්ධ පොදු තොරතුරු

1.1 හැඳින්වීම

පාසල් අධ්‍යාපනයේ පළමු කඩඉම වන අ.පො.ස. (සා.පෙළ) විභාගයට සෑම වසරකම අයදුම්කරුවෝ 600 000කට ආසන්න සංඛ්‍යාවක් පෙනී සිටිති. මෙය විෂයය විභාගයක් වන අතර වසර 11ක පාසල් අධ්‍යාපනය අවසානයේදී පැවැත්වේ. මෙම විභාගය 10 වන හා 11 වන ශ්‍රේණිවල විෂය නිර්දේශ පදනම් කරගෙන පැවැත්වෙන අතර 2015 වසරේ සිට 6-11 ශ්‍රේණි සඳහා ක්‍රියාත්මක වන නව විෂය නිර්දේශ අනුව පැවැත්වෙන ප්‍රථම විභාගය 2016 වසරේ දෙසැම්බර් මාසයේ දී පැවැත්වේ. මෙය සිංහල, දෙමළ හා ඉංග්‍රීසි යන මාධ්‍ය තුනෙන් ම පැවැත්වේ. ද්විමාධ්‍යයෙන් ඉගෙනුම ලබන පාසල් අයදුම්කරුවන් සම්බන්ධයෙන් බලපාන නීතිරීති පිළිබඳ ව මෙහි 1.4 ඡේදයේ සඳහන් කර ඇත.

1.2 විභාගය සඳහා ඉල්ලුම් කිරීම

අධ්‍යාපන අමාත්‍යාංශය පිළිගත් මූලික අවශ්‍යතා සම්පූර්ණ කර ඇති සහ මෙම දෙපාර්තමේන්තුවේ ලියාපදිංචි වී ඇති පාසල්වල 11 වන ශ්‍රේණිය අවසානය තෙක් අධ්‍යාපනය ලැබූ ශිෂ්‍යයින් මෙම විභාගය සඳහා පාසල් අයදුම්කරුවන් වශයෙන් සැලකේ. එසේ ලියාපදිංචි වී ඇති, ගාස්තු අය කරනු ලබන පෞද්ගලික පාසල්වලින් පෙනී සිටින අයදුම්කරුවන් හැර අනෙකුත් පාසල්වලින් පළමුවන හා දෙවන වතාවට පෙනී සිටින අයදුම්කරුවන් පෞද්ගලික අයදුම්කරුවන් වශයෙන් සැලකෙන අතර ඔවුන් විභාග ගාස්තු ගෙවිය යුතුය. පාසලේ සිටිමින් ම පෞද්ගලික අයදුම්කරුවන් ලෙස මෙම විභාගය සඳහා ඉල්ලුම් කරන අය විභාග තහනමකට ලක් කෙරෙනු ඇත.

1.3 විෂය තෝරා ගැනීම

අධ්‍යාපන අමාත්‍යාංශය විසින් නිකුත් කොට ඇති අංක 2006/09 හා 2006.03.07 දිනැති “ද්විතියික ශ්‍රේණි (6-11) සඳහා නව විෂය මාලාව ක්‍රියාත්මක කිරීම” යන චක්‍රලේඛය සහ එම චක්‍රලේඛයට සංශෝධන ඇතුළත් කිරීම සඳහා නිකුත් කොට ඇති පහත සඳහන් චක්‍රලේඛවලට අනුව අ.පො.ස. (සා.පෙළ) විභාගය පැවැත්වේ.

- * “ද්විතියික ශ්‍රේණි (6-11) සඳහා නව විෂය මාලාව ක්‍රියාත්මක කිරීම” මැයෙන් නිකුත් කර ඇති 2007/06 හා 2007.03.07 දිනැති චක්‍ර ලේඛය
2008/12 හා 2008.04.21 දිනැති චක්‍ර ලේඛය
2008/12 (i) හා 2008.09.15 දිනැති චක්‍ර ලේඛය
- * “2015 වර්ෂයේ සිට කොරියන්, චීන සහ රුසියන් භාෂා ද්විතියික ශ්‍රේණි (10-11) සඳහා හඳුන්වා දීම” මැයෙන් නිකුත් කර ඇති 10/2015 හා 2015.03.12 දිනැති චක්‍රලේඛය
- * “ද්විතියික විෂය මාලා ප්‍රතිසංශෝධනය - 2015 සිට” මැයෙන් නිකුත් කර ඇති 16/2014 හා 2014.05.16 දිනැති චක්‍රලේඛය (i)/16/2014 හා 2016.04.01 දිනැති චක්‍රලේඛය

ඉහත චක්‍රලේඛවලට අනුව අ.පො.ස. (සා.පෙළ) විභාගය සඳහා පෙනී සිටින පාසල් අයදුම්කරුවකු නව විෂයමාලාවට අනුකූලව සියලු ම සිසුන් විසින් හැඳෑරිය යුතු විෂය 06ක් සහ කාණ්ඩ 03ක් යටතේ ගොනු කර ඇති විෂය කාණ්ඩ තුනෙන්, එක් විෂය කාණ්ඩයකින් එක් විෂයය බැගින් විෂය 03ක් ඇතුළු ව විෂය 09කට පෙනී සිටිය යුතුය. එම විෂය පහත සඳහන් වේ.

1.3.1 සියලු ම සිසුන් විසින් හැඳෑරිය යුතු විෂයයන්

1. ආගම (බුද්ධ ධර්මය/ගෛවනරි/කතෝලික ධර්මය/ක්‍රිස්තියානි ධර්මය/ඉස්ලාම්)
2. සිංහල භාෂාව හා සාහිත්‍යය/දෙමළ භාෂාව හා සාහිත්‍යය
3. ගණිතය
4. ඉංග්‍රීසි
5. ඉතිහාසය
6. විද්‍යාව

1.3.2 පළමු විෂය කාණ්ඩය

1. භූගෝල විද්‍යාව
2. පුරාවිද්‍යා අධ්‍යාපනය
3. ව්‍යවසායකත්ව අධ්‍යයනය
4. සම්භාව්‍ය භාෂා හා නූතන භාෂා
(පාලි/සංස්කෘත/ප්‍රංශ/ජර්මන්/හින්දි/ජපන්/අරාබි/කොරියන්/චීන/රුසියන්)
5. දෙවන භාෂාවක් ලෙස සිංහල/දෙමළ
6. ව්‍යාපාර හා ගිණුම්කරණ අධ්‍යයනය

1.3.3 දෙවන විෂය කාණ්ඩය

1. සංගීතය (පෙරදිග/අපරදිග/කර්ණාටක)
2. චිත්‍ර
3. නැටුම් (දේශීය/භාරතීය)
4. නාට්‍ය හා රංග කලාව (සිංහල/දෙමළ/ඉංග්‍රීසි)
5. * සාහිත්‍ය රසාස්වාදය (සිංහල/දෙමළ/ඉංග්‍රීසි/අරාබි)
* මෙය සෞන්දර්ය විෂයය යටතට අයත් නොවේ.

1.3.4 තෙවන විෂය කාණ්ඩය

1. තොරතුරු හා සන්නිවේදන තාක්‍ෂණය
2. කෘෂි හා ආහාර තාක්‍ෂණය
3. ජලජ ජීව සම්පත් තාක්‍ෂණවේදය
4. ශිල්ප කලා
5. ගෘහ ආර්ථික විද්‍යාව
6. සෞඛ්‍ය හා ශාරීරික අධ්‍යාපනය
7. සන්නිවේදනය හා මාධ්‍ය අධ්‍යයනය
8. නිර්මාණකරණය හා ඉදිකිරීම් තාක්‍ෂණවේදය
9. නිර්මාණකරණය හා යාන්ත්‍රික තාක්‍ෂණවේදය
10. නිර්මාණකරණය, විදුලිය හා ඉලෙක්ට්‍රොනික තාක්‍ෂණවේදය
11. විද්‍යුත් ලේඛනකරණය හා ලඝුලේඛනය (සිංහල)
12. විද්‍යුත් ලේඛනකරණය හා ලඝුලේඛනය (දෙමළ)
13. විද්‍යුත් ලේඛනකරණය හා ලඝුලේඛනය (ඉංග්‍රීසි)

සැලකිය යුතුයි :

* විෂය තෝරා ගැනීමේ දී අයදුම්කරුවකුට මවිබසට අදාළ විෂය දෙකෙන් එකක් පමණක් තෝරා ගත හැකි වන අතර, පළමු විෂය කාණ්ඩය යටතේ විෂයයක් වශයෙන් දෙවන භාෂාව තෝරා ගන්නේ නම් මාධ්‍ය භාෂාවට අදාළ දෙවන භාෂාව තෝරා ගත නොහැකිය.

උදා : සිංහල මාධ්‍යයෙන් පෙනී සිටින අයදුම්කරුවකුට දෙවන භාෂාව සිංහල තෝරාගත නොහැකිය.

* අයදුම්පත් භාර ගැනීමෙන් පසුව අයදුම්කරන ලද විෂය වෙනස් කිරීමට ඉඩ දෙනු නොලැබේ.

1.3.5 විෂය සහ විෂය අංක

අදාළ විෂය ලේඛනය හා විෂය අංක පහත සඳහන් වන අතර විභාගයට ඉල්ලුම් කිරීමේ දී වරහන් තුළ ඇති විෂය අංකය භාවිත කළ යුතු වේ.

සියලු ම සිසුන් විසින් හැඳෑරිය යුතු විෂය

- ආගම
 - (11) බුද්ධ ධර්මය
 - (12) ශෛවනරි
 - (14) කතෝලික ධර්මය
 - (15) ක්‍රිස්තියානි ධර්මය
 - (16) ඉස්ලාම්
- භාෂාව හා සාහිත්‍යය
 - (21) සිංහල භාෂාව හා සාහිත්‍යය
 - (22) දෙමළ භාෂාව හා සාහිත්‍යය

- (31) ඉංග්‍රීසි
- (32) ගණිතය
- (33) ඉතිහාසය
- (34) විද්‍යාව

- පළමු විෂය කාණ්ඩය
 - (60) ව්‍යාපාර හා ගිණුම්කරණ අධ්‍යයනය
 - (61) භූගෝල විද්‍යාව
 - (62) පුරවැසි අධ්‍යාපනය
 - (63) ව්‍යවසායකත්ව අධ්‍යයනය
 - (64) දෙවන භාෂාව - සිංහල
 - (65) දෙවන භාෂාව - දෙමළ
 - (66) පාලි
 - (67) සංස්කෘත
 - (68) ප්‍රංශ
 - (69) ජර්මන්
 - (70) හින්දි
 - (71) ජපන්
 - (72) අරාබි
 - (73) කොරියන්
 - (74) චීන
 - (75) රුසියන්

- දෙවන විෂය කාණ්ඩය
 - (40) සංගීතය (පෙරදිග)
 - (41) සංගීතය (අපරදිග)
 - (42) සංගීතය (කර්ණාටක)
 - (43) චිත්‍ර
 - (44) නැටුම් (දේශීය)
 - (45) නැටුම් (භාරතීය)
 - (46) ඉංග්‍රීසි සාහිත්‍ය රසාස්වාදය
 - (47) සිංහල සාහිත්‍ය රසාස්වාදය
 - (48) දෙමළ සාහිත්‍ය රසාස්වාදය
 - (49) අරාබි සාහිත්‍ය රසාස්වාදය
 - (50) නාට්‍ය හා රංග කලාව (සිංහල)
 - (51) නාට්‍ය හා රංග කලාව (දෙමළ)
 - (52) නාට්‍ය හා රංග කලාව (ඉංග්‍රීසි)

- තෙවන විෂය කාණ්ඩය
 - (80) තොරතුරු හා සන්නිවේදන තාක්ෂණය
 - (81) කෘෂි හා ආහාර තාක්ෂණය
 - (82) ජලජ ජීව සම්පත් තාක්ෂණවේදය
 - (84) ශිල්ප කලා
 - (85) ගෘහ ආර්ථික විද්‍යාව
 - (86) සෞඛ්‍යය හා ශාරීරික අධ්‍යාපනය
 - (87) සන්නිවේදනය හා මාධ්‍ය අධ්‍යයනය
 - (88) නිර්මාණකරණය හා ඉදිකිරීම් තාක්ෂණවේදය
 - (89) නිර්මාණකරණය හා යාන්ත්‍රික තාක්ෂණවේදය
 - (90) නිර්මාණකරණය, විදුලිය හා ඉලෙක්ට්‍රොනික තාක්ෂණවේදය
 - (92) විද්‍යුත් ලේඛනකරණය හා ලඝුලේඛනය (සිංහල)
 - (93) විද්‍යුත් ලේඛනකරණය හා ලඝුලේඛනය (දෙමළ)
 - (94) විද්‍යුත් ලේඛනකරණය හා ලඝුලේඛනය (ඉංග්‍රීසි)

1.4 ද්විමාධ්‍යයෙන් පෙනී සිටීම - පාසල් අයදුම්කරුවෝ

ද්විමාධ්‍යයෙන් පෙනී සිටින පාසල් අයදුම්කරුවන් සඳහා අධ්‍යාපන අමාත්‍යාංශය විසින් නිකුත් කර ඇති 2008/12 හා 2008.04.21 දිනැති, “ද්විතියික ශ්‍රේණි (6-11) සඳහා නව විෂය මාලාව ක්‍රියාත්මක කිරීම “සහ 2008/12 (i) හා 2008.09.15 දිනැති “ද්විතියික ශ්‍රේණි (6-11) සඳහා නව විෂය මාලාව ක්‍රියාත්මක කිරීම සඳහා චක්‍රලේඛ බල පැවැත්වේ.

ඒ අනුව පහත දැක්වෙන විෂය සඳහා පමණක් පාසල් අයදුම්කරුවන්ට ඉංග්‍රීසි මාධ්‍යයෙන් පෙනී සිටිය හැකිය.

අනිවාර්යයෙන් ම හැඳූරිය යුතු විෂය යටතේ

- i ගණිතය
- ii විද්‍යාව

කාණ්ඩ විෂය යටතේ

- i භූගෝල විද්‍යාව
- ii පුරවැසි අධ්‍යාපනය
- iii ව්‍යවසායකත්ව අධ්‍යයනය
- iv සංගීතය (අපරදිග)
- v තොරතුරු හා සන්නිවේදන තාක්ෂණය
- vi සෞඛ්‍යය හා ශාරීරික අධ්‍යාපනය
- vii ව්‍යාපාර හා ගිණුම්කරණ අධ්‍යයනය

අනිවාර්ය විෂය අතුරින් ඉහත සඳහන් විෂය 02 සඳහා ද කාණ්ඩ විෂය යටතේ සඳහන් විෂය අතුරින් එක් කාණ්ඩයකින් එක් විෂයයක් බැගින් විෂය 03ක් ද ලෙස උපරිම වශයෙන් විෂය පහකට (05) පමණක් ඉංග්‍රීසි මාධ්‍යයෙන් පෙනී සිටීම සඳහා අයදුම්කළ හැකි ය. පාසල් අයදුම්කරුවන් ඉංග්‍රීසි මාධ්‍යයෙන් විෂය කිහිපයක් පාසලේ දී ඉගෙනුම ලැබූව ද අ.පො.ස. (සා.පෙළ) විභාගය සඳහා අයදුම් පත්‍ර ඉදිරිපත් කිරීමේ දී ශිෂ්‍යයාගේ අභිමතය පරිදි ඊට වඩා අඩු විෂය සංඛ්‍යාවකට වුව ද ඉංග්‍රීසි මාධ්‍යයෙන් ඉල්ලුම් කළ හැකි ය. ඒ අනුව විභාගය සඳහා අයදුම් පත්‍ර සම්පූර්ණ කිරීමේ දී එක් එක් විෂය සඳහා පෙනී සිටින මාධ්‍යය වෙන වෙනම සඳහන් කළ යුතුය. ඉන්පසු කිසිදු හේතුවක් නිසා හෝ ඉල්ලුම් කරන ලද මාධ්‍යය වෙනස් කිරීමට ඉඩ දෙනු නොලැබේ.

1.5 අනන්‍යතා පත්‍ර (හැඳුනුම්පත්) :

විභාගයට පෙනී සිටින අපේක්ෂකයින් එක් එක් ප්‍රශ්න පත්‍රය සඳහා ඉදිරිපත් වන සෑම අවස්ථාවකදී ම තම අනන්‍යතාව ඔප්පු කිරීම සඳහා පහත සඳහන් හැඳුනුම්පත්වලින් එකක් ඉදිරිපත් කළ යුතුවේ.

- (i) පුද්ගලයින් ලියාපදිංචි කිරීමේ දෙපාර්තමේන්තුව විසින් නිකුත් කරන ලද ජාතික හැඳුනුම්පත
- (ii) වලංගු විදේශ ගමන් බලපත්‍රය

පුද්ගලයින් ලියා පදිංචි කිරීමේ හැඳුනුම්පත විභාගය ආරම්භවීමට පෙර අයදුම්කරුවන් වෙත ලබා දීමට සියලු ම විදුහල්පතිවරුන් ක්‍රියා කළ යුතු අතර පෞද්ගලික අයදුම්කරුවන් සඳහා ජාතික හැඳුනුම්පත/වලංගු විදේශ ගමන් බලපත්‍රය පමණක් පිළිගැනේ.

1.6 අයදුම් පත්‍ර :

පාසල් අයදුම්කරුවන් තම පාසල් ප්‍රධානීන් මගින් අයදුම් පත්‍ර එවිය යුතු අතර, අයදුම්පතේ සඳහන් කරනු ලබන තොරතුරුවල කිසිම වෙනසක් සිදු නොකෙරෙන බැවින් සපයනු ලබන තොරතුරු සම්පූර්ණයෙන් නිවැරදි හා සත්‍ය තොරතුරු බවට අයදුම්පත් එවීමට පෙර විදුහල්පති විසින් අයදුම්කරු ලවා තහවුරු කරවා ගත යුතුය. අයදුම්පත් සාවද්‍ය ලෙස සම්පූර්ණ කර ඇතොත් ඒවා නිවැරදි කිරීම සඳහා විදුහල්පති හෝ ඔහුගේ බලය ලත් නියෝජිතයකු හෝ මෙම කාර්යාලයට කැඳවීමට සිදුවේ. පෞද්ගලික අයදුම්කරුවන් පුවත්පත් නිවේදනය අනුව අයදුම්පත් පිළියෙල කර එවිය යුතුය.

1.7 **ප්‍රවේශ පත්‍ර :**
 පාසල් අයදුම්කරුවන් සම්බන්ධයෙන් අදාළ විද්‍යාලයේ විදුහල්පති වෙත ද පෞද්ගලික අයදුම්කරුවන් සම්බන්ධයෙන් තම ඉල්ලුම් පත්‍රයේ සඳහන් ලිපිනයට ද විභාගය ආරම්භවීමට සති දෙකකට පෙර ප්‍රවේශ පත්‍ර කැපැල් කරනු ලැබේ.

පාසල් අයදුම්කරුවන්ගේ ප්‍රවේශ පත්‍ර පාසලට ලැබුණු වහාම ඒවා ඔවුන් වෙත බෙදා දී එහි පරිගණක මුද්‍රිත තොරතුරු නිවැරදි දැයි පරීක්ෂා කර බලන ලෙසට අයදුම්කරුවන්ට උපදෙස් දිය යුතු වේ. ප්‍රවේශ පත්‍රයේ තොරතුරුවල යම් වෙනසක් කළ යුතු නම් පාසල් අයදුම්කරුවන් සම්බන්ධයෙන් අදාළ විදුහල්පති ද පෞද්ගලික අයදුම්කරුවන් සම්බන්ධයෙන් අයදුම්කරු විසින් ද වහාම ඒ බැව් ශ්‍රී ලංකා විභාග දෙපාර්තමේන්තුවේ, පාසල් විභාග හා සංවිධාන ශාඛාව වෙත දැන්විය යුතුය. සංශෝධනය කරනු ලබන්නේ මුල් අයදුම්පතට අනුකූලව පමණි.

1.8 **විභාග නීතිරීති :**
 විභාග කොමසාරිස් ජනරාල් විසින් විභාග සඳහා පනවා ඇති හෝ විටින් විට පනවනු ලබන හෝ නීතිරීති මෙම විභාගයේ සෑම කාර්යයක් සඳහා ම වලංගු වේ.

1.9 **දෘශ්‍යාබාධිත/ශ්‍රව්‍යාබාධිත/වෙනත් විශේෂ අවශ්‍යතා ඇති අයදුම්කරුවෝ :**
 කිසියම් පාසලකින් දෘශ්‍යාබාධිත/ශ්‍රව්‍යාබාධිත/වෙනත් විශේෂ අවශ්‍යතා ඇති අයදුම්කරුවන් ඉදිරිපත් වන්නේ නම් එම අයදුම්කරුවන් සඳහා වෙනම ඉල්ලුම් පත්‍රයක් සකස් කළ යුතු අතර එහි වම්පස ඉහළින් “දෘශ්‍යාබාධිත අයදුම්කරුවෝ/ශ්‍රව්‍යාබාධිත අයදුම්කරුවෝ/වෙනත් විශේෂ අවශ්‍යතා ඇති අයදුම්කරුවෝ” යන්න රතු තීන්තෙන් පැහැදිලි ව පෙනෙන සේ ලිවිය යුතුය. ඉහත වර්ගයේ පෞද්ගලික අයදුම්කරුවන් ද තම ඉල්ලුම් පත්‍රයේ එසේ සඳහන් කළ යුතුය. එවැනි අයදුම්කරුවන් සඳහා රත්මලාන අන්ධ විද්‍යාලයේ සහ තංගල්ල අද/බිහිරි විශේෂ විභාග මධ්‍යස්ථාන සහ වෙනත් සුදුසු මධ්‍යස්ථාන පිහිටුවනු ලැබේ. එබැවින් එම මධ්‍යස්ථාන වෙත යොමු කිරීමට අපේක්ෂා කෙරෙන අයදුම්කරුවන් සම්බන්ධයෙන් විශේෂ ඉල්ලීමක් ද අයදුම්පත සමග ඉදිරිපත් කළ යුතුය.

1.10 **ශ්‍රේණි තීරණය කිරීම**
 ප්‍රතිඵල නිකුත් කිරීමේ දී අයදුම්කරුවන් ලබාගන්නා ලකුණු අනුව පහත සඳහන් ආකාරයට ශ්‍රේණි පිරිනැමේ.

ලකුණු පරාසය	ශ්‍රේණිය
75 - 100	A - Distinction Pass - විශිෂ්ට සාමර්ථය
65 - 74	B - Very Good Pass - අධිසම්මාන සාමර්ථය
50 - 64	C - Credit Pass - සම්මාන සාමර්ථය
35 - 49	S - Ordinary Pass - සාමාන්‍ය සාමර්ථය
00 - 34	W - Weak - දුර්වල

1.11 **පාසල පදනම් කරගත් ඇගයීම් වැඩ පිළිවෙළ**
 පාසල පදනම් කරගත් ඇගයීම් වැඩ පිළිවෙළ යටතේ ලබාගන්නා ප්‍රවීණතා මට්ටම් ද අ.පො.ස. (සා.පෙළ) ප්‍රතිඵල ලේඛනයේ වෙනම තීරයක පහත සඳහන් ආකාරයට ඇතුළත් කෙරේ.

පාසල පදනම් කරගත් ඇගයීම් ලකුණු	නිපුණතා මට්ටම
9, 10	විශිෂ්ට මට්ටමේ නිපුණතාව - (Excellent Level Competency)
8	ඉහළ මට්ටමේ නිපුණතාව - (Higher Level Competency)
6, 7	සම්මාන මට්ටමේ නිපුණතාව - (Credit Level Competency)
4, 5	ආසන්න නිපුණතාව - (Near Competency)
1, 2, 3	නිපුණතා මට්ටමට ළඟා නොවූ - (Not reached to Competency Level)

II කොටස
අ.පො.ස. (සා.පෙළ) විභාගය 2016 හා ඉන් පසුව පැවැත්වෙන විභාග සඳහා
ප්‍රශ්න පත්‍ර ව්‍යුහය

ප්‍රධාන විෂයයන්

විෂය අංකය සහ විෂයය	I පත්‍රය				II පත්‍රය							
	කාලය (පැය)	* ප්‍රශ්න ස්වභාවය	පිළිතුරු දිය යුතු ප්‍රශ්න සංඛ්‍යාව	I පත්‍රය සඳහා ලකුණු	කාලය (පැය)	පිළිතුරු දිය යුතු ප්‍රශ්න සංඛ්‍යාව සහ ප්‍රශ්න ස්වභාවය						II පත්‍රය සඳහා ලකුණු
						අනිවාර්ය			තෝරාගත හැකි			
						සංඛ්‍යාව	*ස්වභාවය	ලකුණු	සංඛ්‍යාව	*ස්වභාවය	ලකුණු	
11 බුද්ධ ධර්මය	1	1	40	40	2	1	2	20	4/6	3	40	60
12 ශෛවනෙරි	1	1	40	40	2	2	2,3	30	3/5	3	30	60
14 කතෝලික ධර්මය	1	1	40	40	2	1	2	20	4/6	3	40	60
15 ක්‍රිස්තියානි ධර්මය	1	1	40	40	2	1	2	20	4/6	3	40	60
16 ඉස්ලාම්	1	1	40	40	2	1	2	20	4/6	3	40	60
21 සිංහල භාෂාව හා සාහිත්‍යය	1	1	40	40	2	5	3,4,5	80				80
22 දෙමළ භාෂාව හා සාහිත්‍යය	1	1	40	40	2	5	3,4,5	80				80
31 ඉංග්‍රීසි	1	1,2,5	8	40	2	8	2,5	60				60
32 ගණිතය	2	2,3	25 + 5	100	3				5/6 + 5/6	2,3 #	100	100
33 ඉතිහාසය	1	1	40	80	3	1	2,3	30	4/6 + 1/2	3,4	90	120
34 විද්‍යාව	1	1	40	80	3	4	3	60	3/5	3,4	60	120

විෂය අංකය සහ විෂයය	III පත්‍රය							
	කාලය (පැය)	පිළිතුරු දිය යුතු ප්‍රශ්න සංඛ්‍යාව සහ ප්‍රශ්න ස්වභාවය						III පත්‍රය සඳහා ලකුණු
		අනිවාර්ය			තෝරාගත හැකි			
		සංඛ්‍යාව	*ස්වභාවය	ලකුණු	සංඛ්‍යාව	*ස්වභාවය	ලකුණු	
21 සිංහල භාෂාව හා සාහිත්‍යය	02	4	2,3,4	70	1/3	5	10	80
22 දෙමළ භාෂාව හා සාහිත්‍යය	02	4	2,3,4	70	1/3	5	10	80

* ප්‍රශ්න ස්වභාවය

- | | |
|-------------------|------------------|
| 1. බහුවරණ | 4. අර්ධ ව්‍යුහගත |
| 2. වෙනත් වාස්තවික | 5. රචනා |
| 3. ව්‍යුහගත | 6. ප්‍රායෝගික |

ව්‍යුහගත නොකරන ලද ප්‍රශ්න ද ඇත.

අ.පො.ස. (සා.පෙළ) විභාගය 2016 හා ඉන් පසුව පැවැත්වෙන විභාග සඳහා ප්‍රශ්න පත්‍ර ව්‍යුහය

පළමු විෂයය කාණ්ඩය

විෂය අංකය සහ විෂයය	I පත්‍රය				II පත්‍රය							
	කාලය (පැය)	* ප්‍රශ්න ස්වභාවය	පිළිතුරු දිය යුතු ප්‍රශ්න සංඛ්‍යාව	I පත්‍රය සඳහා ලකුණු	කාලය (පැය)	පිළිතුරු දිය යුතු ප්‍රශ්න සංඛ්‍යාව සහ ප්‍රශ්න ස්වභාවය						II පත්‍රය සඳහා ලකුණු
						අනිවාර්ය			නෝරාගත හැකි			
						සංඛ්‍යාව	*ස්වභාවය	ලකුණු	සංඛ්‍යාව	*ස්වභාවය	ලකුණු	
60 ව්‍යාපාර හා ගිණුම්කරණ අධ්‍යයනය	1	1	40	40	2	1	2	20	2/3 + 2/3	3	40	60
61 භූගෝල විද්‍යාව	1	1,2	40	40	2	1	2	20	4/7	3	40	60
62 පුරවැසි අධ්‍යාපනය	1	1	40	40	02	1	2	20	4/6	3	40	60
63 ව්‍යවසායකත්ව අධ්‍යයනය	1	1	40	40	2	1	2	20	4/6	3	40	60
64 දෙවන භාෂාව සිංහල	1	1	40	40	2	2	5	30	1/2+2/2	3,5	30	60
65 දෙවන භාෂාව දෙමළ	1	1	40	40	2	2	5	30	1/2+2/2	3,5	30	60

සම්භාව්‍ය භාෂා හා නූතන භාෂා (එක් ප්‍රශ්න පත්‍රයක් පමණි)

විෂය අංකය සහ විෂයය	කාලය (පැය)	පිළිතුරු දිය යුතු ප්‍රශ්න සංඛ්‍යාව සහ ප්‍රශ්න ස්වභාවය						ප්‍රශ්න පත්‍රය සඳහා මුළු ලකුණු
		අනිවාර්ය			නෝරාගත හැකි			
		සංඛ්‍යාව	*ස්වභාවය	ලකුණු	සංඛ්‍යාව	*ස්වභාවය	ලකුණු	
66 පාලි	03				07	1, 2, 3	100	100
67 සංස්කෘත	03	2	1, 2, 3	40	3/5	2, 3, 5	100	100
68 ප්‍රංශ	03	4	1, 3, 5	80	2/4	2	20	100
69 ජර්මන්	03	3	1, 2	70	2/4	3	30	100
70 හින්දි	03	3	1, 2	40	3/5	3, 5	60	100
71 ජපන්	03	2	1	40	3/5	2, 3, 5	60	100
72 අරාබි	03	3	1,5	60	2/4	3, 5	40	100
73 කොරියන්	03	3	1, 3, 5	60	2/4	3, 5	40	100
74 චීන	03	3	1, 5	60	2/4	3, 5	40	100
75 රුසියන්	03	3	1, 5	70	2/4	3, 5	30	100

* ප්‍රශ්න ස්වභාවය

- | | |
|-------------------|------------------|
| 1. බහුවරණ | 4. අර්ධ ව්‍යුහගත |
| 2. වෙනත් වාස්තවික | 5. රචනා |
| 3. ව්‍යුහගත | 6. ප්‍රායෝගික |

අ.පො.ස. (සා.පෙළ) විභාගය 2016 හා ඉන් පසුව පැවැත්වෙන විභාග සඳහා ප්‍රශ්න පත්‍ර ව්‍යුහය

දෙවන විෂයය කාණ්ඩය

විෂය අංකය සහ විෂයය	I පත්‍රය				II පත්‍රය							
	කාලය (පැය)	* ප්‍රශ්න ස්වභාවය	පිළිතුරු දිය යුතු ප්‍රශ්න සංඛ්‍යාව	I පත්‍රය සඳහා ලකුණු	කාලය (පැය)	පිළිතුරු දිය යුතු ප්‍රශ්න සංඛ්‍යාව සහ ප්‍රශ්න ස්වභාවය						II පත්‍රය සඳහා ලකුණු
						අනිවාර්ය			නෝරාගත හැකි			
						සංඛ්‍යාව	*ස්වභාවය	ලකුණු	සංඛ්‍යාව	*ස්වභාවය	ලකුණු	
40 සංගීතය (පෙරදිග)	1	1	40	40	2	1	2	12	4/6	3	48	60
41 සංගීතය (අපරදිග)	1	1	40	40	2	1	2	12	2/3 + 2/3	3	48	60
42 සංගීතය (කර්ණාවක)	1	1	40	40	2	1	2	12	4/6	3	48	60
43 චිත්‍ර	1	1,2	40	40	2	1	6	30				30
44 නැටුම් (දේශීය)	1	1	40	40	2	1	2	12	4/6	3	48	60
45 නැටුම් (භාරතීය)	1	1	40	40	2	1	2	12	4/6	3	48	60
46 ඉංග්‍රීසි සාහිත්‍යය රසාස්වාදය **					3	1	3	40	4/14	5	60	100
47 සිංහල සාහිත්‍යය රසාස්වාදය **					3	3	3,5	70	2/4	5	30	100
48 දෙමළ සාහිත්‍යය රසාස්වාදය **					3	3	3,5	70	2/4	5	30	100
49 අරාබි සාහිත්‍යය රසාස්වාදය **					3	3	3,5	70	2/4	5	30	100
50 නාට්‍ය හා රංගකලාව (සිංහල)	1	1	40	40	2	1	2	12	4/6	3	48	60
51 නාට්‍ය හා රංගකලාව (දෙමළ)	1	1	40	40	2	1	2	12	4/6	3	48	60
52 නාට්‍ය හා රංගකලාව (ඉංග්‍රීසි)	1	1	40	40	2	1	2	12	4/6	3	48	60

විෂය අංකය සහ විෂයය	III පත්‍රය							
	කාලය (පැය)	පිළිතුරු දිය යුතු ප්‍රශ්න සංඛ්‍යාව සහ ප්‍රශ්න ස්වභාවය					III පත්‍රය සඳහා ලකුණු	
		අනිවාර්ය			නෝරාගත හැකි			
		සංඛ්‍යාව	*ස්වභාවය	ලකුණු	සංඛ්‍යාව	*ස්වභාවය		ලකුණු
43 චිත්‍ර	03				1/12	6	30	30

* ප්‍රශ්න ස්වභාවය

- | | |
|-------------------|------------------|
| 1. බහුවරණ | 4. අර්ධ ව්‍යුහගත |
| 2. වෙනත් වාස්තවික | 5. රචනා |
| 3. ව්‍යුහගත | 6. ප්‍රායෝගික |

** ප්‍රශ්න පත්‍ර එකක් පමණි.

අ.පො.ස. (සා.පෙළ) විභාගය 2016 හා ඉන් පසුව පැවැත්වෙන විභාග සඳහා ප්‍රශ්න පත්‍ර ව්‍යුහය

තෙවන විෂයය කාණ්ඩය

විෂය අංකය සහ විෂයය	I පත්‍රය				II පත්‍රය							
	කාලය (පැය)	* ප්‍රශ්න ස්වභාවය	පිළිතුරු දිය යුතු ප්‍රශ්න සංඛ්‍යාව	I පත්‍රය සඳහා ලකුණු	කාලය (පැය)	පිළිතුරු දිය යුතු ප්‍රශ්න සංඛ්‍යාව සහ ප්‍රශ්න ස්වභාවය						II පත්‍රය සඳහා ලකුණු
						අනිවාර්ය			තෝරාගත හැකි			
						සංඛ්‍යාව	*ස්වභාවය	ලකුණු	සංඛ්‍යාව	*ස්වභාවය	ලකුණු	
80 තොරතුරු හා සන්නිවේදන තාක්ෂණය	1	1	40	40	2	1	2	20	4/6	3	40	60
81 කෘෂි හා ආහාර තාක්ෂණය	1	1	40	40	2	1	2	20	4/6	3	40	60
82 ජලජ ජීව සම්පත් තාක්ෂණවේදය	1	1	40	40	2	1	2	20	4/6	3	40	60
84 ශිල්ප කලා	1	1	40	40	2	1	2	20	4/6	3	40	60
85 ගෘහ ආර්ථික විද්‍යාව	1	1	40	40	2	1	2	20	4/6	3	40	60
86 සෞඛ්‍ය හා ශාරීරික අධ්‍යාපනය	1	1	40	40	2	1	2	20	4/6	3	40	60
87 සන්නිවේදනය හා මාධ්‍ය අධ්‍යයනය	1	1	40	40	2	1	2	20	4/6	3	40	60
88 නිර්මාණකරණය හා ඉදිකිරීම් තාක්ෂණවේදය	1	1	40	40	2	1	3	20	4/6	3	40	60
89 නිර්මාණකරණය හා යාන්ත්‍රික තාක්ෂණවේදය	1	1	40	40	2	1	3	20	4/6	3	40	60
90 නිර්මාණකරණය, විදුලිය සහ ඉලෙක්ට්‍රොනික තාක්ෂණවේදය	1	1	40	40	2	1	3	20	4/6	3	40	60
92 විද්‍යුත් ලේඛනකරණය හා ලඝු ලේඛනය (සිංහල)	1	1	40	40	2	1	2	20	4/6	3	40	60
93 විද්‍යුත් ලේඛනකරණය හා ලඝු ලේඛනය (දෙමළ)	1	1	40	40	2	1	2	20	4/6	3	40	60
94 විද්‍යුත් ලේඛනකරණය හා ලඝු ලේඛනය (ඉංග්‍රීසි)	1	1	40	40	2	1	2	20	4/6	3	40	60

* ප්‍රශ්න ස්වභාවය

- | | |
|-------------------|------------------|
| 1. බහුවරණ | 4. අර්ධ ව්‍යුහගත |
| 2. වෙනත් වාස්තවික | 5. රචනා |
| 3. ව්‍යුහගත | 6. ප්‍රායෝගික |

III කොටස මූලාකෘති ප්‍රශ්න

දැනට ශිෂ්‍ය සාධනය ඇගයීම් සඳහා මධ්‍යගත විභාග ක්‍රමයේ දී ප්‍රධාන වශයෙන් රචනා පරීක්ෂණ හා වාස්තවික පරීක්ෂණ භාවිත කෙරේ. එහෙත් රචනා පරීක්ෂණවල ඇති යම් යම් දුර්වලතා නිසා පරීක්ෂණ ක්‍ෂේත්‍රය ක්‍රමයෙන් රචනා පරීක්ෂණවල සිට වාස්තවික හෙවත් විෂයබද්ධ පරීක්ෂණ කෙරෙහි මෙන් ම ව්‍යුහගත රචනා ප්‍රශ්න කෙරෙහි නැඹුරු වී ඇත. පිළිතුරු ලකුණු කිරීමේ දී සංගතතාව ආරක්ෂා කරගත හැකි වන නිසා ඇගයීම් ක්‍රියාවලියෙහි වැදගත් ස්ථානයක් වාස්තවික පරීක්ෂණවලට හිමි වේ.

ඉහතින් දැක්වූ තත්ත්ව/හේතු නිසා අ.පො.ස. (සා.පෙළ) විභාගයේ ප්‍රශ්න පත්‍ර සකස් කිරීමේ දී වාස්තවික ගණයේ ප්‍රශ්න සකස් කිරීම කෙරෙහි වැඩි අවධානයක් යොමු වේ. ප්‍රශ්න පත්‍ර සකස් කිරීමේ දී දැනුම මත පමණක් පදනම් නොවී ඉන් ඔබ්බට ගිය ඉහළ මානසික හැකියා මැන බැලෙන ප්‍රශ්න ද සකස් කෙරේ.

ඉගෙනුම් ඉගැන්වීම් හා ඇගයීම් ක්‍රියාවලිය පන්ති කාමරයේ ක්‍රියාත්මක වන බැවින් ප්‍රශ්න පත්‍ර සකස් කිරීමේ දී ඒ පිළිබඳ ව අවධානය යොමු කොට, සිසුන්ගේ වර්ධනය වූ නිපුණතා මැන බැලෙන ආකාරයටත්, බුද්ධියේ සංරචකයන් වන අවබෝධය, භාවිතය, විශ්ලේෂණය, සංශ්ලේෂණය හා ඇගයීම යන ඉහළ මානසික හැකියා වර්ධනය වී තිබේ දැයි මැන බැලීමට හැකි ආකාරයටත් ප්‍රශ්න සකස් කිරීම කෙරෙහි වැඩි අවධානයක් යොමු වී ඇත. බොහෝ දුරට ප්‍රායෝගික සිද්ධීන්ට අදාළ ව සකස් කෙරෙන මෙම ප්‍රශ්නවලින් ගැටලු විසඳීම, තර්කනය, භාෂාව හැසිරවීමේ හා අදහස් පැහැදිලි ව ඉදිරිපත් කිරීමේ හැකියාව ආදිය මැන බැලේ. විශේෂයෙන් ම විෂය නිපුණතා සංවර්ධනය කර ගැනීම මගින් චින්තන හැකියා හා සමාජ හැකියා ද සංවර්ධනය වී ඇත්දැයි මැන බැලිය හැකි ආකාරයට ද ප්‍රශ්න සකස් කෙරෙනු ඇත.

මේ අනුව මෙම III වන කොටසෙහි නව විෂය මාලාවට අදාළ සියලු ම විෂයවල ප්‍රශ්න පත්‍රවල ව්‍යුහය, ලකුණු පිරිනැමෙන ආකාරය ඇතුළත් කර ඇති අතර දැනට පවතින ප්‍රශ්න පත්‍ර ව්‍යුහය සංශෝධනයට ලක්කර ඇති විෂයන් සඳහාත් අළුතින් හඳුන්වා දුන් විෂයන් සඳහාත් පමණක් මූලාකෘති ප්‍රශ්න පත්‍ර ඇතුළත් කර ඇති අතර, ඒවා ආදර්ශ ප්‍රශ්න පත්‍ර නොවේ. එබැවින් ප්‍රශ්න පත්‍ර සකස් කිරීමේදී ප්‍රශ්නවල අන්තර්ගත අනුකොටස් සංඛ්‍යාව, ලකුණු බර තැබෙන ආකාරය ප්‍රශ්න සකස් කිරීම සඳහා පදනම් කර ගැනෙන විෂය කොටස් අනුව අවස්ථානුකූලව වෙනස් විය හැකිය.

මෙහි සඳහන් මූලාකෘති ප්‍රශ්නවලට අමතරව වාස්තවික පරීක්ෂණ සහ රචනා පරීක්ෂණ සඳහා භාවිත කෙරෙන, 11 වන පිටුවෙහි දැක්වෙන සියලු ම ප්‍රශ්න වර්ග ඇතුළුව ව වෙනත් ප්‍රශ්න වර්ග ද අ.පො.ස. (සා.පෙළ) විභාගයේ ප්‍රශ්න පත්‍ර සඳහා ඇතුළත් කිරීමේ අයිතිය විභාග කොමසාරිස් ජනරාල් සතු ය.

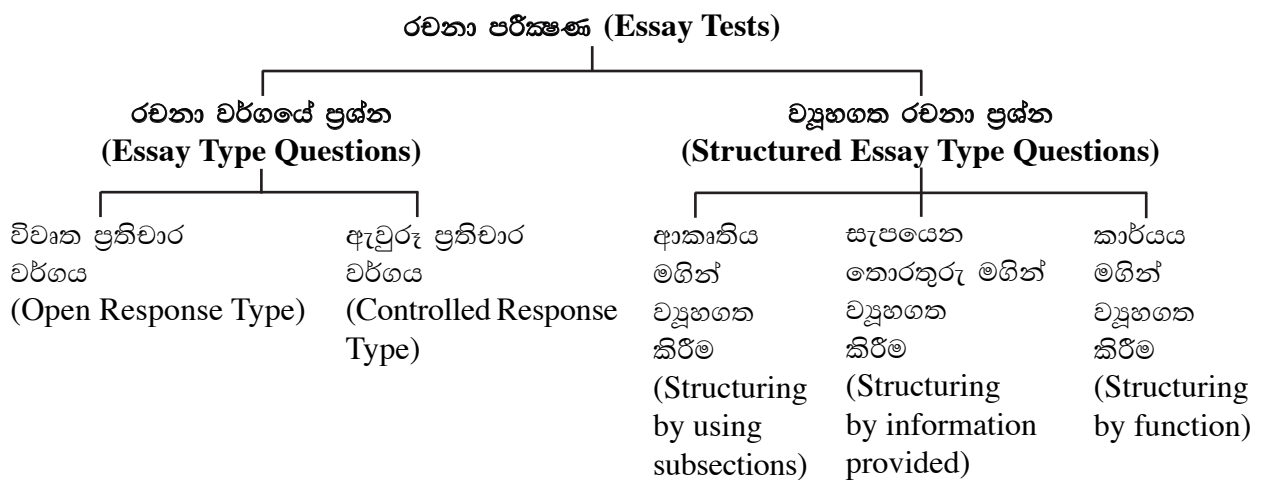
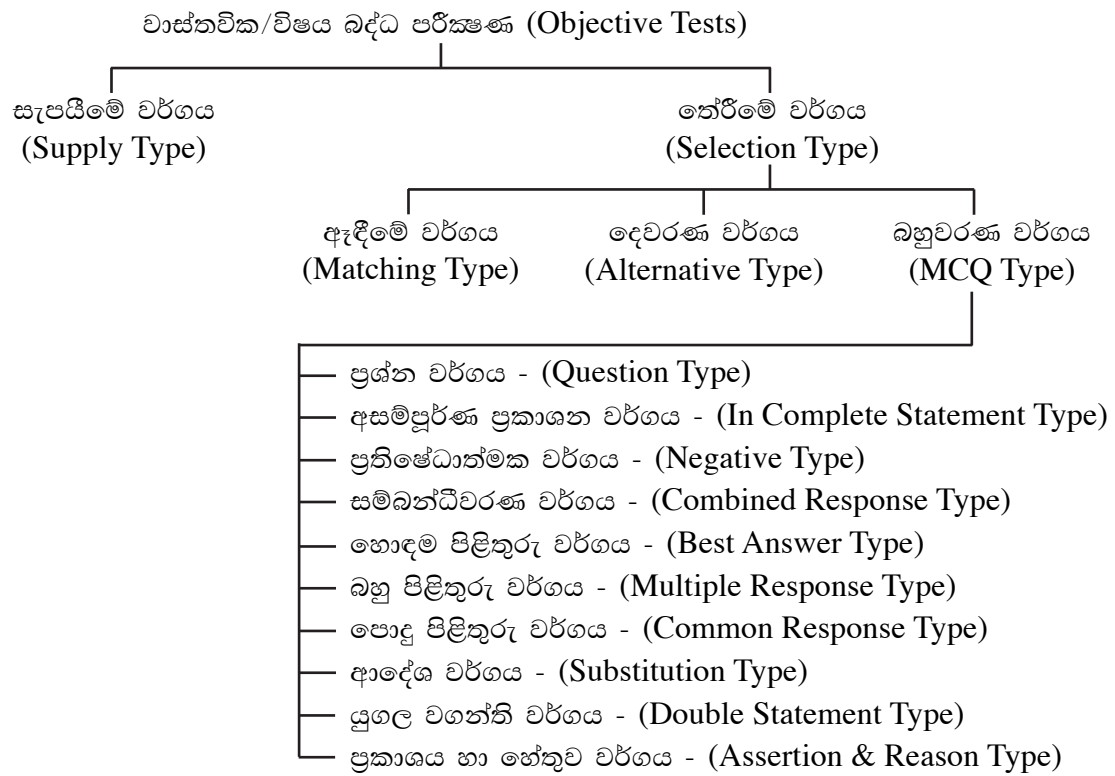

සැ.යු. ඉහත සඳහන් ප්‍රශ්න වර්ග පිළිබඳ ව ශ්‍රී ලංකා විභාග දෙපාර්තමේන්තුව මගින් නිකුත් කොට ඇති NETS/RD/OL/01 හා 2001.06.04 දිනැති “අ.පො.ස. (සාමාන්‍ය පෙළ) විභාගය 2001 සහ ඉන්පසුව පැවැත්වෙන විභාග සඳහා උපදෙස් සංග්‍රහයෙහි” ඇතුළත් වේ.

අනිවාර්ය විෂයයන්

11 - ඔද්ධ ධර්මය

14 - කතෝලික ධර්මය

15 - ත්‍රිස්ත්‍රිංශානි ධර්මය

16 - ඉස්ලාම්

21 - සිංහල භාෂාව හා සාහිත්‍යය

31 - ඉංග්‍රීසි

32 - ගණිතය

33 - ඉතිහාසය

34 - විද්‍යාව

(II) බුද්ධ ධර්මය

ප්‍රශ්න පත්‍ර ව්‍යුහය

I පත්‍රය - කාලය පැය 01 යි.
 බහුවරණ ප්‍රශ්න 40කි. ප්‍රශ්න සියල්ලට ම පිළිතුරු සැපයිය යුතුයි. එක් ප්‍රශ්නයකට ලකුණු 01 බැගින් මුළු ලකුණු 40කි.

II පත්‍රය - කාලය පැය 02 යි. මුළු ලකුණු 60කි.
 පළමුවන ප්‍රශ්නය අනිවාර්ය වන අතර කෙටි පිළිතුරු සැපයීමේ ප්‍රශ්නයකි. එය කොටස් 10කින් සමන්විත වේ. එක් කොටසකට ලකුණු 02 බැගින් මුළු ලකුණු 20කි. සෙසු ව්‍යුහගත ප්‍රශ්න 6න් 4කට පිළිතුරු සැපයිය යුතුයි. 7 වන ප්‍රශ්නය සඳහා මාතෘකා හතරක් සපයන අතර, ඉන් දෙකකට කෙටි සටහන් ලිවිය යුතුය. එක් ප්‍රශ්නයකට ලකුණු 10 බැගින් ලකුණු 40කි.

අවසාන ලකුණ ගණනය කිරීම :	I පත්‍රය	=	40
	II පත්‍රය	=	60
	අවසාන ලකුණ	=	<u>100</u>

පෙර පැවති ප්‍රශ්න පත්‍ර ව්‍යුහයට අනුවම ප්‍රශ්න සකස් කෙරෙන අතර 7 වන ප්‍රශ්නය පමණක් පහත පරිදි වෙනස් වී ඇත.

7වන ප්‍රශ්නය සඳහා උදාහරණයක්

- * පහත සඳහන් මාතෘකා අතුරින් දෙකකට පමණක් කෙටි සටහන් ලියන්න.
- i වැලිවිට අසරණ සරණ සිරි සරණංකර සංසරාජ මාහිමිපාණන් වහන්සේ
- ii ශ්‍රී ලංකාවේ ස්ථූප කලාව
- iii මහින්දාගමනයෙන් අප ලත් දායාද
- iv ප්‍රථම ධර්ම සංගායනාව

(ලකුණු 5 x 2 = 10)

(14) කතෝලික ධර්මය

ප්‍රශ්න පත්‍ර ව්‍යුහය

I පත්‍රය - කාලය පැය 01 යි.
 බහුවරණ ප්‍රශ්න 40කි. ප්‍රශ්න සියල්ලට ම පිළිතුරු සැපයිය යුතුයි. එක් ප්‍රශ්නයකට ලකුණු 01 බැගින් මුළු ලකුණු 40කි.

II පත්‍රය - කාලය පැය 02 යි. මුළු ලකුණු 60කි.
 පළමුවන ප්‍රශ්නය අනිවාර්ය වන අතර කෙටි පිළිතුරු සැපයීමේ ප්‍රශ්නයකි. එය කොටස් 10කින් සමන්විත වේ. එක් කොටසකට ලකුණු 02 බැගින් මුළු ලකුණු 20කි. සෙසු ව්‍යුහගත ප්‍රශ්න 6න් 4කට පිළිතුරු සැපයිය යුතුයි. 7 වන ප්‍රශ්නය සඳහා මාතෘකා හතරක් සපයන අතර, ඉන් දෙකකට කෙටි සටහන් ලිවිය යුතුය. එක් ප්‍රශ්නයකට ලකුණු 10 බැගින් ලකුණු 40කි.

අවසාන ලකුණ ගණනය කිරීම :	I පත්‍රය	=	40
	II පත්‍රය	=	60
	අවසාන ලකුණ	=	<u>100</u>

පෙර පැවති ප්‍රශ්න පත්‍ර ව්‍යුහයට අනුවම ප්‍රශ්න සකස් කෙරෙන අතර 7 වන ප්‍රශ්නය පමණක් පහත පරිදි වෙනස් වී ඇත.

7වන ප්‍රශ්නය සඳහා උදාහරණයක්

- * පහත සඳහන් මාතෘකා අතුරින් දෙකකට පමණක් කෙටි සටහන් ලියන්න.
- i අපෝස්තුළුවරුන්ගේ ක්‍රියා පොත
- ii ගෞරවනීය ජාකෝමේ ගොන්සාල්වෙස් පියතුමා
- iii පැවිදි දිවිය
- iv මරිය බැතියේ දේව ධාර්මික පසුබිම

(ලකුණු 5 x 2 = 10)

(15) ක්‍රිස්තියානි ධර්මය

ප්‍රශ්න පත්‍ර ව්‍යුහය

I පත්‍රය - කාලය පැය 01 යි.
 බහුවරණ ප්‍රශ්න 40කි. ප්‍රශ්න සියල්ලට ම පිළිතුරු සැපයිය යුතුයි. එක් ප්‍රශ්නයකට ලකුණු 01 බැගින් මුළු ලකුණු 40කි.

II පත්‍රය - කාලය පැය 02 යි. මුළු ලකුණු 60කි.
 පළමුවන ප්‍රශ්නය අනිවාර්ය වන අතර කෙටි පිළිතුරු සැපයීමේ ප්‍රශ්නයකි. එය කොටස් 10කින් සමන්විත වේ. එක් කොටසකට ලකුණු 02 බැගින් මුළු ලකුණු 20කි. සෙසු ව්‍යුහගත ප්‍රශ්න 6න් 4කට පිළිතුරු සැපයිය යුතුයි. 7 වන ප්‍රශ්නය සඳහා මාතෘකා හතරක් සපයන අතර, ඉන් දෙකකට කෙටි සටහන් ලිවිය යුතුය. එක් ප්‍රශ්නයකට ලකුණු 10 බැගින් ලකුණු 40කි.

අවසාන ලකුණ ගණනය කිරීම :	I පත්‍රය	=	40
	II පත්‍රය	=	60
	අවසාන ලකුණ	=	<u>100</u>

පෙර පැවති ප්‍රශ්න පත්‍ර ව්‍යුහයට අනුවම ප්‍රශ්න සකස් කෙරෙන අතර 7 වන ප්‍රශ්නය පමණක් පහත පරිදි වෙනස් වී ඇත.

7වන ප්‍රශ්නය සඳහා උදාහරණයක්

- * පහත සඳහන් මාතෘකා අතුරින් දෙකකට පමණක් කෙටි සටහන් ලියන්න.
- i ගන්සෙමනේ යාවිඤ්ඤාව
- ii යහපත් බැටළු එඬේරා
- iii දේව රාජ්‍යයේ වර්ධනය
- iv මුල් කිතුනු සභාවෙන් ආදර්ශ

(ලකුණු 5 x 2 = 10)

(16) ඉස්ලාම්

ප්‍රශ්න පත්‍ර ව්‍යුහය

I පත්‍රය - කාලය පැය 01 යි.
 බහුවරණ ප්‍රශ්න 40කි. ප්‍රශ්න සියල්ලට ම පිළිතුරු සැපයිය යුතුයි. එක් ප්‍රශ්නයකට ලකුණු 01 බැගින් මුළු ලකුණු 40කි.

II පත්‍රය - කාලය පැය 02 යි. මුළු ලකුණු 60කි.
 පළමුවන ප්‍රශ්නය අනිවාර්ය වන අතර කෙටි පිළිතුරු සැපයීමේ ප්‍රශ්නයකි. එය කොටස් 10කින් සමන්විත වේ. එක් කොටසකට ලකුණු 02 බැගින් මුළු ලකුණු 20කි. සෙසු ව්‍යුහගත ප්‍රශ්න 6න් 4කට පිළිතුරු සැපයිය යුතුයි. 7 වන ප්‍රශ්නය සඳහා මාතෘකා හතරක් සපයන අතර, ඉන් දෙකකට කෙටි සටහන් ලිවිය යුතුය. එක් ප්‍රශ්නයකට ලකුණු 10 බැගින් ලකුණු 40කි.

අවසාන ලකුණ ගණනය කිරීම :	I පත්‍රය	=	40
	II පත්‍රය	=	60
	අවසාන ලකුණ	=	<u>100</u>

පෙර පැවති ප්‍රශ්න පත්‍ර ව්‍යුහයට අනුවම ප්‍රශ්න සකස් කෙරෙන අතර 7 වන ප්‍රශ්නය පමණක් පහත පරිදි වෙනස් වී ඇත.

7වන ප්‍රශ්නය සඳහා උදාහරණයක්

- * පහත සඳහන් මාතෘකා අතුරින් දෙකක් තෝරා කෙටි සටහන් ලියන්න.
- i ඉස්ලාමීහි ඉපැයුමට ලබා දී ඇති වැදගත්කම
- ii අජ්නබ්-මහ්රම්
- iii ඊජාබ්-කබුල්
- iv කලිෆා උමර් (රලි) තුමාගේ සේවාවන්

(ලකුණු 5 x 2 = 10)

(21) සිංහල භාෂාව හා සාහිත්‍යය

ප්‍රශ්න පත්‍ර ව්‍යුහය

I පත්‍රය - කාලය පැය 01යි.
 බහුවරණ ප්‍රශ්න 40කි. ප්‍රශ්න සියල්ලට ම පිළිතුරු සැපයිය යුතු ය. එක් ප්‍රශ්නයකට ලකුණු 01 බැගින් මුළු ලකුණු 40කි.

II පත්‍රය - කාලය පැය 02යි. ප්‍රශ්න 05කි. (මුළු ලකුණු 80කි.)
 ප්‍රශ්න සියල්ලට ම පිළිතුරු සැපයිය යුතු ය.
 1 ප්‍රශ්නය : කෙටි පිළිතුරු සැපයීමේ ප්‍රශ්න 10කින් සමන්විත වේ. එක් ප්‍රශ්නයකට ලකුණු 02 බැගින් මුළු ලකුණු 20කි.
 2 ප්‍රශ්නය : රචනා ලිවීම. ලකුණු 25කි. (නිර්දේශිත ව්‍යුහගත තේමා 4ක් අතරින් 1ක් තෝරා ගත යුතු ය.)
 3 ප්‍රශ්නය : සාරාංශකරණය : ලකුණු 10කි.
 4 ප්‍රශ්නය : අවබෝධය : ලකුණු 10කි.
 5 ප්‍රශ්නය : ප්‍රායෝගික ලේඛනය : ලකුණු 15කි.
 (වෛකල්පික ප්‍රශ්න කොටස් දෙකකින් එකකට පමණක් පිළිතුරු ලිවිය යුතු ය.)

III පත්‍රය - කාලය පැය 02යි. ප්‍රශ්න 07කි. (මුළු ලකුණු 80කි.)
 1, 2, 3, 4 ප්‍රශ්න අනිවාර්ය වේ. 5, 6, 7 ප්‍රශ්නවලින් එකක් තෝරා ගත යුතු ය.
 1 ප්‍රශ්නය : කෙටි පිළිතුරු සැපයීමේ ප්‍රශ්න 10කින් සමන්විත වේ. එක් ප්‍රශ්නයකට ලකුණු 02 බැගින් මුළු ලකුණු 20කි.
 2 ප්‍රශ්නය : නිර්දේශිත ග්‍රන්ථවලින් තෝරා ගත් ගද්‍ය/පද්‍ය කොටස් ඇසුරෙන් ප්‍රශ්නය සකස් කෙරෙන අතර අනුකොටස් 2කින් යුත් කොටස් 5කින් සමන්විත වේ. එක් අනුකොටසකට ලකුණු 2 බැගින් මුළු ලකුණු 20කි.
 3 ප්‍රශ්නය : වෛකල්පික ප්‍රශ්න කොටස් දෙකකින් එකකට පමණක් පිළිතුරු ලිවිය යුතු ය. ලකුණු 15කි.
 4 ප්‍රශ්නය : වෛකල්පික ප්‍රශ්න කොටස් දෙකකින් එකකට පමණක් පිළිතුරු ලිවිය යුතු ය. ලකුණු 15කි.
 5, 6, 7 ප්‍රශ්න : වෛකල්පික ප්‍රශ්න තුනකින් එකකට පමණක් පිළිතුරු ලිවිය යුතු ය. ලකුණු 10කි.

අවසාන ලකුණු ගණනය කිරීම :	I පත්‍රය	=	40	
	II පත්‍රය	=	80	
	III පත්‍රය	=	80	
	අවසාන ලකුණු	=	$200 \div 2 =$	<u>100</u>

(21) සිංහල භාෂාව හා සාහිත්‍යය

I පත්‍රය

සැලකිය යුතුයි :

- * සියලු ම ප්‍රශ්නවලට පිළිතුරු සපයන්න.
- * නිවැරදි හෝ වඩාත් ගැලපෙන හෝ පිළිතුර තෝරන්න. (විභාගයේ දී පිළිතුරු සැපයීම සඳහා බහුවරණ කඩදාසියක් සපයනු ලැබේ.)

- අංක 1 සිට 3 තෙක් ප්‍රශ්නවල එක් එක් වාක්‍යයෙහි තද කළ අකුරෙන් මුද්‍රිත කොටසේ අර්ථයට වඩාත් සමීප අර්ථය දෙන වචනය තෝරන්න.
1. විවිධ සමාජ ප්‍රශ්න හමුවේ කර්මා ගෙන සිටීම උගතුන්ට තරම් නො වේ.
 - (1) සාවධාන ව (2) නිහඬ ව (3) හිස නමා ගෙන (4) දැන් පහළට හෙළා
 2. ඔහුගේ සියලු වස්තුව ඇලියාවට ගියේ සුරාවට ලොල් වූ නිසා ය.
 - (1) සංහාරයට (2) පරිහානියට (3) විනාශයට (4) අස්ථාවරත්වයට
 3. ග්‍රාම නිලධාරී මහතා ඉදිරිපත් කළ යෝජනාව එක පයින් පිළිගැනීමට ගැමියෝ සූදානම් වූහ.
 - (1) පය පෙරට තබා (2) සොයා නොබලා
 - (3) යටහත් පහත් ලෙස (4) සම්පූර්ණ කැමැත්තෙන්
 - අංක 4 සිට 6 තෙක් ඇති ප්‍රශ්නවල හිස්තැන්වලට වඩාත් සුදුසු පදය තෝරන්න.
 4. නූතන විද්‍යාවන්හි ----- සඳහා පැරණි විද්‍යාඥයන් ඉදිරිපත් කළ සිද්ධාන්ත බෙහෙවින් ඉවහල් වී ඇත.
 - (1) විරස්ථිතිය (2) ප්‍රසාරණය (3) සංසරණය (4) පරිණාමය
 5. භාෂාව හා සාහිත්‍යය අතර පවත්නා ----- සම්බන්ධතාව පිළිබඳ ව බොහෝ විචාරකයෝ විවිධ අදහස් පළ කරති.
 - (1) අමරණීය (2) අවියෝජනීය (3) සම්භාවනීය (4) අනුල්ලංඝනීය
 6. රචකයා තමා ලද අත්දැකීම් කාච්ඡය ආශ්‍රයෙන් ----- කරන්නේ ස්වකීය පරිකල්පන ශක්තිය මෙහෙය වීමෙනි.
 - (1) ප්‍රතිනිර්මාණය (2) ප්‍රතිපෝෂණය (3) විනුණය (4) අභිවර්ධනය
 7. අකාරාදී පිළිවෙළ නිවැරදි ව දැක්වෙන පද පේළිය තෝරන්න.
 - (1) ඊශ්වර, ඔෆ්විතය, පරමාදර්ශය, කෘෂිකාර්මික
 - (2) ධරණීතලය, වාගාලාප, චින්තාවලිය, වෘක්ෂලතා
 - (3) උත්ප්‍රේක්ෂා, දුර්භික්ෂ, කෞතුකාගාරය, දෘෂ්ටිකෝණය
 - (4) පුෂ්පෝපහාර, වෛද්‍යවරයා, ශිලාස්තම්භය, සෞඛ්‍යය
 8. සෑම පදයක ම අක්ෂර වින්‍යාසය නිවැරදි ව යෙදී ඇති පද පේළිය තෝරන්න.
 - (1) තුෂ්ණීම්භුත, ව්‍යංග්‍යාර්ථ, ඵෙරාවණ, ස්වාභාවික
 - (2) කැලණිය, විශ්ලේෂණ, ප්‍රථිමා, නිෂ්ශබ්ද
 - (3) කණිෂ්ඨ, ප්‍රාසංගික, ඔෆ්ෂඩ, විද්‍යුත්
 - (4) රිද්මයානුකූල, වීර්යය, පරිගනකය, නාමලේඛණ
 9. පහත දී ඇති පද පේළිවල ඇතුළත් පදවල තුන්වන අක්ෂරයෙහි පිළිවෙළින් ඉස්පිල්ල, පාපිල්ල, ඇලපිල්ල, දීර්ඝ ඉස්පිල්ල යෙදී ඇති වරණය වන්නේ,
 - (1) සන්නිවේදනය, පින්තාරිය, පළපුරුද්ද, පූජනීය
 - (2) මිහිරියාව, සාකච්ඡාව, රූපවාහිනිය, ප්‍රාදේශීය
 - (3) සංවිධානය, ඉසුරුමුණිය, නිර්මාණය, පරිශීලනය
 - (4) ස්වාධීනත්වය, පරිපූර්ණ, වැඩිහිටියන්, සංකීර්ණ

10. විභක්ති සමාසයට නිදසුනක් වන්නේ,

- (1) සහසැස් (2) ගංවතුර (3) මඳනල (4) මුවකමල

11. උක්ත නාම පද පමණක් යෙදී ඇති වරණය තෝරන්න.

- (1) නළගනක්, පාරිභෝගිකයෝ, දරුවෝ, නිලධාරීහු
- (2) අපි, හිතවතෙක්, දැරියක, වෙළෙන්දෝ
- (3) ලේඛකයෙක්, වානරයෝ, තිරිසනුන්, ගෙවිලියක්
- (4) පඬිවරු, ගොවියන්, ධීවරයෝ, කම්කරුවන්

12. උපසර්ගයක් රහිත පදයක් ඇති වරණය තෝරන්න.

- (1) අභිජාත, දුශ්චරිත, උද්ඝෝෂණ, ප්‍රත්‍යුපකාර
- (2) ප්‍රභේද, අපද්‍රව්‍ය, පරගැති, සරතැස
- (3) ප්‍රතිවාදී, පරිකල්පන, නිහඬ, අපකීර්තිය
- (4) උපභාෂා, පරිශුද්ධ, විමුක්ති, අවතක්සේරු

13. 'යතුරට දොර ඇරෙයි'. මෙහි යතුරට යන්නෙහි විභක්තිය වන්නේ,

- (1) කර්ම (2) සම්බන්ධ (3) අවධි (4) කරණ

• අංක 14 සිට 16 තෙක් ප්‍රශ්නවල තද කළ අකුරෙන් මුද්‍රිත කොටසේ අර්ථය නිවැරදි ව දැක්වෙන වරණය තෝරන්න.

14. නවකතාව ගර්භිත කලාවක් නො ව විඤ්ඤාණය දියුණු කළ හැකි යථාර්ථවාදී කලාවක් බව මෙම නිර්මාණවලින් මනාව පැහැදිලි වේ.

- (1) ඇත්ත ප්‍රකාශ කරන (2) යම් සේ පැවසෙන පරිදි
- (3) නියම ස්වභාවය ප්‍රකාශ කරන (4) අර්ථය පැහැදිලි කෙරෙන

15. හෙළ බස පිළිබඳ ව මනා දැනුමක් ලබා ගැනීමට නම් විරන්තන ගද්‍ය සාහිත්‍යය ද හදාල යුතු වේ.

- (1) නූතන (2) පුරාතන (3) සදාතන (4) අද්‍යතන

16. ලෝකය පිළිබඳ පෘථුල අවබෝධයක් ලබා ගැනීම සඳහා යෝග්‍ය මගක් වන්නේ දේශාටනය යි.

- (1) දේශ ගවේෂණය (2) දේශානුරාගය (3) දේශ ආක්‍රමණය (4) දේශ සංචාරය

17. මුලින් දී ඇති ව්‍යාකරණ වර්ගයට අයත් නො වන පදයක් සහිත වරණය තෝරන්න.

- (1) කෘදන්ත - රඟන, නටන, බලන, පවන
- (2) තද්ධිත - රන්මුවා, ගැමියා, වරලස්, සිඟිති
- (3) පූර්ව ක්‍රියා - ගොස්, නැමද, හඬා, බලා
- (4) සන්ධි - ඔවුනොවුන්, ගුරුතුමා, යනෙන, වියවුල්

18. දී ඇති වචන ගොනු අතුරින් අන්‍යෝන්‍ය වශයෙන් ළං වන කාර්යයන් සමග බැඳී නො පවත්නා පද පේළිය වන්නේ,

- (1) පෑන, පැන්සල, ගල්කුර, පින්සල
- (2) අල්මාරිය, ඇඳ, පුටුව, මේසය
- (3) අස්වැන්න, පොල්පලා, බිංකොහොඹ, කටුවැල්බටු
- (4) නගුල, පෝරුව, බෝල්ලන්ත, දැතිගොයියා

19. එක් එක් පද පේළිවල දී ඇති පදවලට සමානාර්ථ යෙදුම් පමණක් ඇතුළත් පද පේළිය තෝරන්න.

- (1) මෙරමා - අන්‍යයන්; ආපන්නි - වැරදි; පඬුවන් - විද්වතුන්; අර්චනීය - පිදිය යුතු
- (2) අකුටිල - වංක; විලිකුන් - ඉඳුණ; නිරුක්ති - අර්ථ; අවිනෂ්ට - විනාශිත
- (3) අස්වන් - අස්වැදුණු; නිස්පැය - පැය තිහ; අප්‍රතිහත - අප්‍රමාණ; පරිපෝෂිත - පරපෝෂිත
- (4) උදක - ජලය; සම්මුතිය - අනුමැතිය; ආප්ත - ආරෝපිත; ආකර්ෂණය - සංස්පර්ශය

20. මූලින් දී ඇති පදයට සමානාර්ථයක් නො දෙන පදයක් ඇතුළත් වරණය තෝරන්න.

- (1) මව - දිනිති, මැණි, ජනනි, අම්මා
- (2) සතුව - හර්ෂය, ආනන්දය, සොම්නස, සන්තුෂ්ටිය
- (3) තරිඳු - සිසි, සඳ, නිසයුරු, හිමකර
- (4) විහඟ - සකුණ, සියොත්, ගුරුළු, දද

21. විරුද්ධාර්ථවත් පද යුගලයක් ඇතුළත් නො වන වරණය තෝරන්න.

- (1) විෂාද - ආන්ලාද
- (2) පාපිෂ්ඨ - ධර්මිෂ්ඨ
- (3) නවක - ආධුනික
- (4) මුක්තිය - බන්ධන

22. අසම්භාව්‍ය ක්‍රියාවක් යෙදී ඇති වාක්‍යය තෝරන්න.

- (1) කුකුළන් හඬලද්දී මම ගෙදරින් පිටත් වුණෙමි.
- (2) කුඩා දරු කැල මුහුදු වෙරළේ එහා මෙහා දුවමින් විනෝද වූහ.
- (3) උද්භූමියට පත් වූ ජයග්‍රාහකයෝ ප්‍රීති සෝභා පැවැත් වූහ.
- (4) වානරයෝ අතු අග පැන පැන කෙළි දෙලෙන් පසු වෙති.

23. වැරදි අදහස සහිත වරණය තෝරන්න.

- (1) සංශයාර්ථය සහිත වාක්‍යයක අන්තර් වාක්‍යයේ කර්තෘ අනුක්‍රමය රූපය ගනී.
- (2) වාක්‍යයක් ඇත/නැත යන පදයකින් අවසන් වන විට කර්තෘ උක්ත විය යුතු ය.
- (3) සෘ කාරය හා රකාරාංශය අතර උච්චාරණ සාමාන්‍යයක් පවතී.
- (4) යංශය නිතර යෙදෙන්නේ හලන්ත ව උච්චාරණය කෙරෙන ශබ්දයක් සමග ය.

24. සෑම පදයක ම අන්ත:ස්ථ අක්ෂරයක් යෙදී ඇති පද පේළිය තෝරන්න.

- (1) ගුවන, සබඳ, මහන, දරන
- (2) බලය, සුවය, කතර, පිපුණු
- (3) පහන, දහම, විවර, කියන
- (4) සවන, සරණ, නියත, බලන

25. පහත දී ඇති අක්ෂර ගැලපීමෙන් සුවනය වන නිවැරදි ග්‍රාම නාමය ඇතුළත් වරණය වන්නේ,

- (1) කෙහෙරතන්හගු
- (2) ඩාවෙරබණ්ල
- (3) ලොපොනල්වරු
- (4) කන්හබම්තො

• අංක 26 , 27 යටතේ දී ඇති ප්‍රස්තාව පිරුළුවලට වඩාත් ගැලපෙන අදහස සහිත වරණය තෝරන්න.

26. ඔලිඳ ඇටෙහුත් ඇහැ කණ වෙනවා.

- (1) ලොකු වේදනාවක් ඇති වීම
- (2) කුඩා දෙයක් වුවත් ලොකු කොට සැලකීම
- (3) සුළු දෙයකින් වුව ද බලවත් හානි සිදු වීම
- (4) කුඩා දෙයක් වුවත් ලඝු කොට නොසැලකීම

27. කළුවා මාරපත් ගියා වගේ.

- (1) විමසීමකින් තොර ව කටයුතු කිරීම
- (2) අකමැත්තෙන් යමක් කිරීම
- (3) ඇවිදීමට ආශාව දැක්වීම
- (4) අරමුණකින් තොර ව වැඩ කිරීම

28. පහත (අ), (ආ) කොටස් යටතේ දැක්වෙන නම් හා එමගින් සෑදී ඇති සංඛ්‍යා වඩාත් නිවැරදි ලෙස එකිනෙකට ගැලපෙන වරණය වන්නේ,

- | | |
|---------------|----------|
| (අ) | (ආ) |
| A තුදුස | E 19 |
| B සොළොස | F 16 |
| C තෙලෙස | G 14 |
| D එකුත් විස්ස | H 13 |
| (1) A, E | (2) C, H |
| | (3) B, G |
| | (4) D, F |

36. පහත සඳහන් කවියේ දී ඇති වරණ අතුරෙන් හතරවන පදය තෝරන්න.

රැ කිස් පැයේ පැල් රැක නිදි මරන්නේ
 පාන්දරට යම්තම් ඇස පියෙන්නේ
 හේනේ කඩුල්ලට එපිටින් සිටින්නේ

- (1) එගොඩ ගොඩේ උල ලේනා හඬන්නේ
- (2) මෙගොඩ ගොඩේ මම සී පද කියන්නේ
- (3) දෙගොඩ ගොඩින් කොතන ද නුඹ සිටින්නේ
- (4) හීනෙන් ඇවිත් නෑනා අත වනන්නේ

37. ඇති මුත් මිණිමුතු අබරණ - දිනු මුත් සම්පත් අපමණ
 වුවහොත් රජ නපුරු වෙතේ - රුදු වග වලසුන් විලසේ

මෙම ගීත බණ්ඩය ඇතුළත් කෘතිය වන්නේ,

- (1) හුනු වටයේ කතාව (2) වෙස්සන්තර නාටකය (3) මනමේ නාට්‍යය (4) සිංහබාහු නාට්‍යය

38. කමත් භාෂාවෙහි ගොවියාගේ දැනට අල්ලා ගත හැකි ගොයම් ප්‍රමාණය හැඳින්වෙන්නේ,

- (1) කැරැල්ල (2) ඇඳුන්න (3) උප්පිටි (4) අහුර

39. පහත සඳහන් කවියේ අර්ථයට වඩාත් සමීප අර්ථය දෙන වරණය තෝරන්න.

සිඳු තුළ නො සිට නැගි මෙන් වළබ ගිනි	වැට
දිසි යළ පබළ කලඹෙව් ලෙළ තරඟ	පිට
බැඳ හළ රතු ගලක් ලෙස සඳ වෙලෙන	වට
පැහැදුළ රිවි මඬල සකි පෙනෙය	ත-නෙතට

- (1) මිත්‍රය, ප්‍රභාවෙන් බබළන සුර්යයා වඩබා ගිනිපෙළ සමුද්‍රය තුළ නො සිට නැගුණාක් මෙන් ද සෙලවෙන දිය රැළි මත පබළ සමූහයක් මෙන් ද සැඳෑ වලාකුළුවලින් බඳින ලද රතු ගලක් මෙන් ද ඔබේ නෙත්වලට පෙනේ.
- (2) මිත්‍රය, සමුද්‍රයේ වඩබා ගින්න මෙන් ද පබළ සමූහයක් මෙන් ද සන්ධ්‍යා වලාවෙන් බඳින ලද රතු ගලක් මෙන් ද සැඳෑ වලාවෙන් බඳින ලද සුර්යයා ඔබේ නෙත්වලට පෙනේ.
- (3) සමුද්‍රයේ මතු වන වඩබා ගින්න මෙන් ද සෙලවෙන දිය රැළි මත පබළ සමූහයක් මෙන් ද සැන්දෑ වලාකුළුවලින් ආවරණය වූ රතු ගලක් මෙන් ද මිත්‍රය, සුර්යයා ඔබේ නෙත්වලට පෙනේ.
- (4) මිත්‍රය, ප්‍රභාවෙන් බබළමින් සුර්යයා ඔබේ නෙත්වලට පෙනෙන්නේ සමුද්‍රයෙන් මතු වූ වඩබා ගින්නක් වැනි පබළ සමූහයක් මෙනි. සැඳෑ වලා අතර සැඟවුණු රතු ගලක් මෙනි.

40. දී ඇති ජේදයේ අර්ථයට වඩාත් සමීප අර්ථය දෙන වරණය තෝරන්න.

කාලීන සමාජ අවශ්‍යතාවලට සරිලන අයුරින් සිය සේවා ඉදිරිපත් කිරීමටත් හැඩ ගස්වා ගැනීමටත් අපොහොසත් වීමේ ප්‍රතිවිපාකවලින් පෙළෙන පුස්තකාල සේවාව ප්‍රතිසංවිධානය කොට එය කප්පුකක් බවට පත් කර ගැනීම යුගයේ අවශ්‍යතාව බවට පත් වී ඇත.

- (1) කාලීන සමාජ අවශ්‍යතාවලට සරිලන සේ පුස්තකාල සේවාව ප්‍රතිසංවිධානය කොට එය කප්පුකක් බවට පත් කර ගැනීම යුගයේ වගකීම බවට පත් වී ඇත.
- (2) පුස්තකාල සේවාව මුහුණ පා ඇති ප්‍රතිවිපාකවලින් ගලවා ගෙන එය සමාජ අවශ්‍යතා අනුව කප්පුකක් බවට හැඩ ගස්වා ගැනීම යුගයේ වගකීම බවට පත් වී ඇත.
- (3) පුස්තකාල සේවාව ප්‍රතිසංවිධානය කොට කප්පුකක් බවට පත් කිරීම යුගයේ අවශ්‍යතාව ලෙස සැලකෙන්නේ සමාජ ඉල්ලුමට ගැළපෙන සේවා ඉදිරිපත් කිරීමටත් හැඩ ගස්වා ගැනීමටත් අපොහොසත් වීම නිසා ය.
- (4) කාලීන අවශ්‍යතා ඉටු නොවීමෙන් ඇති වන ප්‍රතිවිපාකවලින් බැහැර වී පුස්තකාල සේවාව ප්‍රතිසංවිධානය කොට කප්පුකක් බවට පත් කිරීම යුගයේ අවශ්‍යතාවක් බවට පත් වී ඇත.

* *

(21) සිංහල භාෂාව හා සාහිත්‍යය

II පත්‍රය

සැලකිය යුතුයි :

* ප්‍රශ්න සියල්ලට ම උත්තර සපයන්න. මෙම ප්‍රශ්න පත්‍රයට නියමිත ලකුණු ගණන 80කි.

1. (i) සිට (x) තෙක් ඇති සියලු ම අනුකොටස්වලට කෙටි උත්තර ලියන්න. කිසියම් අනුකොටසකට ඔබ උත්තර නොලියන්නේ නම්, එහි අංකය ලියා ඉදිරියෙන් ඉරක් ඇඳින්න.
 - (i) පහත සඳහන් පදවල අරුත් පැහැදිලි වන සේ වාක්‍ය දෙකක් ලියා දක්වන්න.
 - (අ) වනය
 - (ආ) වණය
 - (ii) පහත සඳහන් වාක්‍යයෙහි ඇතුළත් උපසර්ග පද දෙකක් උපුටා දක්වන්න.
සිංහල කාව්‍යයේ අභ්‍යුදය සඳහා ඔහු කළ මෙහෙයට කාගේත් ප්‍රශංසාව පිරිනැමිණි.
 - (iii) පහත සඳහන් (අ) සහ (ආ) යටතේ දැක්වෙන අදහස්වලට ගැළපෙන තනි පදය බැගින් ලියා දක්වන්න.
 - (අ) නැගෙනහිර හා දකුණ අතර ඇති අනුදිශාව
 - (ආ) හැමදා සිහිකටයුතු වූ
 - (iv) පහත සඳහන් වාක්‍ය බණ්ඩවල තද කළු අකුරින් මුද්‍රිත පද අයත් වන ක්‍රියා වර්ග නම් කරන්න.
 - (අ) අන්ත බලන් සඳ රත්නැටියෙන් සුදු සීත ගඟුල් ගලනා
 - (ආ) මග රැඳුණ අද තෝ නසි - ගෙට ගිය අඹුව නසි
 - (v) පහත සඳහන් වාක්‍යයේ වචන දෙකක අක්ෂර වින්‍යාසය සදොස් ය. එම වචන දෙක පමණක් නිදොස් කර ලියන්න.
අපරාධ මර්ධනය සඳහා රජය ගත් ක්‍රියාමාර්ග මහජනතාවගේ නිරීක්ෂනයට භාජනය විය.
 - (vi) පහත දැක්වෙන (අ) සහ (ආ) යෙදුම්වල පළමුවැනි වචනය සමග දෙවැනි වචනයේ නො ගැළපීමක් ඇත. වඩාත් ගැළපෙන සේ පළමු වචනය හෝ දෙවන වචනය හෝ සකස් කර ලියන්න.
 - (අ) පැදි කාව්‍යය
 - (ආ) මනුෂ්‍ය ගුණදම්
 - (vii) පහත දැක්වෙන වාක්‍ය සදොස් වේ නම්, ඒවා නිදොස් කර නැවත ලියන්න.
 - (අ) මගේ නැන්දා දක්ෂ කිවිඳියක් මෙන් ම ගායිකාවක් ද වන්නීය.
 - (ආ) වචන්තෝ ජයග්‍රහණය කරති'යි ගුරුතුමා ශිෂ්‍යයන්ට පැවසීය.
 - (viii) පහත දැක්වෙන පද සන්ධි කොට ලියා සන්ධි වර්ගය නම් කරන්න.
 - (අ) අති + අවග්‍ය
 - (ආ) සුරු + අත
 - (ix) පහත සඳහන් පද්‍ය පාඨයේ තද කළු අකුරින් මුද්‍රිත පදවල අර්ථ වෙන වෙන ම ලියන්න.
බලයුත් තුමුල මත වරණිඳු මෙදෙනැ' විස
 - (x) පහත දැක්වෙන යෙදුම් සඳහා ධීවර කර්මාන්තය ආශ්‍රිත භාෂා ව්‍යවහාරයේ යෙදෙන වචන ලියන්න.
 - (අ) මසුන් මැරීම
 - (ආ) දැල් අඳින පුද්ගලයෝ

(ලකුණු 2 × 10 = 20 යි)

2. පහත දැක්වෙන (අ), (ආ), (ඉ), (ඊ) යන විස්තර අතුරෙන් එකක් තෝරා ගෙන වචන 250කට නො අඩු වන සේ රචනයක් ලියන්න. වරහන් තුළ ඇති අක්ෂරය ඔබේ උත්තර පත්‍රයේ ලියා රචනය ලිවීම ආරම්භ කරන්න. රචනය සඳහා සුදුසු මාතෘකාවක් ද යොදන්න.

- අන්තර්ගත විය යුතු කරුණු
 - ඡේද සංඛ්‍යාව
 - කරුණු පෙළ ගැස්වීමේ දී අනුගමනය කළ හැකි ක්‍රියා පිළිවෙළ
 - යොදා ගත හැකි මාතෘකාව
- ආදිය පිළිබඳ මග පෙන්වීමක් අදාළ විස්තරය ඇසුරෙන් ලබා ගන්න.

(අ) ලෝකයේ තුනෙන් දෙකක් ජලයෙන් වැසී පැවතුණ ද පරිභෝජනය කළ හැක්කේ එයින් සීමිත ප්‍රමාණයකි. ඒ නිසා ජලය සීමිත සම්පතකි. ජලය නොමැති ව ජීවිත පවත්වා ගැනීමට හෝ සිතීමට හෝ නොහැකි ය. ලෝකයේ වෙනත් රටවල මෙන් ම අප රටේ ද බීමට ජලය නොමැති ව බොහෝ ජනයා පීඩා විඳිති. දූෂණයෙන් තොර ජලය සෞඛ්‍යයට හිතකර වේ. ජල දූෂණය හේතුවෙන් පානීය අවශ්‍යතා සපුරාගත නො හැකි වීම හා රෝග තත්ත්වයන්ට පාත්‍ර වීම ද සිදු වෙයි. එනිසා ජල මූලාශ්‍රය අපවිත්‍ර වීමට ඉඩ නො දී කවුරුත් එක් ව කටයුතු කළ යුතු ය.

(ආ) කැලි කසළ අවිධිමත් ලෙස පරිසරයට බැහැර කිරීමට බොහෝ දෙනා පුරුදු වී සිටිති. එයින් සිදු වන පාරිසරික හා සෞඛ්‍ය ගැටලු අප්‍රමාණ ය. කසළ කළමනාකරණය සඳහා නිසි ක්‍රමවේදයක් නො තිබීම මේ ප්‍රශ්නය දුර දිග යාමට හේතු වී තිබේ. ලොව ඇතැම් රටවල් කැලි කසළ ප්‍රතිචක්‍රීකරණය මගින් මහත් ආර්ථික ප්‍රතිලාභ අත්කර ගනිමින් සිටින කාලයක කැලි කසළ සම්පතක් බවට පෙරළා ගැනීමට අපට ද හැකි විය යුතු ය.

(ඉ) පරිගණකය වර්තමාන ලෝකයේ ජන ජීවිතයෙහි අත්‍යවශ්‍ය අංගයක් බවට පත් ව ඇත. ඇතැම් සංවර්ධිත රටවල ජනතාවට පරිගණකයේ සහාය නොමැති ව ජීවත් වීමට නො හැකි තත්ත්වයක් උද්ගත වෙමින් පවතී. කුඩා ඔරලෝසුවේ සිට ගුවන් ගමන් පාලනය වැනි සංකීර්ණ කාර්යයන් තෙක් පරිගණක භාවිතය පුළුල් වී ඇත. එහෙයින් රටේ යහපත උදෙසා පරිගණක දැනුම පිළිබඳ ව පාසල් දරුවන් මෙන් ම සමස්ත ප්‍රජාව ද දැනුවත් කිරීමේ කාලය දැන් එළඹ ඇත.

(ඊ) එදින වේලාසනින් නින්දට ගිය මා නිදි දෙවිඳුව වැළඳ ගත්තේ ඉතා ඉක්මනිනි. සාමාන්‍ය පෙළ විභාගයට සුදානම් වෙමින් සිටි නිසා පසුගිය දින කිහිපය ම නිදි වර්ජන ව බොහෝ වේලා සිටීමට මට සිදු විය. මම සිහින ලොවකට පිවිසියෙමි. මොහොතකින් මා සිටියේ පිට්ටනියක් වැනි ස්ථානයක ය. රවුම් හැඩයෙන් යුත් යානාවක් එහි නවතා තිබෙන අයුරු දුටු මම එතැනින් වහා ඉවත් වීමට සුදානම් වීමි. නමුත් එයින් පිටතට ආ දෙදෙනෙක් වහා මා යානයට ඇද දමා ගත්හ. ඉන් අනතුරු ව සිදු වූ දේ කුමක් දැ යි පවා මට අදහා ගැනීමට නොහැකි විය.

(ලකුණු 25 යි)

3. පහත දැක්වෙන පාඨය වචන 50-60 අතර වන සේ සාරාංශ කොට ලියන්න. ඔබ යෙදූ වචන සංඛ්‍යාව ද සාරාංශය අග ලියන්න.

අධ්‍යාපනය සහ සෞඛ්‍යය සර්ව සහභාගිත්වයක් සහිත වර්ධනයක් සඳහා සෘජු ව දායකත්වයක් සැපයිය හැකි ප්‍රධාන සමාජ යටිතල පහසුකම් වශයෙන් හඳුනා ගෙන ඇත. ශ්‍රී ලංකාවේ සැමට නිදහස් අධ්‍යාපන හා සෞඛ්‍ය සේවා ලබා දීමේ ප්‍රතිපත්තිය, අධ්‍යාපනය හා සෞඛ්‍ය සේවා ලබාගැනීම සම්බන්ධයෙන් ප්‍රාදේශීය වශයෙන් ඇති විෂමතා ඉවත් කර ඇත. කෙසේ නමුත් අධ්‍යාපන ප්‍රමිතිය එනම් එහි ගුණාත්මකභාවය සහ වෙළෙඳපොළ අවශ්‍යතාවලට සරිලන මට්ටමකට දියුණු කිරීම මගින් ආර්ථිකයට අඩු දායකත්වයක් සපයන ප්‍රදේශවල ජනතාවට ආර්ථිකමය වශයෙන් වැඩි ක්‍රියාකාරිත්වයකින් යුතු අංශවල ශ්‍රම වෙළෙඳපොළට එක් වීමට අවස්ථාව සැලසෙනු ඇත. මෙය ශ්‍රම සංවලතාව වැඩි දියුණු කිරීමට සහ ආර්ථිකයට අඩු දායකත්වයක් සපයන ප්‍රදේශවල දරිද්‍රතාව අඩු කිරීමට උපකාර වනු ඇත. ශ්‍රී ලංකාව හා සමාන ආර්ථික මට්ටමේ සිටින රටවල් සමග සංසන්දනය කිරීමේ දී, අධ්‍යාපනය සම්බන්ධයෙන් විශේෂයෙන් ම, උසස් අධ්‍යාපනය සහ වෘත්තීය පුහුණුව සම්බන්ධයෙන් කරනු ලබන ආයෝජන සාපේක්ෂ ව අඩු මට්ටමක පවතී. එම නිසා අධ්‍යාපනය සඳහා පෞද්ගලික අංශයේ දායකත්වය ධෛර්යවත් කිරීමට දරන උත්සාහය ඇගයිය යුතු ය.

(ලකුණු 10 යි)

4. ශ්‍රී ලංකාව කලාපීය නාවික කේන්ද්‍රස්ථානයක් ලෙස සංවර්ධනය කිරීමේ අභිලාෂය රජය ප්‍රකාශයට පත්කොට ඇත. අන්තර්ජාතික වෙළෙඳ කටයුතු සඳහා යොදා ගන්නා නැගෙනහිර - බටහිර සම්බන්ධ වන මුහුදු මාවතට ආසන්න ව වඩා උචිත ස්ථානයක පිහිටා ඇති නිසාත්, ඉන්දියානු උප මහාද්වීපයේ වැඩි වන වෙළෙඳ කටයුතු සහ ලෝකයේ අනෙකුත් කලාපත් සමග ඇතිකර ගෙන ඇති සහයෝගිතාවත්, ලංකාවට කලාපයේ නාවික කේන්ද්‍රස්ථානයක් ලෙස ඉස්මතු වීමට උපකාර වනු ඇත. වරාය අංශයේ ධාරිතාව සීමා වීම පිළිබඳ ගැටලුවට පිළියම් යෙදීම මෙන් ම නව තාක්ෂණය හඳුන්වා දීමෙන් වරාය මෙහෙයුම් නවීකරණය කිරීම සඳහා අවශ්‍ය ඉදිරි පියවර ගනිමින් ශ්‍රී ලංකා වරාය අධිකාරිය ශ්‍රී ලංකාව, කලාපයේ කේන්ද්‍රස්ථානයක් බවට පත් කිරීමට කටයුතු කර ඇත. වරාය සහ නාවික කර්මාන්තය ආර්ථිකයේ ප්‍රමුඛ අංශයක් ලෙස සංවර්ධනය කිරීමට ශ්‍රී ලංකාවට පුළුල් ඉඩ ප්‍රස්තා පවතින අතර, ඉන් ඍජු හා වක්‍ර රැකියා බොහොමයක් උත්පාදනය කර ගැනීමට හැකි වනු ඇත. එමගින් රටට විදේශ විනිමය උපයා ගැනීමටත්, මධ්‍ය කාලීන ව රටේ ඍජු හා වක්‍ර රැකියා අවස්ථා රැසක් උපදවා ගැනීමටත් හැකියාව පවතී.

- (i) කලාපයේ නාවික කේන්ද්‍රස්ථානයක් වීමට ශ්‍රී ලංකාවට උපකාර වන සාධක දෙකක් ලියන්න.
- (ii) වරාය මෙහෙයුම් නවීකරණය කිරීම සඳහා අවශ්‍ය පියවර ගැනීමට අපේක්ෂා කරන්නේ කවර අංශ පාදක කොට ගෙන ද?
- (iii) ශ්‍රී ලංකාවට පුළුල් ඉඩ ප්‍රස්තා පවතින්නේ කවර කරුණක් උදෙසා ද?
- (iv) විදේශ විනිමය උපයා ගැනීමට මෙහි ඉදිරිපත් කෙරෙන උපාය මාර්ග දක්වන්න.
- (v) මෙම පාඨයට අනුව ශ්‍රී ලංකාව සංවර්ධනය කිරීමේ දී රජයේ අභිලාෂය වූයේ කුමක් ද?

(ලකුණු 10 යි)

5. සිරි සඳගම යෞවන සමාජයේ මාසික සභා රැස්වීමේ දී ඇති වූ සාකච්ඡාවකින් කොටසක් පහත දැක්වේ. මින් අදාළ කරුණු පමණක් තෝරා ගෙන වචන 100කින් පමණ යුතු අත් පත්‍රිකාවක් සකස් කරන්න. යෞවන සමාජයේ ලේකම් සුගත් ජයන්ත ඔබ යැයි සිතන්න.

- “ග්‍රාමීය ප්‍රදේශය තුළ ගෙවනු වගා තරගයක් ආරම්භ කිරීම අද රැස්වීමේ අරමුණයි”
- “අද කවුරුත් වෙළෙඳපොළට ම හුරු වෙලා. ගෙවත්තේ ඉඩකඩ තිබුණත් වගාවක් කරන්නේ නැහැ”
- “වගා තරගයක් පැවැත්වීමෙන් හැම දෙනා තුළ ම පෙලඹවීමක් ඇති කරන්න පුළුවන් වේවි”
- “වගා කරන්න අවශ්‍ය බීජ වර්ග බෙදා දුන්නොත් හොඳයි නේ ද?”
- “ඔව්, බටු, මිරිස්, වට්ටක්කා, මෑ, කරවිල, බණ්ඩක්කා, නිවිති වගේ බෝග සඳහා මේ තරගය සීමා කරමු.”
- “බීජ වර්ග වගේ ම අවශ්‍ය උපදෙසුන් කෘෂිකර්ම දෙපාර්තමේන්තුවෙන් ලබා දෙන්න ඒ අය කැමතියි”
- “දෙසැම්බර් මාසේ 20 වන දාට පෙර ඉල්ලුම් පත්‍ර ලබා ගනිමු”
- “මැයි මාසයේ අවසානය වන විට තරග පවත්වා අවසන් කරන්න පුළුවන් වේවි”
- “තරගයේ ජයග්‍රාහකයන්ට ත්‍යාග හා සහතික ලබා දීමෙන් වගාව ගැන උනන්දුව වැඩි වේවි නේ ද?”
- “ඔව් අපි 1, 2, 3 ස්ථාන තෝරමු. ඒ සඳහා රු.30000, රු.20000 හා රු.10000 බැගින් කෘෂි උපකරණ මිලදී ගැනීමට මුදල් වවුචර පිරිනමමු.”
- “තරගයට සහභාගි වූ අයට සහභාගිත්ව සහතිකයකුත් පිරිනමන්න පුළුවන් වුණොත් හොඳයි නේ ද?”
- “ඔව් ඒ සඳහා අනුග්‍රහය දක්වන්න ප්‍රාදේශීය සංවර්ධන බැංකුව සුදානම් ව ඉන්නවා.”
- “මේ කරුණු ප්‍රදේශවාසීන්ට දැනුම් දෙන්නේ කොහොම ද?”
- “ඒ සඳහා අත් පත්‍රිකාවක් සකස් කිරීමට අපි ලේකම්තුමාට පවරමු”

නැතහොත්

සරුගම ගම්මානයේ දැනට පවුල් 60ක් පමණ ජීවත් වේ. එම ගම්මානීන්ට මුහුණ දීමට සිදු වී ඇති ප්‍රධාන ගැටලුවක් වන්නේ ප්‍රමාණවත් සනීපාරක්ෂක පහසුකම් නොමැති වීමයි. යෝජිත සනීපාරක්ෂක ජල ව්‍යාපෘතිය යටතේ සෞඛ්‍යාරක්ෂිත වැසිකිළි ඉදි කිරීමට අවශ්‍ය ද්‍රව්‍ය සැපයීම හා වැසිකිළි භාවිතය පිළිබඳ ගම්මානීන් දැනුවත් කිරීමත් අවශ්‍යව ඇති බව දන්වා ප්‍රදේශයේ ප්‍රාදේශීය ලේකම්තුමා වෙත යැවීමට සුදුසු රාජකාරි ලිපියක් ලියන්න. (මේ සඳහා වචන 100ක් පමණ ප්‍රමාණවත් ය)

(ලකුණු 15 යි)

* * *

(21) සිංහල භාෂාව හා සාහිත්‍යය

III පත්‍රය

සැලකිය යුතුයි :

* උපදෙස් දී ඇති පරිදි ප්‍රශ්න පහකට පමණක් උත්තර සපයන්න.

1. (i) සිට (x) තෙක් ඇති සියලු ම අනුකොටස්වලට කෙටි උත්තර ලියන්න. කිසියම් අනුකොටසකට ඔබ උත්තර නො ලියන්නේ නම්, එහි අංකය ලියා ඉදිරියෙන් ඉරක් අඳින්න.

(i) 'නුවර ගන්නා තබා පවුර ළඟට යන්නටත් සමර්ථ එක ද සත්ත්වයෙක් නැති'

(අ) මේ ප්‍රකාශය කළේ කවරෙක් ද?

(ආ) මේ ප්‍රකාශය ඇතුළත් ග්‍රන්ථය ලියැවුණු සාහිත්‍ය යුගය නම් කරන්න.

(ii) 'දැසේ කඳුළැලි පිස දා බලනෙමි - හෙට හිරු එළියට වඩින දිනේ
ණය නැති බිය නැති නිවහල් යුගයක - පුංචි පුතා රජ කරනු පෙනේ'

(අ) මේ පදය උපුටා ගත් කවි පෙළේ රචකයා කවරෙක් ද?

(ආ) මෙහි දැක්වෙන පරිදි කවියාගේ අපේක්ෂාව කුමක් ද?

(iii) 'උඹ මේ ගමේ ඉන්න කවුරු හරි කසාද බැඳ ගනින්න'

(අ) මෙම ප්‍රකාශය කළේ කවරෙක් ද?

(ආ) මෙසේ ප්‍රකාශ කිරීමට හේතුව කුමක් ද?

(iv) දිය දිය ගොස පළ කෙරෙමින් සපැමිණි

ගිය ගිය තැන ඉස්වා රන් මුතු මිණි

(අ) මේ කවියේ ඉතිරි පද දෙක සම්පූර්ණ කරන්න.

(ආ) 'දිය', 'දිය' යන දෙපදවල අර්ථ වෙන් වෙන් ව ලියන්න.

(v) මීට කලින් නේ ද මේක ගෙනත් දෙන්න තිවුණේ? මටත් මික මින කෙරුව නම් එහෙම?

(අ) මේ ප්‍රකාශය කවුරුත් විසින් කරන ලද්දක් ද?

(ආ) මෙම ප්‍රකාශය ශ්‍රවණය කළ අයගෙන් සිදු වූ වරද කුමක් ද?

(vi) වේ රුදු දෝසා කළ මේ දේ

මා පුතු නො තකා විපාකේ

(අ) මෙහි රුදු දෝසයක් යන්නෙන් අදහස් කරන්නේ කුමක් ද?

(ආ) මෙහි 'මා පුතු' යනුවෙන් හඳුන්වනු ලබන තැනැත්තාගේ නම ලියන්න.

(vii) (අ) අමාවතර ග්‍රන්ථය සඳහා පාදක වූ බුදු ගුණය කුමක් ද ?

(ආ) 'උග්ගසේන නම් සිටු පුත්‍රගේ වස්තුව' ඇතුළත් වන මුල් කෘතිය සඳහන් කරන්න.

(viii) නිදහස මහ මුහුදක් වේ

එහි උල්පත පුත නුඹ වේ

ඒ බව සිහි කොට මෙලොවේ

යුතුකම ඉටු කළ යුතු වේ

(අ) මෙම පද්‍ය රචකයාගේ වෙනත් නිර්මාණ දෙකක නම් ලියන්න.

(ආ) මෙහි ඇතුළත් රූපකාර්ථවත් යෙදුම් උපුටා දක්වන්න.

(ix) පහත දැක්වෙන කාව්‍ය නිර්මාණවල රචකයන් නම් කරන්න.

(අ) වස්සානය

(ආ) ගංගාවේ සංගීතය

(x) 'තාත්තා එනවා දැකලා මට බන්නවන්න කතා කලා නේ ද?

(අ) මේ පාඨය ඇතුළත් සාහිත්‍ය නිර්මාණයේ රචකයා කවරෙක් ද?

(ආ) ඔහු ලියූ වෙනත් කෙටි කතා සංග්‍රහයක් නම් කරන්න.

(ලකුණු 2x10 = 20 යි)

2. පහත දැක්වෙන ගද්‍ය හා පද්‍ය පාඨ කියවා අසා ඇති ප්‍රශ්නවලට කෙටි පිළිතුරු ලියන්න.

(i) කොළ පවිටු දුෂ්ට අධර්මිෂ්ඨ වූ නිකාෂ්ට අනාවාර ස්වරූප ඇති අවලක්ෂණ වූ අඥාන බමුණු මහල්ල, තෝ ධර්ම යුද්ධය කෙරෙමි' යි කියා ගොසින් තට මුහුදුරු තරමටත් නැති ඉතා බාල තැනැත්තන් වැද පී ය.

- (අ) මේ පාඨය හා සම්බන්ධ සිද්ධිය කෙටියෙන් ලියන්න.
- (ආ) අංකිත පදවලට අර්ථ සපයන්න.

(ii) අග පිපි මල් මලිගිය ලිය කැලේයා
 වග බැඳ හෙන රජ හස පුල් විලේයා
 ළග තුරු මල් ගිලිහුණු රොනවු'ලේයා
 මග බැස යව පළ හෙළ වැලි තෙලේයා

- (අ) මෙහි වැලිතලා ආශ්‍රිත ස්වාභාවික පරිසරයෙහි දක්නට ලැබෙන ලක්ෂණ දෙකක් ඉදිරිපත් කරන්න
- (ආ) අංකිත පදවලට අර්ථ සපයන්න.

(iii) සතර දෙනෙකු කෙරෙහි විස්වස් නැති සොර පෙරැ මා සබඳහ'යි විස්වස් නොකට යුත්තෙ යැ. තමා පළමු අනොට හුන් කොළ 'මා පෙරැ වළඳ ගත්තෙ යැ' යි විස්වස් නොකට යුත්තෙ යැ. රජ මා හා සබඳහ'යි විස්වස් නොකට යුත්තෙ යැ. ස්ත්‍රී 'මට වග්‍ය යැ'යි විස්වස් නො ද කටයුත්තෙ යැ කී යැ.

- (අ) මේ පාඨයේ දැක්වෙන පරිදි විශ්වාස නොකළ යුතු දෙදෙනෙකු නම් කරන්න.
- (ආ) අංකිත පදවලට අර්ථ සපයන්න.

(iv) ගැල් රකිනවුගේ පුත, 'බර උසුලන්නවුගේ පුත', 'කුමකුන් නො දන්නවුගේ පුතැ'යි කිය කියා නළවයි. සිටුපුත්තු ද, ගැල් රඳවා ලා හුන් තැන දී ගොන්ට තණ ගෙනවුන් ලිහි. කෙළි ලඬ පැ ඇවිදි තැන ලන් දෙයක් යන එන තැනට අදිති.

- (අ) මේ පාඨයෙහි ඇතුළත් වර්ණනයට පාදක වූ අවස්ථාව කෙටියෙන් ලියන්න.
- (ආ) මෙහි දැක්වෙන සිටුපුත්තු කරන කාර්යයන් දෙකක් දක්වන්න.

(v) මා පියා හැර දමා
 යන්නෙ අප කෙලෙස දෝ
 වලට ගොස් විඩා වී
 පැමිණි විට නැත කෙනෙක්
 අහර පිස දෙන්නටා
 හුදෙකලා මේ ලෙනේ
 ඉන්නෙ ඔහු කෙලෙස දෝ

- (අ) මේ ගීයෙන් සිංහසිවලිගේ චරිතයෙහි කෙබඳු ලක්ෂණ ප්‍රකාශ වේ ද?
- (ආ) මෙහි දැක්වෙන පරිදි පියාට මුහුණ දීමට සිදු වන දුෂ්කරතා දෙකක් සඳහන් කරන්න.

(ලකුණු 4x5 = 20 යි)

3. උම්මග්ග ජාතකයෙන් මහෙෂ්ඨ පඩිතුමාගේ

- (i) ස්ථානෝචිත ප්‍රඥාවන්
- (ii) සානුකම්පිතභාවයන්

සින් ගන්නා පරිදි ඉදිරිපත් වෙයි. නිර්දේශිත කොටසින් එක් කරුණකට උදාහරණ දෙක බැගින් දක්වමින් විස්තර කරන්න.

නැතහොත්

- (i) හැඟීම්වලට වහල් වීම
- (ii) අභියෝග ජය ගැනීම

යන කරුණු උග්ගසේන නම් සිටු පුත්හුගේ කථා වස්තුවෙන් ඉස්මතු කොට දැක්වීමට කතුවරයා සමත් වූ ආකාරය එක් කරුණකට උදාහරණ දෙක බැගින් දක්වමින් විස්තර කරන්න.

(ලකුණු 15 යි)

4. ගුණතිල කාව්‍යය රසවත් වීමෙහි ලා

- (i) වක්‍රෝක්ති භාවිතයත්
- (ii) ශබ්ද රස ජනනයත්

හේතු වෙයි. උදාහරණ දෙක බැගින් දක්වමින් මේ අදහස පැහැදිලි කරන්න.

නැතහොත්

විදාගම මාහිමියෝ හංස සන්දේශය රචනා කිරීමේ දී

- (i) කැරගල ගම් පියසෙහි සශ්‍රීකත්වය ද
- (ii) පාරිසරික සෞන්දර්යය ද

රසිකයා හමුවේ විසිතුරු ලෙස ගෙනහැර දක්වති. නිර්දේශිත කොටස් ඇසුරෙන් එක් කරුණකට උදාහරණ දෙක බැගින් දෙමින් පැහැදිලි කරන්න.

(ලකුණු 15 යි)

5, 6, 7 ප්‍රශ්නවලින් එකකට පමණක් උත්තර ලියන්න.

- 5. ගැමි ජීවිතයේ හුරු පුරුදු ජීවන අත්දැකීම් සිත් කාවදින ලෙස උපදේශ මගින් ඉදිරිපත් කිරීමට ජන කවියා තුළ පැවති අපූරු හැකියාව උදාහරණ තුනක් දක්වමින් විස්තර කරන්න. (ලකුණු 10 යි)

- 6. “බැද්දේගම නව කතාවේ එන පුවි මැණිකා වර්තයෙන් නිරූපණය වන්නේ සොබා දහමෙන් ද සමාජ බලවේග මගින් ද පීඩාවට පාත්‍ර වූ තැනැත්තියකි”. උදාහරණ තුනක් දෙමින් පැහැදිලි කරන්න. (ලකුණු 10 යි)

- 7. නියං සමය නිමා කරමින් ඇද හැළුණු වැස්සෙන් පසු පරිසරයේ ඇති වන උද්දීප්තිය අපූර්වාකාරයෙන් වික්‍රණය කිරීමට ‘වස්සානය’ කවි පෙළේ රචකයා සමත් වී ඇති ආකාරය උදාහරණ තුනක් දක්වමින් විමසන්න. (ලකුණු 10 යි)

* * *

(31) English Language

Structure of the Question Paper

Paper I – Duration 1 hour. Total marks 40.
 Number of questions 08. All questions should be answered. Each question carries 5 marks making a total of 40 marks. This paper consists of three tasks on Reading carrying 15 marks, **two tasks on Vocabulary** carrying 10 marks, one task on Grammar & Language Functions carrying 5 marks and **two tasks on Writing** carrying 10 marks making a total of 40 marks.

Paper II – Duration 2 hours. Total marks 60.
 Number of questions 08. All questions should be answered. This paper consists of three tasks on Reading carrying 20 marks, one task on Vocabulary carrying 5 marks, two tasks on Grammar & Language Functions carrying 10 marks and two tasks on Writing carrying 25 marks making a total of 60 marks.

Area of Testing	Paper I		Paper II		% of Total Marks
	No. of Items	Marks	No. of Items	Marks	
A. Reading	3	15	3	20	35%
B. Vocabulary	2	10	1	5	15%
C. Grammar & Language Functions	1	5	2	10	15%
D. Writing	2	10	2	25	35%
Total	08	40	08	60	100%

The test items in the G.C.E.(O.L) English Language paper from 2016 will measure competencies related to Reading, Vocabulary, Grammar & Language Functions and Writing. The items will be based on a variety of text types (stimuli) and will be organized from easy to demanding. Testing techniques for each section may vary from year to year.

Calculation of Final Mark :
 Paper I = 40
 Paper II = 60
 Final Marks = 100

The board suggested the following revisions / changes in paper I.

- There should be a picture based test item for question 3.
- Test 6 should be an item of Writing using parallel or guided techniques.
- Test 8 should include a test item on free writing and the topics should be very familiar to the students. The students should be able to write effectively on the given topic within the stipulated word limit. There can be a choice of two topics for it.
- In all test items in paper I and paper II text types may vary.

The text types

Dialogues	Notes / notices	Descriptions
Advertisements	Programmes	Invitations / messages
Posters	Stories	Reports
Letters	Minutes	Pictures
Itinerary	Prefaces	Extracts
Poems	Diary pages / e-mails	Biographies
Academic texts		

English Language I

Important :

* Answer **all** questions **on this paper** itself.

One hour

○ **Test 1**

Fill in the blanks in the following dialogue between mother and Dinu at the supermarket. Use the words given in the box. Write the correct letter in the blank. *The first one is done for you.*

- a) tin b) packet c) pot,
 d) bar e) tube f) ~~carton~~

- Dinu : Mother, we need a (1) .. *f*... of milk and two kilos of sugar.
 Mother : What did father ask you to bring?
 Dinu : Well, he wants a (2) of glue.
 Mother : Alright. What else is there on the list?
 Dinu : Er.. a (3) of biscuits and a tub of ice cream.
 Mother : We have to get a (4)..... of tea as well.
 Dinu : Mother, let's buy a (5)..... of curd for grandmother.
 Mother : Yes. And don't forget to buy a (6) of chocolate for your brother.

Q. 1

1 ×
Total
5

○ **Test 2**

Read the following dialogue and fill in the blanks. Use the words given in the box. There is **one** extra word. *The first one is done for you .*

- it, ~~my~~, me, I, they, myself, we

- Amal* - Hey, Ruwan ! You look happy.
Ruwan - Yes. It's (1)~~my~~..... birthday today.
Amal - Happy Birthday Ruwan !
Ruwan - Thank you.
Amal - Any special plans?
Ruwan - Yes, I'm visiting a children's home with my parents.
 (2) are going to donate some story books to the children there.
Amal - How kind of you! I'm sure (3) will be delighted.
Ruwan - By the way, my father bought (4) a flute yesterday.
Amal - How wonderful! Can you play (5)?
Ruwan - No, I'm going to learn to play it by (6)
Amal - That would be nice!

Q. 2

1 ×
Total
5

○ **Test 3**

Study the picture and fill in the blanks in the text given below.

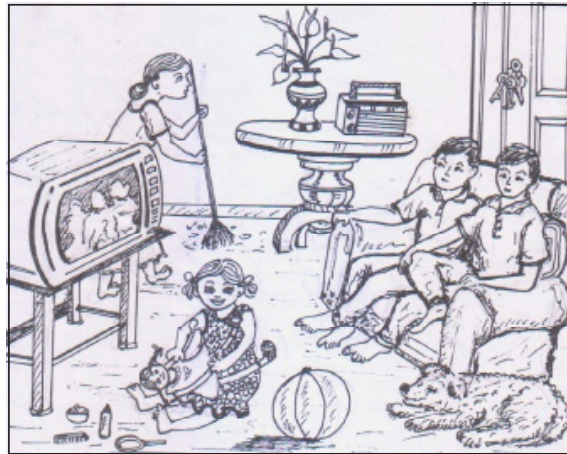

This is a picture of a sitting room. There is a woman, a child and two (1), in the picture. The woman near the (2) is sweeping the room. The child sitting on the (3) is playing with a (4) There is a round (5) with decorative (6) A (7) of flowers is there on it. A (8) is sleeping near the sofa. The (9) behind the sofa is closed. There is a bunch of (10) hanging from the key hole.

Q. 3

1/2 ×
Total
5

○ **Test 4**

Match the extracts with the given sections of a newspaper. Write the correct letter in the blanks provided. *The first one is done for you.*

Extracts

1. "Winter Melodies" the musical evening was held at BMICH on the 27th December. (e)
2. The 15th Junior Athletic Championship will be held at Sugathadasa Stadium from 4th to 6th of April. (.....)
3. Good sources of iron; dark leafy vegetables, brown rice, meat and fish. (.....)
4. The Asian Development Bank will allocate US\$ 3 billion for Sri Lanka for the period of 2016 – 2018. (.....)
5. Applications are invited for the post of accountant in a leading import-export firm. (.....)
6. Buy beautiful sarees at special prices. Star Handlooms Pvt (Ltd), No - 310, Galle Road, Colombo 04. (.....)

Sections

- (a) SPORTS
- (b) HEALTH AND WELL-BEING
- (c) JOBS
- (d) TEXTILE
- (e) ~~ARTS AND MUSIC~~
- (f) BUSINESS AND FINANCE

Q. 4

1 ×
Total
5

○ **Test 5**

Read the following conversation and fill in the blanks in the summary given below.
The first one is done for you.

- Rashmi : Samitha, we have to work on our Science project. Are you coming to my house tomorrow?
 Samitha : Yes. Please tell me how to get there.
 Samitha : How are you coming? By bus or train?
 Rashmi : By train. I hope to catch the 9.30 train.
 Samitha : That's a slow train. Take the 9 o'clock express train from Colombo Fort to Polgahawela.
 Rashmi : Alright.
 Samitha : Then, get off at the Gampaha station.
 Rashmi : Is it the second stop?
 Samitha : No. It's the third stop. Go over the level crossing. Then turn to your left and walk straight until you come to a roundabout.
 Rashmi : Do I have to walk far?
 Samitha : No, it's about 200 metres. Now turn left into the First Lane.
 Rashmi : And then?
 Samitha : Walk past the bank and the library and take the second lane to your right.
 Rashmi : Does the lane have a name?
 Samitha : Yes. It's called School Lane. My house is the fourth one on the right.

One can easily reach Samitha's house by train. If you catch the (1) express train , you have to get down at Gampaha that is the (2) , from Colombo. You have to cross the (3) , near the station and turn left. You have to walk about two hundred metres to come to a (4) turn left and walk past the bank and the library. Take the (5) to your right. That's the (6) The fourth house on the right is Samitha's house.

Q. 5

1 ×
Total
5

○ **Test 6**

You received the following note from your friend. Write a suitable response in the space provided.
 Use about **40 - 50** words.

Nisha,
I'm not well and won't be able to come to school for a few days.
I hope to go on the school trip. Please send me the date and the time of departure, places to be visited, and things to be brought.
Randi

.....

Q. 6

C
L
Total
5

○ **Test 7**

Read the following text and answer the questions.

The two boys walked slowly across the valley. Then suddenly Isuru stopped and sat down on a large stone. "It's no use," he said. "I can't go any further. I'm absolutely exhausted!"

Gayan looked at him for a minute. "Oh come on!" he said. "It's not very far now. "Yes, but it's uphill most of the way," Isuru said. He pointed to the path in front of them. It went straight up the side of the valley. Gayan sat down too. For a while the two boys said nothing. Then Isuru pointed to some trees about half a mile ahead.

"There's a hut among those trees, he said. "Perhaps we can spend the night there." "I'll go and take a look." Gayan said. He ran down the path towards the hut and vanishing among the trees. Isuru followed more slowly.

"What's it like inside?" he asked when he reached the hut.

"Not bad, Gayan called back. "It feels a little damp, but there's some wood in one corner, so we can light a fire."

The two boys cleaned out the hut and lit a fire. Then they had dinner. They were both tired and they did not talk much. Before they went to bed, they put plenty of wood on the fire. Gayan fell asleep almost at once, but Isuru lay awake for a long time, watching the flames. Then he too fell asleep.

Suddenly he was awake again. The fire was nearly out. He could hear noises outside. It sounded like voices. He woke up Gayan.

"It's only the wind," he grumbled. "Go to sleep again!"

But it wasn't the wind! The voices came nearer until they were just outside the hut. The door opened and a light shone on their faces. "They are here!" a voice called out. A policeman was standing in the doorway. He addressed the two boys. "You've given us a lot of trouble," he said. "We've looked all over the valley for you two!"

1. What were the names of the two boys?

.....

2. Where did they spend the night?

.....

3. What did they do before they go to bed?

.....

4. What did Isuru do before he fell asleep?

.....

5. Who found the boys?

.....

Q. 7

1 ×
Total
5

○ **Test 8**

Write a short paragraph on **one** of the following. Use about **50 – 60** words.

- (1) Kindness to animals.
- (2) A historical place.

.....

.....

.....

.....

.....

.....

.....

.....

.....

Q. 8

1 ×
Total
<hr/> 5

* * *

English Language II

Important :

* Answer **all** questions **on this paper itself.**

Two hours

○ **Test 9**

The following sentences are taken from a paragraph written by a student. There is a mistake in each sentence. Rewrite the sentences correcting the mistake. *The first one is done for you.*

1. Sir Arthur Conan Doyle is a famous writer of adventure story.
Sir Arthur Conan Doyle is a famous writer of adventure stories.

2. Sherlock Holmes is a fictional character create by him.

3. Holmes was a detection.

4. Dr. John Watson is the other main character in her stories.

5. Together they solves many mysteries.

6. Doyle's books are much love by many readers in the world.

Q. 9

1 ×
Total
5

○ **Test 10**

Select a word from the box which has a similar meaning to the phrases given within brackets and wite it in the space given. There are **three** extra words.

~~investigate~~, prove, evidence, sentence,
 arrest, fine, innocent, crime, person

The police

They do a number of things. When someone does something illegal, the police must
 (1) *investigate* (try to find out what happened). If they find persons responsible for the crime, they (2) (take them to the police station) them. At the police station, they question the suspects that committed the (3) (breaks the law), then they are charged with the crime they are believed to have done. The suspects must then go to court for trial.

Q. 10

In court, the persons charged with the crime, now called the defendants or accused must try to
 (4) (provide facts to show something), that they did not commit the crime; in other words that they are (5) (not guilty). The jury listens to all the (6) (information about the crime) and then makes their decision.

1 ×
Total
5

○ **Test 11**

Read the following paragraph and fill in the blanks using the words given below.

air, that, coal, absorb, such, and, due, getting,
~~lifestyles~~, unhygienic, motor, in, to, fauna, gases

With the changing (1) *lifestyles* and industrial development, our environment is getting polluted day by day. The land, water, and (2) are becoming contaminated and (3) for sustaining biological system, (4) is growth of flora, (5) , vegetation and people. Due (6) emissions of industries and (7) vehicles the atmosphere is (8) polluted with dangerous chemicals (9) the form of gases. These (10) , mainly carbon dioxide, are produced (11) to burning of fuels (12) as petrol, diesel, wood (13) etc.

We are burning wood (14) cutting down trees which (15) carbon dioxide in the process of producing food. It causes green house effect, which is believed to be the cause of a gradual warming of the surface of the Earth.

Q. 11

½ ×
Total
7

○ **Test 12**

Given below is a conversation Pubudu had with Udara. Complete the extract from a letter Pubudu wrote to another friend a few weeks later mentioning about this conversation. *The first one is done for you.*

- Pubudu : Hi, Udara! Where are you going?
 Udara : Hi! I'm on my way to the book fair to buy a dictionary.
 Pubudu : Really! My uncle gave me one recently.
 Udara : Do you know how to use it?
 Pubudu : Yes. My sister is helping me.
 Udara : By the way, would you like to come with me?
 Pubudu : I'm sorry, I can't. I have volleyball practices.
 Udara : Then it's OK. I'll bring my new dictionary to school tomorrow.
 Pubudu : I'll bring mine too. See you!

I met Udara a few weeks ago. He said that (1) .. *he was on his way to the book fair to buy a dictionary*
 I told him that my uncle (2) recently. Udara asked me if I knew how to use it and I told him that my sister (3) Then he invited me to join him to go to the book fair but I said I couldn't because (4)
 He said that (5) I said that (6)
 too.

Q. 12

1 ×
Total
5

○ **Test 13**

Study the two pictures given and select the sentences which describe each picture. Write the correct letter in the relevant column. *One is done for you.*

Picture A

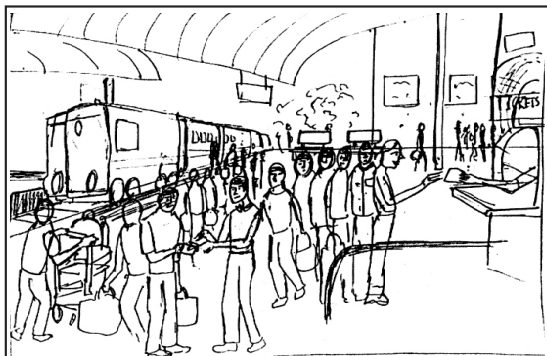

Picture B



- The station is deserted.
- The luggage barrow is empty.
- The porter is wheeling the luggage.
- There is a young man sitting on a bench reading a newspaper.
- The station is crowded.
- Many passengers are getting off the train that has just arrived.
- There is a dog sleeping on the platform.
- There is a long queue of people waiting to buy tickets.
- It seems that a train has not arrived for a long time.
- The ticket collector is collecting the tickets from the passengers leaving the station.
- The porter is leaning against a pillar by the luggage barrow.

Picture A	Picture B
	a

Q. 13

$\frac{1}{2} \times$
Total
5

○ **Test 14**

(a) You had a cultural show in your school recently. Write a letter to a friend abroad describing the event.

Include the following.

- the organizers
- the purpose
- the items presented
- response from the audience
- the sponsors

Use about **100** words.

OR

‘A boy’s life is not all comedy,’ Twain says of his youth. ‘Much of the tragic enters into **it**.’ And in this book he has shown some of the horror and fear felt by a child in a primitive community. Its great merit lies in the relationship between Tom Sawyer and his Aunt Polly, and with Huckleberry Finn; and in its descriptions of village life in that part of America during the middle of the nineteenth century.

Taken from the abridged
McMillan edition of the
Adventures of Tom Sawyer by Mark Twain

- (1) Say whether the following statements are **True** or **False** by writing **T** or **F** against them.
- i. Samuel Langhorne Clemens was the real name of Mark Twain.
 - ii. *The Adventures of Tom Sawyer* is true to life of Mark Twain as he uses his childhood experiences in it.
 - iii. After leaving school, Mark Twain started working as a carpenter.
 - iv. Twain's 'Innocents Abroad' was a landmark in his life as a novelist.

(½ × 4 = 2 marks)

- (2) Why has “Adventures of Tom Sawyer” been enjoyed by children all over the world?
.....
(1 mark)

- (3) Underline the correct answer.
‘A boy’s life is not all comedy’, means,
(i) It is a mixture of both good and bad times.
(ii) It is full of happiness and enjoyment.
(iii) His whole life is miserable. (1 mark)

- (4) The **two** adjectives that describe Twain's youthful days are and
(1 mark)

- (5) Find the words from the passage which have the **same** meaning as the following.
funny
well known (1 mark)

- (6) Find the words from the passage that have the **opposite** meaning to the following.
failure
reality (1 mark)

- (7) What do the following pronouns refer to.
they (in line 9)
it (in line 17) (1 mark)

Q. 15
Total
8

○ **Test 16**

Write on **one** of the following. Use about 200 words.

(a) An essay on

'For a greener tomorrow - say 'no' to polythene'

You may include the following

- environmental issues
 - non decaying material
 - blocking of waterways and sewage system
 - breeding grounds for mosquitoes
 - harmful to animals
 - emission of harmful gases when burnt
- practical solutions
 - minimise, reuse, recycle waste material
 - reforestration

OR

(b) Write the speech you would make at the School Assembly '**Taking care of school**'.

You may include the following :

- Types of school property
- Uses of them
- How to protect them
- Duties / responsibilities as students

OR

(c) Use the following situation to create a story of your own.

Amal – alone at home - heard a knock – puzzled

Opened the door

OR

(d) Complete the following dialogue

Kanchana : Hey, did you see the poster at the main junction?

Chathuri : Oh! what's it about?

.....

.....

.....

.....

.....

.....

.....

(32) ගණිතය

ප්‍රශ්න පත්‍ර ව්‍යුහය

- ප්‍රශ්න පත්‍රය, I පත්‍රය හා II පත්‍රය ලෙස ප්‍රශ්න පත්‍ර දෙකකින් සමන්විත වේ.

I පත්‍රය

- කාලය පැය දෙකයි.
- A හා B ලෙස කොටස් දෙකකි.
- A හා B කොටස් දෙකම “අත්‍යවශ්‍ය ගණිත ඉගෙනුම් සංකල්ප” පදනම් කරගෙන සකස් කෙරේ.

I පත්‍රය මගින් ආවරණය විය යුතු ගණිත අරමුණුවල ප්‍රතිශත පහත පරිදි වේ.

දැනුම හා කුසලතා	50%
සන්නිවේදනය	30%
සම්බන්ධතා දැකීම	20%

A කොටස

- ලකුණු දෙක බැගින් වූ කෙටි ප්‍රශ්න 25කි. (ලකුණු 02 × 25 = 50)
- මෙම ප්‍රශ්න 25, පහත දැක්වෙන පරිදි ගණිත විෂය තේමා හයට අයත් වේ.

සංඛ්‍යා	04
මිනුම්	04
වීජ ගණිතය	06
ජ්‍යාමිතිය	08
කුලක හා සම්භාවිතාව	02
සංඛ්‍යානය	01
එකතුව	25

B කොටස

- ලකුණු 10 බැගින් වූ ව්‍යුහගත ප්‍රශ්න පහකි. (ලකුණු 10 × 5 = 50)
- වීජ ගණිතය හා ජ්‍යාමිතිය යන තේමාවලට අයත් ප්‍රශ්න ඇතුළත් නොකෙරේ.
- එක් එක් ප්‍රශ්නය ව්‍යුහගත කිරීම සඳහා යොදා ගැනෙන කොටස් ගණන අවම වශයෙන් තුනක් ද උපරිම වශයෙන් පහක් ද වේ.

I පත්‍රය සඳහා මුළු ලකුණු = 100

II පත්‍රය

- කාලය පැය තුනයි.
- A හා B ලෙස කොටස් දෙකකි.

A කොටස

- ලකුණු 10 බැගින් වූ ප්‍රශ්න හයකි. ප්‍රශ්න පහකට පමණක් පිළිතුරු සැපයිය යුතුය. (ලකුණු 10 × 5 = 50)
- මෙම A කොටස තුළ ජ්‍යාමිතිය තේමාවට අයත් ප්‍රශ්න ඇතුළත් නොවේ.
- වීජ ගණිතය තේමාව යටතේ ප්‍රශ්න 3ක් ද සංඛ්‍යා, මිනුම්, සංඛ්‍යානය සහ කුලක හා සම්භාවිතාව යන තේමා අතරින් තෝරාගත් තේමා 3ක් යටතේ ප්‍රශ්න 3ක් ද ඇතුළත් වේ.
- ප්‍රශ්න හතරක්, එක් එක් ප්‍රශ්නයේ ඇති කොටස් ගණන අවම වශයෙන් 3කට ද උපරිම වශයෙන් 5කට ද සීමා වන පරිදි සකස් කෙරේ. අනෙක් ප්‍රශ්න දෙක ඉහළ ගණයේ හැකියා මැනෙන, ව්‍යුහගත නොකරන ලද ප්‍රශ්න වේ. එම ප්‍රශ්න දෙක අතුරින් එක් ප්‍රශ්නයක් වීජ ගණිතය තේමාව යටතේ වේ.

B කොටස

- ලකුණු 10 බැගින් වූ ප්‍රශ්න හයකි. ප්‍රශ්න පහකට පමණක් පිළිතුරු සැපයිය යුතුය. (ලකුණු 10 × 5 = 50)
- මෙම B කොටස තුළ විෂ ගණිතය තේමාවට අයත් ප්‍රශ්න ඇතුළත් නොවේ.
- ජ්‍යාමිතිය තේමාව යටතේ ප්‍රශ්න 3ක් ද සංඛ්‍යා, මිනුම්, සංඛ්‍යානය සහ කුලක හා සම්භාවිතාව යන තේමා අතරින් තෝරා ගත් තේමා 3ක් යටතේ ප්‍රශ්න 3ක් ද ඇතුළත් වේ.
- ප්‍රශ්න හතරක්, එක් එක් ප්‍රශ්නයේ ඇති කොටස් ගණන අවම වශයෙන් 3කට ද උපරිම වශයෙන් 5කට ද සීමා වන පරිදි සකස් කෙරේ. අනෙක් ප්‍රශ්න දෙක ඉහළ ගණයේ හැකියා මැනෙන, ව්‍යුහගත නොකරන ලද ප්‍රශ්න වේ. එම ප්‍රශ්න දෙක අතරින් එක් ප්‍රශ්නයක් ජ්‍යාමිතිය තේමාව යටතේ වේ.

II පත්‍රය සඳහා මුළු ලකුණු = 100

- ගණිතය ප්‍රශ්න පත්‍රය මගින් ආවරණය කෙරෙන විෂය තේමා ප්‍රතිශත හා ගණිතය අරමුණු ප්‍රතිශත පහත පරිදි වේ.

විෂය තේමාව	ප්‍රතිශතය	ගණිත අරමුණ	ප්‍රතිශතය
සංඛ්‍යා	23%	දැනුම හා කුසලතා	40%
මිනුම්	15%	සන්නිවේදනය	20%
විෂ ගණිතය	20%	සම්බන්ධතා දැකීම	20%
ජ්‍යාමිතිය	22%	හේතු දැක්වීම	10%
කුලක හා සම්භාවිතාව	10%	ගැටලු විසඳීම	10%
සංඛ්‍යානය	10%		

I පත්‍රය

A කොටස

ප්‍රශ්න සියල්ලට ම මෙම පත්‍රයේ ම පිළිතුරු සපයන්න.

1. රුපවාහිනී යන්ත්‍රයක වටිනාකම රුපියල් 35 000කි. ඒ සඳහා අය කරනු ලබන තීරුබදු ප්‍රතිශතය 6% නම් එම තීරුබදු මුදල කීයද?

2. මෙහි දැක්වෙන පතරොම භාවිතයෙන් සෑදිය හැකි සන වස්තුවේ නම කුමක්ද?

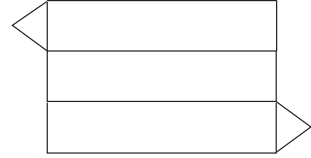

3. සුළු කරන්න : $\frac{6}{xy} \times \frac{y}{3}$; මෙහි $x, y \neq 0$ වේ.

4. දී ඇති රූපයේ ලකුණු කර ඇති තොරතුරු අනුව \hat{QPS} යේ විශාලත්වය සොයන්න.

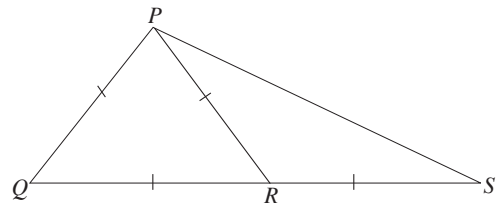

5. කුමන අනුයාත පූර්ණ සංඛ්‍යා දෙක අතර $\sqrt{15}$ පවතී ද?

6. පෙට්ටියක, සර්වසම නිල් පෑන් 2ක්, කළු පෑන් 5ක් හා රතු පෑන් 3ක් ඇත. එයින් අහඹු ලෙස ඉවතට ගන්නා පෑනක් රතු පෑනක් වීමේ සම්භාවිතාව කීයද?

7. $x^2, 2x, 6y$ යන වීජීය පදවල කුඩාම පොදු ගුණාකාරය සොයන්න.

8. දී ඇති වෘත්තයේ කේන්ද්‍රය O වේ. x හි අගය සොයන්න.

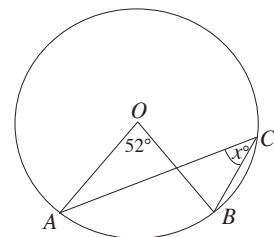

9. $P = \{x : x \text{ යනු වර්ග සංඛ්‍යාවකි. } x \leq 16\}$
 P කුලකය එහි අවයව ඇසුරෙන් ලියා දක්වන්න.

10. ලඝුගණක ආකාරයෙන් $7^2 = 49$ ලියන්න.

11. දී ඇති වෘත්තයේ කේන්ද්‍රය O වේ. AB ඡායායේ දිග සොයන්න.

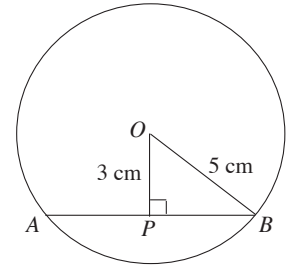

12. සෘජු වෘත්තාකාර සිලින්ඩරයක අරය 7 cm ක් හා උස 20 cm ක් වේ. එහි වක්‍ර පෘෂ්ඨයේ වර්ගඵලය සොයන්න. ($\pi = \frac{22}{7}$ ලෙස ගන්න.)

13. පහත දැක්වෙන ගුණෝත්තර ශ්‍රේණියේ පොදු අනුපාතය සොයන්න.
 1, 3, 9, 27, . . .

14. දී ඇති රූපයෙහි $AB = 10$ cm නම් AC පාදයේ දිග සොයන්න.

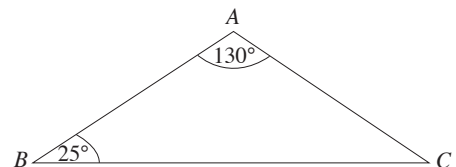

15. $(0, 2)$ ලක්ෂ්‍යය හරහා යන, අනුක්‍රමණය 3 වූ සරල රේඛාවේ සමීකරණය ලියන්න.

16. දී ඇති රූපයේ $AP = CR$ හා $BC = QR$ වේ. $ABC \Delta$ සහ $PQR \Delta$ අංගසම වේ.

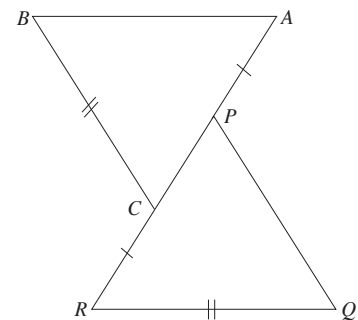

(i) AB ට දිගින් සමාන පාදය කුමක්ද?

(ii) \hat{BAC} ට විශාලත්වයෙන් සමාන කෝණය කුමක්ද?

17. $2x - 1 < 3$ අසමානතාවෙහි විසඳුම් කුලකය නිවැරදිව දැක්වෙන සංඛ්‍යා රේඛාව තෝරා යටින් ඉරක් අඳින්න.

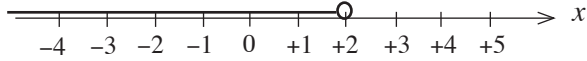
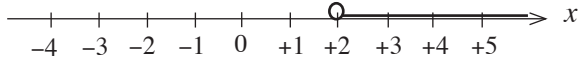
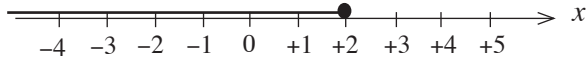

18. ඒකාකාර වේගයෙන් ගමන් කරන මෝටර් රථයක චලිතය ඇසුරෙන් අඳින ලද දුර කාල ප්‍රස්තාරයක් රූපයේ දැක්වේ. මෝටර් රථයේ වේගය සොයන්න.

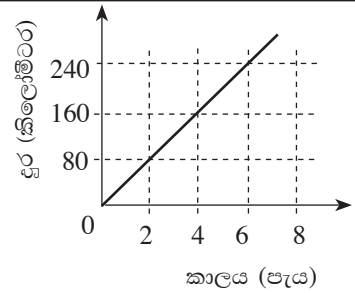

19. විසඳන්න : $\frac{4}{x} + \frac{3}{x} = 14$

20. $ABCD$ චතුරස්‍රය, සමාන්තරාස්‍රයක් වීම සඳහා එහි විකර්ණ මගින් සැපිරිය යුතු අවශ්‍යතාව ලියන්න.

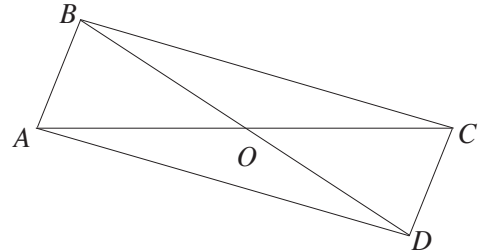

21. පොළොවේ A නම් ලක්ෂ්‍යයක සිට BC කොඩි කණුවක C මුදුන දෙස බලන විට ආරෝහණ කෝණය 40° ක් විය. එය රූප සටහනේ ලකුණු කරන්න.

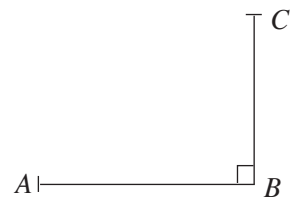

22. සියලු තාත්වික x සඳහා $x^2 + 8x + 7 = (x + a)(x + b)$ වන සේ a හා b සොයන්න.

23. පන්තියක සිසුන් කණ්ඩායමක් මුළු ලකුණු 40ක් වූ ප්‍රශ්න පත්‍රයකට ලකුණු ලබාගත් ආකාරය මෙම ඡාල රේඛයෙන් දැක්වේ. ප්‍රශ්න පත්‍රයට පෙනී සිටි සිසුන් සංඛ්‍යාව කීයද?

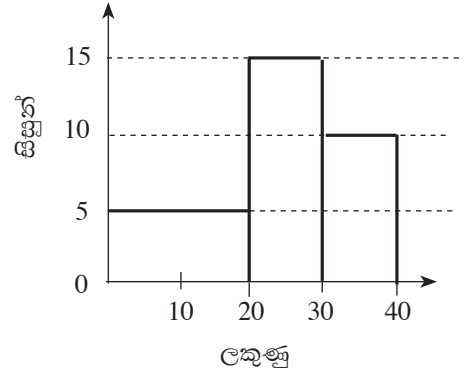

24. දී ඇති $ABCD$ රොම්බසයේ $\hat{ABD} = 50^\circ$ වේ. \hat{BCD} යේ විශාලත්වය සොයන්න.

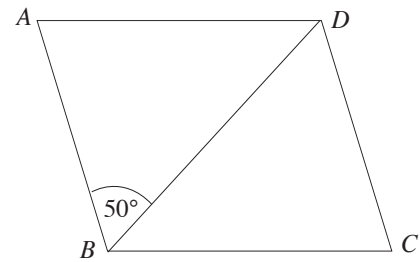

25. දී ඇති AB රේඛාවට 3 cmක් දුරින් ද A ලක්ෂ්‍යයට 5 cmක් දුරින් ද වූ P නම් ලක්ෂ්‍යයක පිහිටුම ලබා ගැනීම සඳහා ශිෂ්‍යයකු අඳින ලද දළ සටහනක කොටසක් රූපයේ දැක්වේ. එය සම්පූර්ණ කර, P ලක්ෂ්‍යයේ පිහිටුම ලකුණු කරන්න.

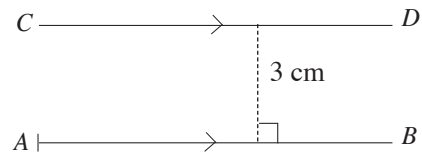

* *

I පත්‍රය
B කොටස

ප්‍රශ්න සියල්ලට ම මෙම පත්‍රයේ ම පිළිතුරු සපයන්න.

1.

මිනිසෙක් ගමනකදී යා යුතු දුරින් $\frac{3}{5}$ ක් දුම්රියෙන් ද ඉතිරියෙන් $\frac{2}{3}$ ක් බසයෙන් ද ගමන් කර, ඉතුරු දුර පයින් ගමන් කළේය.

- (i) දුම්රියෙන් ගමන් කළ පසු, යාමට ඉතුරු වූ දුර ප්‍රමාණය මුළු දුරෙන් කවර භාගයක් ද?
- (ii) බසයෙන් ගමන් කළ දුර ප්‍රමාණය මුළු දුරෙන් කවර භාගයක් ද?
- (iii) දුම්රියෙන් ගමන් කළ දුර සහ පයින් ගමන් කළ දුර අතර අනුපාතය සරල ම ආකාරයෙන් ලියන්න.
- (iv) ගමනේ මුළු දුර කිලෝමීටර 30කි. දුම්රියෙන් ගමන් කළ කාලය මිනිත්තු 20කි. දුම්රියේ මධ්‍යක වේගය පැයට කිලෝමීටරවලින් සොයන්න.

2. විෂ්කම්භය මීටර 14ක් වූ අර්ධ වෘත්තාකාර බිම් කොටසක් රූපයේ දැක්වේ. එහි දිග මීටර 7ක් හා පළල මීටර 3ක් වූ සෘජුකෝණාස්‍ර කොටසක වැලි අතුරා ඇත. ඉතුරු කොටසෙහි තණකොළ වවා ඇත. ($\pi = \frac{22}{7}$ ලෙස ගන්න.)

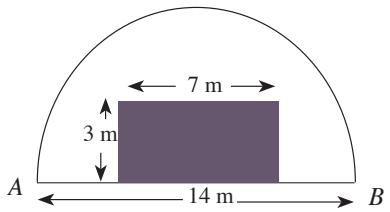

- (i) අර්ධ වෘත්තාකාර බිම් කොටසෙහි පරිමිතිය කොපමණ ද?
- (ii) තණකොළ වැවූ බිම් කොටසෙහි වර්ගඵලය කොපමණ ද?
- (iii) තණකොළ වැවූ බිම් කොටසෙහි වර්ගඵලය සහ වැලි ඇතිරූ බිම් කොටසෙහි වර්ගඵලය අතර අනුපාතය සොයන්න.
- (iv) තණකොළ වැවූ බිම් කොටසෙහි වර්ගඵලයට සමාන වර්ගඵලයෙන් යුත් සෘජුකෝණාස්‍ර බිම්කඩක් එයට එකතු කළ යුතුව ඇත. මායිමක් AB වන සේ ද අර්ධ වෘත්තාකාර බිමට පිටතින් පිහිටන සේ ද මිනුම් සහිතව එහි දළ සටහන මෙම රූපයේම ඇඳ දක්වන්න.

3.(a) මූල්‍ය ආයතනයක් 12% වාර්ෂික සුළු පොලීය යටතේ ණය ලබා දෙයි. සුමින් එම ආයතනයෙන් රු. 80 000ක ණය මුදලක් ලබා ගත්තේ වර්ෂ 3ක් අවසානයේ ණයෙන් නිදහස් වීමේ බලාපොරොත්තුවෙනි.

(i) වර්ෂයකදී ගෙවිය යුතු පොලී මුදල සොයන්න.

(ii) වර්ෂ 3 අවසානයේදී ණයෙන් නිදහස්වීමට ගෙවිය යුතු මුළු මුදල සොයන්න.

(iii) මෙම ආයතනයෙන් ණය නොගෙන වෙනත් ආයතනයකින් අවුරුදු 4කින් ගෙවීමට මෙම ණය මුදල ලබා ගත්තේ නම්, රු. 32 000ක පොලී මුදලක් ගෙවිය යුතු වේ. මෙම දෙවන ආයතනය අය කරන වාර්ෂික සුළු පොලී අනුපාතිකය කොපමණ ද?

(b) දින 10ක් තුළ තාප්පයක් බැඳීමට මිනිසුන් 12 දෙනකු අවශ්‍ය වේ. නමුත් මුල් දින 10 තුළ වැඩ කළේ මිනිසුන් 6 දෙනකු පමණි. තවත් දින 4 කින් තාප්පය බැඳ නිම කළ යුතුව ඇත. ඒ සඳහා වැඩිපුර මිනිසුන් කී දෙනකු මෙම දින හතර තුළ යෙදවිය යුතු ද?

4. සර්වසම භාජන 7ක් අතුරින් 3ක රතු කැකුළු සහල් ද ඉතිරි භාජනවල සුදු කැකුළු සහල් ද ඇත.

(i) නිමල් මෙම භාජන අතුරින් අහඹු ලෙස භාජනයක් තෝරා ඉන් සහල් මීටක් ඉවතට ගනියි. එම අවස්ථාවේ ප්‍රතිඵලවලට අදාළ අසම්පූර්ණ රුක් සටහනක් පහත දැක්වේ. එය සම්පූර්ණ කරන්න.

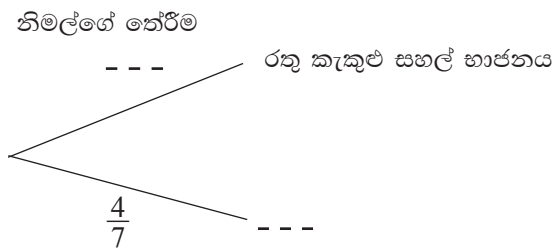

(ii) නිමල්ට පසු කමලා ද ඉහත භාජන අතුරින් අහඹු ලෙස භාජනයක් තෝරා ඉන් සහල් මීටක් ගනියි. එම අවස්ථාවට අදාළ ප්‍රතිඵල ඇතුළත් කරමින් ඉහත රුක් සටහන දීර්ඝ කරන්න.

(iii) නිමල්ට සුදු කැකුළු සහල් සහිත භාජනයක් ද කමලාට රතු කැකුළු සහල් සහිත භාජනයක් ද ලැබීමේ සම්භාවිතාව සොයන්න.

(iv) නිමල් හා කමලා යන දෙදෙනා සහල් අඩංගු භාජන තෝරා ගැනීමට අදාළ නියැදි අවකාශය කොටුදැලෙහි දැක්වේ. එම දෙදෙනාම එකම භාජනයක් තෝරා ගැනීමේ සිද්ධිය කොටුදැලෙහි ලකුණු කරන්න.

(v) දෙදෙනාම එකම භාජනයක් තෝරා ගැනීමේ සම්භාවිතාව කොටුදැල ඇසුරින් සොයන්න.

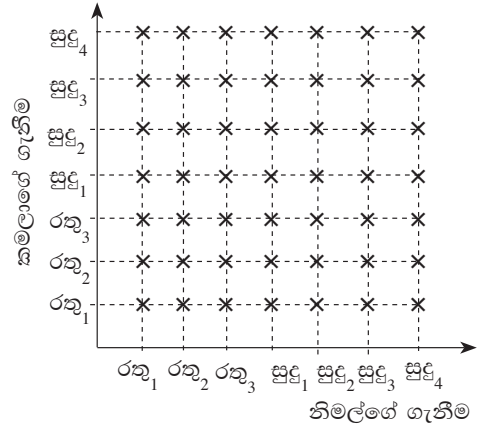

5. චිත්‍ර, නැටුම්, සංගීතය, නාට්‍ය, සාහිත්‍යය යන සෞන්දර්ය විෂය සඳහා පන්තියක සිටින සිසුන් බෙදී ගිය ආකාරය අසම්පූර්ණ වට ප්‍රස්තාරයක් මගින් රූපයේ දැක්වේ.

(i) සංගීතය තෝරාගත් ශිෂ්‍ය සංඛ්‍යාව, චිත්‍ර තෝරාගත් ශිෂ්‍ය සංඛ්‍යාවෙන් හරි අඩක් වේ. සංගීතය තෝරාගත් ශිෂ්‍යයන් නිරූපිත කේන්ද්‍රික ඛණ්ඩයෙහි කේන්ද්‍ර කෝණය කීයද?

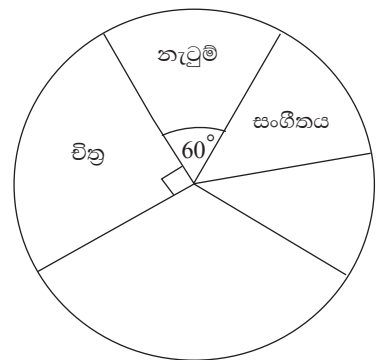

(ii) නාට්‍ය තෝරාගත් ශිෂ්‍යයන් නිරූපිත කේන්ද්‍රික ඛණ්ඩයෙහි කේන්ද්‍ර කෝණය 120° කි. සාහිත්‍යය තෝරාගත් ශිෂ්‍යයන් නිරූපිත කේන්ද්‍රික ඛණ්ඩයෙහි කේන්ද්‍ර කෝණයේ විශාලත්වය සොයා, එය අදාළ පෙදෙසේ ලකුණු කරන්න.

(iii) සිසුන් 8 දෙනකු නැටුම් තෝරාගෙන ඇත්නම්, පන්තියේ සිටින ශිෂ්‍ය සංඛ්‍යාව කීයද?

(iv) කිසියම් විෂය දෙකකට අයත් ශිෂ්‍ය සංඛ්‍යාව අනෙක් විෂය තුනට අයත් ශිෂ්‍ය සංඛ්‍යාවට සමාන වේ. එම විෂය දෙක මොනවාද?

* * *

II පත්‍රය
A කොටස

ප්‍රශ්න පහකට පමණක් පිළිතුරු සපයන්න.

1. (a) නිවසක තක්සේරු වටිනාකම රුපියල් 48 000කි. ඒ සඳහා වරිපනම් බදු ලෙස වාර්ෂිකව 5%ක මුදලක් අය කෙරෙයි. කාර්තුවකට ගෙවිය යුතු වරිපනම් බදු මුදල සොයන්න.
- (b) (i) සුනිල්ට රුපියල් 60 000ක මුදලක් 8%ක වාර්ෂික වැල්පොලී අනුපාතයක් ලබාදෙන ආයතනයක තැන්පත් කළ හැකිය. එලෙස තැන්පත් කළේ නම්, වසර 2ක් අවසානයේදී ඔහුට ලැබෙන මුළු මුදල සොයන්න.
- (ii) ආයතනයේ තැන්පත් කිරීමට සිටි මුදලම කොටසකට රුපියල් 1.50 බැගින් වාර්ෂිකව ලාභාංශ ගෙවන, කොටසක වෙළඳපල මිල රුපියල් 15ක් වූ කොටස් මිලදී ගැනීමට වසර 2ක් සඳහා සමාගමක ආයෝජනය කළ හැකිය. ඔහුට වඩා වාසිදායක වන්නේ වැල් පොලියට මුදල් තැන්පත් කිරීම ද සමාගමේ ආයෝජනය කිරීම ද යන්න හේතු සහිතව දක්වන්න.
- (iii) ඉහත මුදල, වර්ෂ දෙකක් තුළ එම සමාගමේ ම ආයෝජනය කිරීමෙන් ඔහු ලබන ආදායම් ප්‍රතිශතය 30% ක් වන්නේ, සමාගම කොපමණ ලාභාංශයක් වාර්ෂිකව ගෙවන්නේ නම් ද?

2. $y = x^2 - 4x - 3$ ශ්‍රිතයේ x හි අගය කිහිපයකට අනුරූප y හි අගය ඇතුළත් වගුවක් පහත දැක්වේ.

x	-1	0	1	2	3	4	5
y	2	-3	-6	-7	-6	-3	2

- (i) සුදුසු පරිමාණයක් යොදා ගනිමින් $y = x^2 - 4x - 3$ ශ්‍රිතයේ ප්‍රස්තාරය අඳින්න. ඔබ ඇඳි ප්‍රස්තාරය භාවිතයෙන්,
- (ii) ශ්‍රිතයේ අවම අගය ලියන්න.
- (iii) $-6 < y < 0$ ප්‍රාන්තරය තුළ ශ්‍රිතයේ අගය වැඩිවන x හි අගය ප්‍රාන්තරය ලියන්න.
- (iv) $x^2 - 4x - 3 = 0$ හි මූල සොයා, ඒ ඇසුරින් $\sqrt{7}$ හි අගය ආසන්න පළමුවන දශමස්ථානයට ලබා ගන්න.
- (v) සුදුසු සරල රේඛාවක් ඇඳීමෙන්, ප්‍රස්තාරය මත x බණ්ඩාංකය y බණ්ඩාංකය මෙන් දෙගුණයක් ලෙස පිහිටන ලක්ෂ්‍යයක බණ්ඩාංක ලියන්න.

3. (a) පහත සඳහන් සමගාමී සමීකරණ යුගලය විසඳන්න.

$$\begin{aligned} 2x - 5y &= -4 \\ 3x + y &= 11 \end{aligned}$$

- (b) A හා B වෙළඳසල් දෙකක අයිස්ක්‍රීම් එකක මිල සහ යෝගට් එකක මිල පිළිවෙළින් පහත දැක්වේ.
- A වෙළඳසල : රුපියල් 40, රුපියල් 30
B වෙළඳසල : රුපියල් 38, රුපියල් 35
- (i) ගණය 2×2 වන න්‍යාසයක, තීර මගින් වෙළඳසල දැක්වෙන සේ ඉහත තොරතුරු නිරූපණය කරන්න.
- (ii) සාදයක් සඳහා අයිස්ක්‍රීම් 20ක් ද, යෝගට් 30ක් ද අවශ්‍ය වී ඇත. මෙම ප්‍රමාණ, ගණය 1×2 වන න්‍යාසයකින් දක්වා, එම න්‍යාස දෙකෙහි ගුණිතය ලබා ගන්න.
- (iii) එම ගුණිතය ඇසුරින්, අයිස්ක්‍රීම් 20ක් හා යෝගට් 30ක් මිලදී ගැනීම වඩා වාසිදායක වන වෙළඳසල කුමක්දැයි හේතු සහිතව ලියන්න.

4. රූපසටහනෙහි H මගින් වරායක් ද, L මගින් ප්‍රදීපාගාරයක් ද දැක්වේ. එක් අවස්ථාවකදී A නැව, B නැව සහ H වරාය එක රේඛීයව පිහිටයි. එම අවස්ථාවේදී A නැව H වරායේ සිට 040° ක දිගංශයකින් සහ 4.5 km ක දුරකින් ද L ප්‍රදීපාගාරය A නැවේ සිට 110° ක දිගංශයකින් සහ 3 km ක දුරකින් ද පිහිටයි. තවද එම අවස්ථාවේදී $\angle ABL = 90^\circ$ වේ.

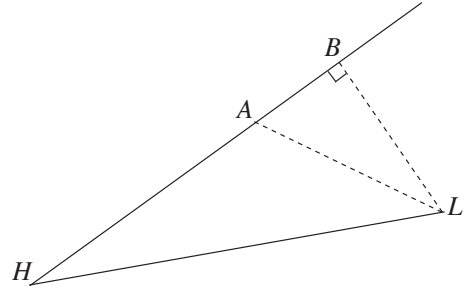

- (i) රූපය පිටපත් කරගෙන, ඉහත දත්ත එහි ඇතුළත් කරන්න.
- (ii) ත්‍රිකෝණමිතික වගු භාවිතයෙන් $\angle BHL$ හි අගය සොයන්න.

5. බස් රථයකින් A නගරයේ සිට B නගරයට එක් එක් දිනයේ ගමන් කළ මගීන් සංඛ්‍යාව පිළිබඳව දින 30ක මාසයක් තුළදී ලබාගත් තොරතුරු පහත දැක්වේ.

පන්ති ප්‍රාන්තරය (මගීන් සංඛ්‍යාව)	සංඛ්‍යාතය (දින ගණන)
5 – 9	2
10 – 14	5
15 – 19	4
20 – 24	6
25 – 29	8
30 – 34	3
35 – 39	2

- (i) දී ඇති තොරතුරු අනුව දිනකදී A සිට B ට ගියේ යැයි අපේක්ෂා කළ හැකි වැඩිම මගීන් සංඛ්‍යාව කොපමණ ද?
- (ii) දිනකදී A සිට B ට ගමන් කළ මගීන් සංඛ්‍යාවේ මධ්‍යන්‍යය ගණනය කරන්න.
- (iii) මෙවැනි මාස 03ක කාලයක් තුළදී බසයේ ගමන් කළ මගීන්ගෙන් $\frac{3}{5}$ ක් පමණක් A සිට B ට ගමන් කළ අය වේ. මෙම මාස තුනේදී බසයේ ගමන් කළ මගීන් සංඛ්‍යාව කොපමණ ද?
- (iv) A සිට B ට ගමන් කරන මගියකුගේ ගමන් ගාස්තුව රුපියල් 30ක් ද සෙසු මගියකුගේ ගමන් ගාස්තුව රුපියල් 15ක් ද වේ. මාස 03ක කාලය තුළ A සිට B ට ගමන් කරන මගීන්ගෙන් ලැබෙන ආදායම සෙසු මගීන්ගෙන් ලැබෙන ආදායම මෙන් තුන් ගුණයක් වන බව පෙන්වන්න.

6.

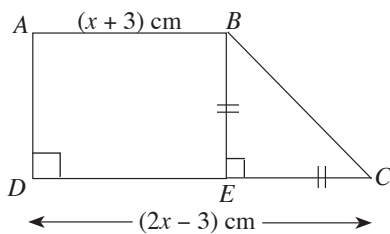

රූපයේ දැක්වෙන $ABCD$ ත්‍රිකෝණයෙහි $AB = (x + 3)$ cm, $DC = (2x - 3)$ cm හා $BE = EC$ වේ. ත්‍රිකෝණයෙහි වර්ගඵලය 15 cm² වේ නම්, DC හි දිග ආසන්න පළමුවන දශමස්ථානයට සොයන්න. ($\sqrt{19} = 4.36$ ලෙස ගන්න.)

B කොටස

ප්‍රශ්න පහකට පමණක් පිළිතුරු සපයන්න.

7. සැරසිල්ලක් සඳහා, සුමනා රිබන් පටි කපන ලද්දේ පළමුවන කැබැල්ල 20 cm ද, දෙවැන්න 25 cm ද, තෙවැන්න 30 cm ද වන පරිදි වූ රටාවකට ය. සැරසිල්ල සඳහා ඇයට අවශ්‍ය දිගම රිබන් පටි කැබැල්ල 95 cm වනු ඇත.
- (i) මෙම සැරසිල්ල සඳහා මීටර 10ක් දිග රිබන් පටි රෝලක් ප්‍රමාණවත් බව හේතු සහිතව පෙන්වන්න.
- (ii) සැරසිල්ලක් සඳහා ඉහත පරිදිම කපන ලද දිගම රිබන් පටි කැබැල්ල, ඉහත දිගම කැබැල්ල මෙන් දෙගුණයක් වේ. එසේ වීම සඳහා මීටර 10 බැගින් දිග රිබන් පටි රෝල් දෙකක් ප්‍රමාණවත් වේ දැයි ගණනය කර පෙන්වන්න.

8. පහත දැක්වෙන නිර්මාණ සඳහා cm/mm පරිමාණයක් සහිත සරල දාරයක් හා කවකටුවක් පමණක් භාවිත කරන්න. ඔබේ නිර්මාණ රේඛා පැහැදිලි ව දක්වන්න.

- (i) දී ඇති දළ රූපයේ දැක්වෙන මිනුම් අනුව ABC ත්‍රිකෝණය නිර්මාණය කරන්න.
- (ii) A සිට BC ට ලම්බ රේඛාවක් නිර්මාණය කර, එය BC ට හමුවන ලක්ෂ්‍යය D ලෙස නම් කරන්න.

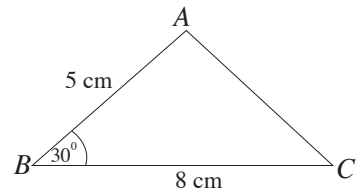

- (iii) A, C හා D ලක්ෂ්‍ය හරහා යන වෘත්තය නිර්මාණය කරන්න.
- (iv) එම වෘත්තයට C හිදී ස්පර්ශකයක් නිර්මාණය කර, එය දික් කරන ලද AD හමුවන ලක්ෂ්‍යය X ලෙස නම් කරන්න.
- (v) $\hat{AXC} = \hat{ACB}$ බව පෙන්වන්න.

9. දී ඇති රූපයේ $\hat{BAP} = \hat{CAP}$ වේ. B හිදී වෘත්තයට ඇදී ස්පර්ශකයට, දික් කළ AP රේඛාව Q හිදී හමුවේ. $BQ = QC$ වේ.

- (i) $\hat{QBP} = a$ නම්, \hat{BAC} හි විශාලත්වය a ඇසුරින් ලියන්න.
- (ii) $\hat{BCQ} = \hat{BAQ}$ බව පෙන්වන්න.
- (iii) $ABQC$ වෘත්ත චතුරස්‍රයක් බව පෙන්වන්න.
- (iv) BPD සමද්විපාද ත්‍රිකෝණයක් බව පෙන්වන්න.

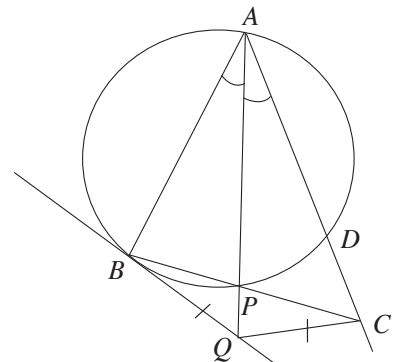

10. ABC ත්‍රිකෝණයේ AB හා AC පාදවල මධ්‍ය ලක්ෂ්‍ය පිළිවෙලින් P හා Q වේ. දික් කළ BQ රේඛාව සහ A හරහා PQ ට සමාන්තරව ඇදී රේඛාව R හිදී හමුවේ. මෙම තොරතුරු ඇතුළත් රූප සටහනක් ඇඳ, $ABCR$ වර්ගඵලය $= 8 APQ$ වර්ගඵලය බව සාධනය කරන්න.

11. අරය 10.5 cm වන සෘජු වෘත්ත සිලින්ඩරාකාර ඝන ලෝහ කුට්ටියක උස 20 cm කි. එම සිලින්ඩරය උණු කර සමාන ඝන ලෝහ ගෝල 25 ක් සෑදීමේදී ලෝහය 230 cm³ ක් ඉතුරු විය.
- $\pi = \frac{22}{7}$ ලෙස ගෙන, සිලින්ඩරාකාර ලෝහ කුට්ටියේ පරිමාව ගණනය කරන්න.
 - සාදනු ලබන එක ලෝහ ගෝලයක පරිමාව කොපමණ ද?
 - සාදනු ලබන ගෝලයක අරය r නම්, $\pi = 3.14$ ලෙස සලකා, ලඝුගණක වගු භාවිතයෙන් r^3 හි අගය ආසන්න පූර්ණ සංඛ්‍යාවට ලබා ගන්න.
 - ඉහත r^3 සඳහා ලැබුණු අගය ඇසුරින් ගෝලයේ අරය සොයන්න.

12. බැංකුවක ගිණුම් හිමිකරුවන් 250 දෙනකුගේ රැකියා නියුක්තිය පිළිබඳ තොරතුරු පහත වෙන් රූපයේ දැක්වේ.

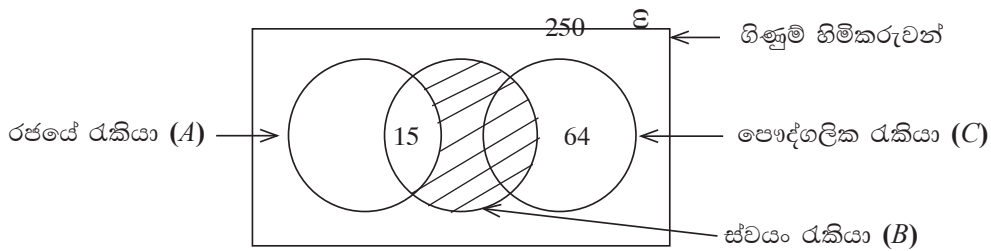

පෞද්ගලික අංශයේ රැකියාවල නියුතු 73 දෙනෙක් ද, රජයේ රැකියාවල නියුතු 120 දෙනෙක් ද ස්වයං රැකියාවල නියුතු 63 දෙනෙක් ද සිටිති.

- රජයේ රැකියාවල පමණක් නියුතු කීදෙනෙක් සිටිත් ද?
- ස්වයං රැකියාවක පමණක් නියුතු අය සඳහා අඩු පොලියට ණය ලබාදීමට බැංකුව තීරණය කර ඇත. ඒ සඳහා ඉල්ලුම් කළ හැකි සංඛ්‍යාව කීය ද?
- වෙන් රූපයේ අඳුරු කර ඇති පෙදෙසින් නිරූපිත රැකියා පිළිබඳව වචනයෙන් විස්තර කරන්න. එය A, B හා C ඇසුරෙන් කුලක අංකනයෙන් ද ලියන්න.
- මෙම බැංකු ගිණුම් හිමිකරුවන් අතුරෙන් ඉහත සඳහන් වර්ග තුනෙහි රැකියා කිසිවකත් නියුක්ත නොවන සංඛ්‍යාව සොයා, එය පෞද්ගලික රැකියාවක් සමඟ ස්වයං රැකියාවක ද නියුක්ත සංඛ්‍යාව මෙන් දෙගුණයක් බව පෙන්වන්න.
- පෞද්ගලික අංශයේ රැකියාවක් සමඟ ස්වයං රැකියාවක ද නියුක්ත අය, ස්වයං රැකියා කිරීම අත්හැරිය හොත් ඉහත වෙන් රූපය වෙනස් වන ආකාරය අදාළ සංඛ්‍යාත්මක තොරතුරු සහිතව ඇඳ දක්වන්න.

* * *

(32) Mathematics

Structure of the Question Paper

- The question paper consists of two papers, namely Paper I and Paper II.

Paper I

- The duration is two hours.
- Two parts named Part A and Part B.
- **Both Part A and Part B are based on “Essential Mathematical Learning Concepts”.**

The percentages of the “Aims of Mathematics” which are required to be covered in Paper I are as follows.

Knowledge and Skills	50%
Communication	30%
Connections	20%

Part A

- 25 short questions worth two marks each. (02 × 25 = 50 marks)
- These 25 questions will come under the 6 mathematics subject themes as follows.

Numbers	04
Measurements	04
Algebra	06
Geometry	08
Sets and Probability	02
Statistics	01
Total number of questions	25

Part B

- Five structured questions worth 10 marks each. (10 × 5 = 50 marks)
- Questions on the themes algebra and geometry are **not included**.
- At least three parts and at most five parts will be used to structure each question.

Total marks for Paper I = 100

Paper II

- **The duration is three hours.**
- Two parts named Part A and Part B.

Part A

- Six questions worth 10 marks each. **Only five questions** should be answered. (10 × 5 = 50 marks)
- Questions on the theme Geometry are **not included** in Part A.
- Three questions under the theme Algebra and three questions from three themes selected from the themes Numbers, Measurements, Statistics and Sets and Probability are included.
- Four of the questions are such that each question has at least 3 parts and at most 5 parts. The other two questions are unstructured and test higher order skills. One of these two questions will be under the theme Algebra.

Part B

- Six questions worth 10 marks each. **Only five questions** should be answered.
(10 × 5 = 50 marks)
- Questions on the theme Algebra are **not included** in Part B.
- Three questions under the theme Geometry and three questions from three themes selected from the themes Numbers, Measurements, Statistics and Sets and Probability are included.
- Four of the questions are such that each question has at least 3 parts and at most 5 parts. The other two questions are unstructured and test higher order skills. One of these two questions will be under the theme Geometry.

Total marks for Paper II = 100

- The percentages of the Subject Themes and the Aims of Mathematics included in the Mathematics question paper are as follows.

Subject Theme	Percentage	Aim of Mathematics	Percentage
Numbers	23%	Knowledge and Skills	40%
Measurements	15%	Communication	20%
Algebra	20%	Connections	20%
Geometry	22%	Reasoning	10%
Sets and Probability	10%	Problem Solving	10%
Statistics	10%		

Paper I

Part A

Answer **all** questions on this paper itself.

-
1. The value of a television set is Rs 35 000. If the import duty percentage charged on this item is 6%, how much is the import duty?
-

2. What is the name of the solid that can be constructed using the net shown here?

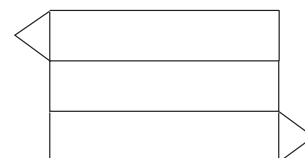

-
3. Simplify : $\frac{6}{xy} \times \frac{y}{3}$; here $x, y \neq 0$.
-

4. Find the magnitude of \hat{QPS} based on the information marked on the given figure.

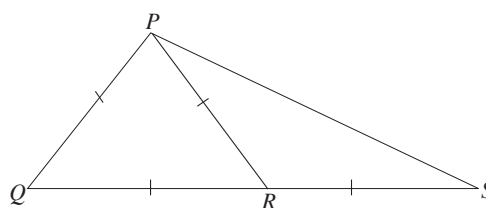

-
5. Between which two consecutive whole numbers does $\sqrt{15}$ lie?
-

6. In a box, there are 2 blue pens, 5 black pens and 3 red pens which are identical. What is the probability of a pen taken randomly from this box being a red pen?
-

7. Find the least common multiple of the algebraic terms x^2 , $2x$, $6y$.
-

8. The centre of the given circle is O . Find the value of x .

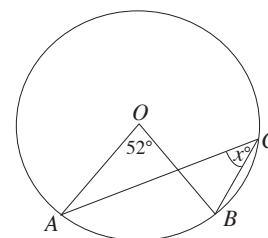

9. $P = \{x : x \text{ is a square number and } x \leq 16\}$
Write down the set P in terms of its elements.

10. Write down $7^2 = 49$ in logarithm form.

11. The centre of the given circle is O . Find the length of the chord AB .

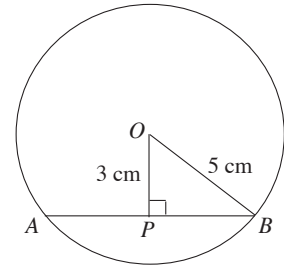

12. The radius of a right circular cylinder is 7 cm and its altitude is 20 cm. Find the area of its curved surface. (Take $\pi = \frac{22}{7}$)

13. Find the common ratio of the geometric progression given below.
1, 3, 9, 27, . . .

14. If $AB = 10$ cm in the given figure, find the length of AC .

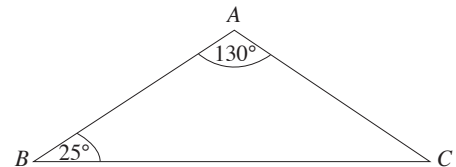

15. Write down the equation of the straight line that passes through the point $(0, 2)$ and has a gradient of 3.

16. In the given figure, $AP = CR$ and $BC = QR$.

$\triangle ABC$ and $\triangle PQR$ are congruent.

(i) What is the side that is equal in length to AB ?

(ii) What is the angle which is equal in magnitude to \hat{BAC} ?

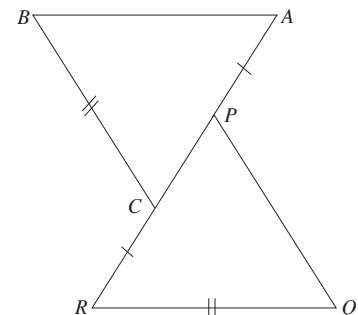

17. Select the number line on which the solution set of the inequality $2x - 1 < 3$ has been represented accurately and underline it.

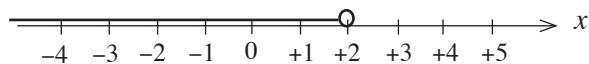
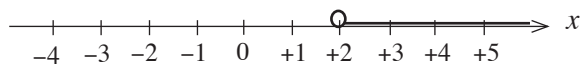
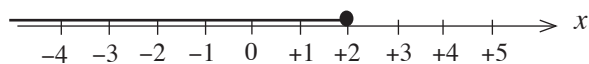

18. A distance time graph drawn by considering the motion of a vehicle travelling at a uniform speed is shown in the figure. Find the speed of the vehicle.

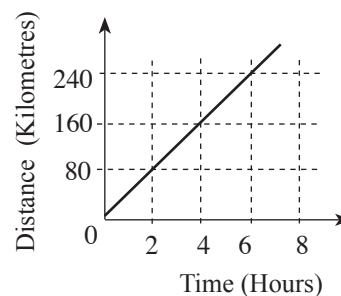

19. Solve : $\frac{4}{x} + \frac{3}{x} = 14$

20. Write down the condition that needs to be satisfied by the diagonals for quadrilateral $ABCD$ to be a parallelogram.

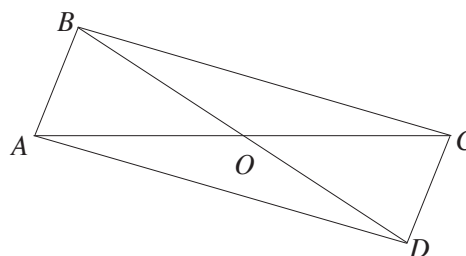

21. The angle of elevation of the top C of a flag pole BC , when observed from the point A on the ground is 40° . Mark this on the given figure.



22. Find a and b such that $x^2 + 8x + 7 = (x + a)(x + b)$ for all real values of x .

23. This histogram illustrates how a group of students in a class obtained marks for a question paper worth 40 marks in total. How many students faced this question paper?

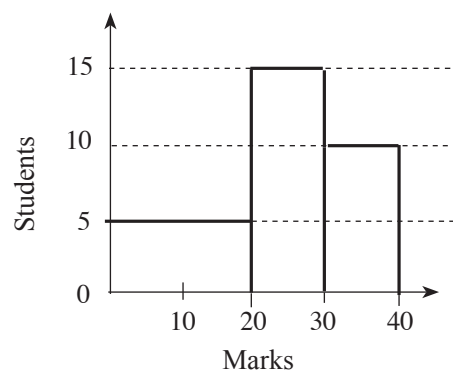

24. In the given rhombus $ABCD$, $\hat{ABD} = 50^\circ$. Find the magnitude of \hat{BCD} .

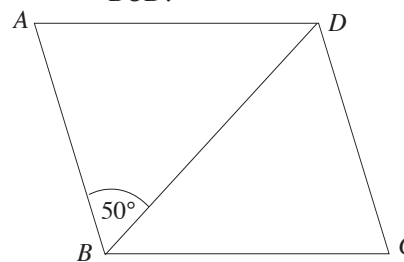

25. A portion of a sketch drawn by a student to obtain the location of a point P which lies at a distance of 3cm from the given straight line AB and 5cm from the point A , is shown in the figure. Complete the sketch and mark the location of the point P .

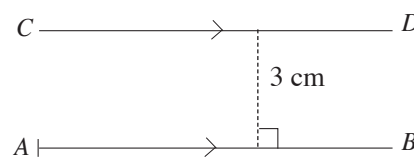

* *

Paper I
Part B

Answer **all** questions on this paper itself.

1.

From the total distance a man needed to travel, he travelled $\frac{3}{5}$ by train, $\frac{2}{3}$ of the remaining portion by bus, and the rest of the distance he walked.

- (i) What fraction of the total distance remained after he had travelled by train?
- (ii) What fraction of the total distance did he travel by bus?
- (iii) Write down in the simplest form the ratio of the distance he travelled by train to the distance he walked.
- (iv) The total distance of the journey was 30 kilometres. The time travelled by train was 20 minutes. Find the average speed of the train in kilometres per hour.

2. The figure depicts a semi-circular plot of land of diameter 14 metres. Sand has been spread on a rectangular portion of this land, of length 7 metres and breadth 3 metres. Grass is grown on the remaining portion. (Take $\pi = \frac{22}{7}$)

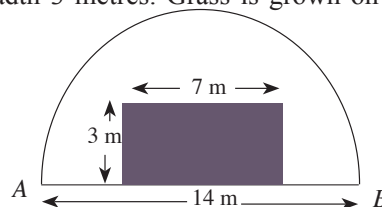

- (i) What is the perimeter of the semi-circular plot of land?
- (ii) What is the area of the portion of land on which grass is grown?
- (iii) Find the ratio of the land on which grass is grown to the area of the land in which sand is spread.
- (iv) It is required to join to this plot of land, a rectangular plot of land of area equal to the area on which grass is grown. Illustrate by drawing on the given figure, a sketch of this with the measurements marked on it, such that it lies outside the semi-circular plot and has AB as one of its boundaries.

3.(a) A financial institution provides loans at a simple interest rate of 12% per annum. Sumith obtains a loan of Rs 80 000 from this institution with the intention of settling the loan at the end of 3 years.

(i) Find the interest that has to be paid for a year.

(ii) Find the total amount that has to be paid to settle the loan at the end of three years.

(iii) Instead of obtaining the loan from this institution, if a loan is obtained from another institution for the same amount, to be settled in full in four years, an interest of Rs. 32 000 has to be paid. What is the simple interest rate per annum charged by this institution?

(b) 12 men are needed to construct a wall in 10 days. However, only 6 men worked during the first 10 days. It is required to complete the wall in another 4 days. How many more men should be engaged during these four days to achieve this?

4. Three out of seven identical vessels contain red rice while the remaining vessels contain white rice.

(i) Nimal randomly selects one of these vessels and takes a handful of rice. An incomplete tree diagram of the relevant outcomes is shown below. Complete it.

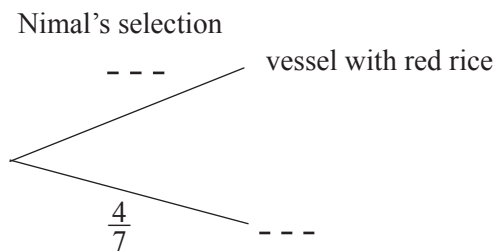

(ii) After Nimal, Kamala also randomly selects a vessel from the above mentioned vessels and takes a handful of rice. Extend the above tree diagram by including the relevant outcomes for this occasion too.

(iii) Find the probability of Nimal selecting a vessel with white rice and Kamala one with red rice.

(iv) The sample space related to Nimal and Kamala randomly selecting a vessel containing rice is shown on the grid. On this grid, mark the event of both of them selecting the same vessel.

(v) Using the grid, find the probability of both of them selecting the same vessel.

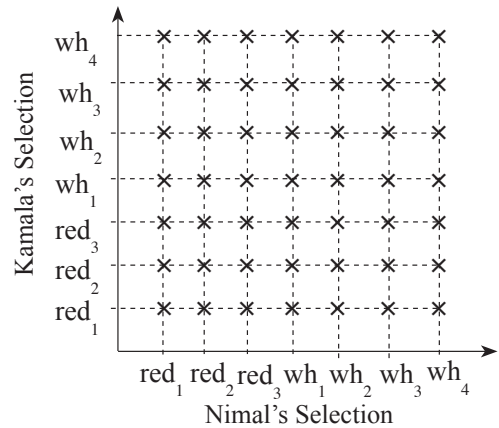

5. The incomplete pie chart in the figure shows how the students in a certain class have been divided into groups for the aesthetic subjects, art, dancing, music, drama and literature.

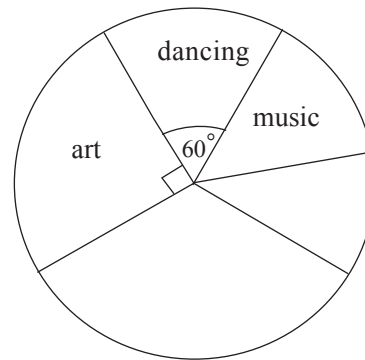

(i) The number of students who selected music is exactly half the number of students who selected art. What is the angle at the centre of the sector that represents those who selected music?

(ii) The angle at the centre of the sector that represents those who selected drama is 120° . Find the magnitude of the angle at the centre of the sector that represents those who selected literature and mark it in the relevant region.

(iii) If 8 students have selected dancing, how many students are there in the class?

(iv) The number of students who have selected two of these subjects is equal to the number of students who have selected the other three subjects. What are these **two** subjects?

* * *

Paper II
Part A

Answer only **five** questions.

1. (a) The assessed value of a house is 48 000 rupees. 5% is charged annually as rates for this house. Find the amount that needs to be paid as rates for a quarter.
- (b) (i) Sunil can deposit 60 000 rupees in an institution that pays an annual compound interest rate of 8%. Find the total amount he will receive after 2 years if he deposits the money.
- (ii) The amount that he intended to deposit in the institution can be invested for two years to buy shares of market value 15 rupees per share, in a company that pays an annual dividend of 1.50 rupees per share. Show with reasons whether it is more advantageous for him to deposit the money at the compound interest rate or to invest in the company.
- (iii) What annual dividend should the company pay for him to receive an income of 30% by investing in the above company for two years?

2. A table containing the y values corresponding to several x values of the function $y = x^2 - 4x - 3$ is given below.

x	-1	0	1	2	3	4	5
y	2	-3	-6	-7	-6	-3	2

- (i) Draw the graph of the function $y = x^2 - 4x - 3$ by selecting a suitable scale. Using the graph you drew,
- (ii) write down the minimum value of the function.
- (iii) write down the interval of values of x for which the function is increasing in the interval $-6 < y < 0$.
- (iv) find the roots of the equation $x^2 - 4x - 3 = 0$ and hence obtain the value of $\sqrt{7}$ to the nearest first decimal place.
- (v) by drawing a suitable straight line, write down the coordinates of a point on the graph of which the x coordinate is twice the y coordinate.
3. (a) Solve the following pair of simultaneous equations.

$$2x - 5y = -4$$

$$3x + y = 11$$

- (b) The price of a tub of ice cream and a tub of yoghurt respectively at store A and store B are given below.

Store A : 40 rupees, 30 rupees

Store B : 38 rupees, 35 rupees

- (i) Represent the above information in a matrix of order 2×2 , such that the columns denote the stores.
- (ii) 20 tubs of ice cream and 30 tubs of yoghurt are required for a certain function. Represent these amounts by a matrix of order 1×2 and obtain the product of the two matrices.
- (iii) By considering this product, write down with reasons, the store from which it is more advantageous to buy 20 tubs of ice cream and 30 tubs of yoghurt.

4. In the figure, H denotes a harbour and L denotes a lighthouse. At a certain instant, Ship A , Ship B and the harbour lie along a straight line. At that instant, Ship A lies on a bearing of 040° from the harbour H , at a distance of 4.5 km from H , and the lighthouse L lies on a bearing of 110° from Ship A , at a distance of 3 km from A . Furthermore, $\hat{ABL} = 90^\circ$ at this instant.

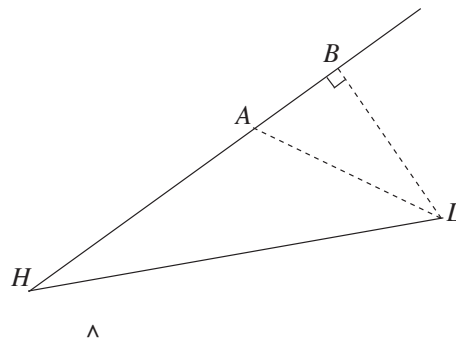

- (i) Copy the figure and include the above information in it.
- (ii) Using the trigonometric tables, find the magnitude of \hat{BHL} .
5. The information obtained during a 30 day month, on the number of passengers who travelled each day from city A to city B on a certain bus is given below.

Class Interval (Number of passengers)	Frequency (Number of days)
5 – 9	2
10 – 14	5
15 – 19	4
20– 24	6
25 – 29	8
30 – 34	3
35 – 39	2

- (i) According to the given information, what is the maximum number of passengers that can be expected to have travelled from A to B on a particular day.
- (ii) Calculate the mean of the number of passengers that travelled from A to B each day.
- (iii) During a period of 3 such months, exactly $\frac{3}{5}$ of the passengers were those who travelled from A to B . How many passengers travelled on this bus during these three months?
- (iv) The bus trip costs Rs. 30 for a person who travels from A to B , while it costs Rs. 15 for each of the other passengers. Show that the income received during the three months from those travelling from A to B is three times the income received from the other passengers.

6.

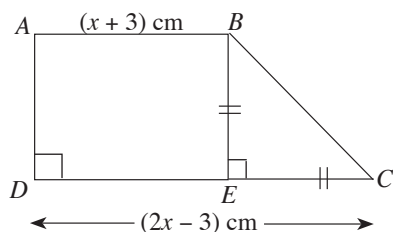

In the trapezium $ABCD$ shown in the figure, $AB = (x + 3)$ cm, $DC = (2x - 3)$ cm and $BE = EC$. If the area of the trapezium is 15 cm^2 , find the length of DC to the nearest first decimal place.

(Take $\sqrt{19} = 4.36$)

Part B

Answer only **five** questions.

7. Sumana cuts pieces of ribbon for a decoration according to a pattern, such that the first piece is 20 cm long, the second piece is 25 cm long and the third piece is 30 cm long. The longest piece of ribbon she requires for the decoration is of length 95 cm.
- Show with reasons that a roll of ribbon of length 10 m is sufficient for this decoration.
 - For another decoration, the length of the longest piece of ribbon cut as above, is twice the length of the above longest piece. Show by computing, whether two rolls of ribbon of length 10 m each are sufficient for this.

8. Use only a straight edge with a cm/mm scale and a pair of compasses to do the following constructions. Draw your construction lines clearly.

- Construct the triangle ABC according to the measurements shown in the given sketch.
- Construct a perpendicular from A to BC and name the point it meets BC as D .
- Construct the circle that passes through the points A , C and D .

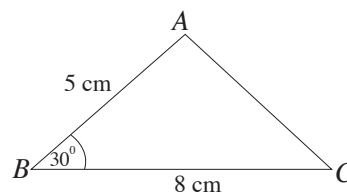

- Construct the tangent to this circle at the point C , and name the point at which it meets AD produced as X .
- Show that $\hat{AXC} = \hat{ACB}$.

9. In the given figure, $\hat{BAP} = \hat{CAP}$. The tangent drawn to the circle at B , meets AP produced at Q . Furthermore, $BQ = QC$.

- If $\hat{QBP} = a$, write down the magnitude of \hat{BAC} in terms of a .
- Show that $\hat{BCQ} = \hat{BAQ}$.
- Show that $ABQC$ is a cyclic quadrilateral.
- Show that BPD is an isosceles triangle.

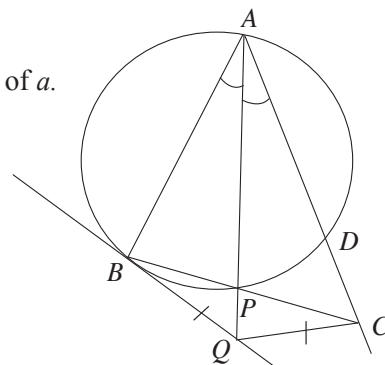

10. The midpoints of the sides AB and AC of the triangle ABC are P and Q respectively. BQ produced and the straight line through A drawn parallel to PQ meet at R . Draw a figure with this information marked on it and prove that, area of $ABCR = 8 \times$ area of APQ .

11. The height of a solid right circular cylindrical metal block of radius 10.5 cm is 20 cm. When this cylinder was heated and 25 identical solid metal spheres were made, 230 cm^3 of metal was left over.
- Taking $\pi = \frac{22}{7}$, calculate the volume of the cylindrical metal block.
 - What is the volume of one of the spheres that was made?
 - If the radius of one of the spheres that was made is denoted by r , by assuming that $\pi = 3.14$ and using the logarithms table, find the value of r^3 to the nearest whole number.
 - By using the value obtained above for r^3 , find the radius of the sphere.
12. Information on the job types of 250 account holders of a certain bank are given in the following Venn diagram.

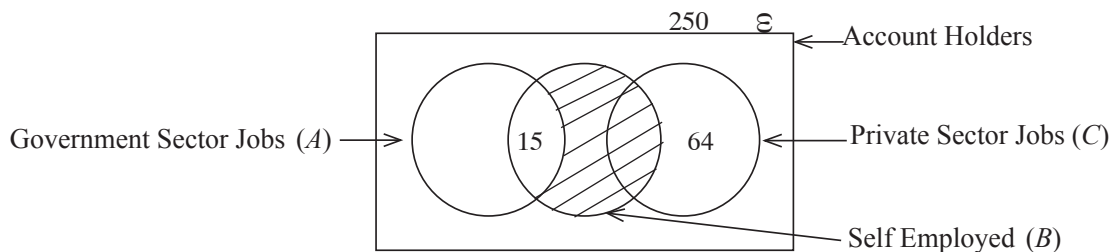

There are 73 persons working in the private sector, 120 persons working in the government sector and 63 persons who are self employed.

- How many persons work only in the government sector?
- The bank has decided to give loans at a low interest rate to those who are only self employed. How many persons can apply for this loan?
- Describe in words the job types of those represented by the shaded region. Express this region using set notation too in terms of A , B and C .
- Find the number of persons who do not engage in a job of any one of the above three types and show that this number is twice the number of persons who while working in the private sector are also self employed.
- Show with the relevant numerical information included in the diagram, how the above Venn diagram changes, if the persons who while working in the private sector are also self employed, give up being self employed.

* * *

(33) ඉතිහාසය

ප්‍රශ්න පත්‍ර ව්‍යුහය

I පත්‍රය - කාලය පැය 01යි. මුළු ලකුණු 80යි.
 බහුවරණ ප්‍රශ්න 40කින් සමන්විත වේ. ප්‍රශ්න සියල්ලට ම පිළිතුරු සැපයිය යුතුයි.
10 ශ්‍රේණිය සඳහා **50%**ක් ද, **11** ශ්‍රේණිය සඳහා **50%**ක් ද, වශයෙන් බර තැබෙන ආකාරයට ප්‍රශ්න සකස් කරන අතර ඒ තුළ **80%**ක් ශ්‍රී ලංකා ඉතිහාසය සම්බන්ධ නිපුණතා සඳහා ද, **20%**ක් ලෝක ඉතිහාසය හා සම්බන්ධ නිපුණතා සඳහා ද බර තැබේ. එක් ප්‍රශ්නයකට ලකුණු 02 බැගින් ලකුණු 80යි.

II පත්‍රය - කාලය පැය 03යි. මුළු ලකුණු 120යි.
 මෙය I, II හා III වශයෙන් ප්‍රධාන කොටස් 3කින් යුක්ත ය.

I කොටස

පළමුවන ප්‍රශ්නය අනිවාර්ය ප්‍රශ්නයකි. එහි A හා B වශයෙන් කොටස් දෙකකි.

A කොටස - සිතියම් ලකුණු කිරීම - ලකුණු 18යි.

B කොටස - පින්තූර ආශ්‍රිත/ ඓතිහාසික සිද්ධි ආශ්‍රිත කෙටි ප්‍රශ්න හතරකින් සමන්විත ය. ලකුණු 12යි.

II කොටස

ව්‍යුහගත, අර්ධ ව්‍යුහගත හා රචනා වර්ගයේ ප්‍රශ්න 6කින් සමන්විත ය. ඉන් 4 කට පිළිතුරු සැපයිය යුතු ය. මෙම ප්‍රශ්න 6 නිපුණතා මට්ටම්වලට වෙන් කර ඇති කාලච්ඡේද සංඛ්‍යාවට අනුකූලව පහත පාඩම් ඒකකවලින් සකස් කෙරේ.

10 ශ්‍රේණිය - **1, 2, 3, 4, 5, 6, 7, 8, 10**

11 ශ්‍රේණිය - **2, 3, 4, 5, 6** ලකුණු $18 \times 4 = 72$

III කොටස

ව්‍යුහගත, අර්ධ ව්‍යුහගත හා රචනා වර්ගයේ ප්‍රශ්න 2කින් සමන්විත ය. ඉන් එකකට පිළිතුරු සැපයිය යුතු ය. මෙම ප්‍රශ්න දෙක නිපුණතා මට්ටම්වලට වෙන් කර ඇති කාලච්ඡේද සංඛ්‍යාවට අනුකූල ව පහත පාඩම් ඒකකවලින් සකස් කෙරේ.

10 ශ්‍රේණිය - **9**

11 ශ්‍රේණිය - **1, 7, 8** ලකුණු $18 \times 1 = 18$

අවසාන ලකුණ ගණනය කිරීම :	I පත්‍රය	=	80
	II පත්‍රය	=	120
	අවසාන ලකුණ	=	$200 \div 2 = \underline{100}$

(33) ඉතිහාසය

I පත්‍රය

සැලකිය යුතුයි :

* සියලු ම ප්‍රශ්නවලට පිළිතුරු සපයන්න.

* නිවැරදි හෝ වඩාත් ගැලපෙන හෝ පිළිතුර තෝරන්න. (විභාගයේ දී පිළිතුරු සැපයීම සඳහා බහුවරණ කඩදාසියක් සපයනු ලැබේ.)

1. ශ්‍රී ලංකාවේ පැරණිතම වංසකථාව ලෙස සැලකෙනුයේ මින් කවරක් ද?

(1) මහාවංසය	(2) දීපවංසය	(3) බෝධිවංසය	(4) ධාතුවංසය
-------------	-------------	--------------	--------------

2. මෙරට ප්‍රාග් ඓතිහාසික යුගය පිළිබඳ තොරතුරු හැඳෑරීමේ දී මූලාශ්‍රයක් වශයෙන් වැදගත් වන්නේ කුමක් ද?

(1) වංස කථා	(2) ශිලා මෙවලම්
(3) ශිලා ලිපි	(4) ගොඩනැගිලිවල නටබුන්

3. පහත දැක්වෙන තොරතුරු අතුරින් පූර්ව ඓතිහාසික යුගයේ ශ්‍රී ලංකාවේ මානව කටයුතුවල මූලික වෙනස්කමක් ඇති වීමට තුඩු දුන් සාධකය කුමක් ද?

(1) යකඩ භාවිතය ආරම්භ වීම
(2) ආහාර සඳහා සතුන් දඩයම් කිරීම
(3) පදිංචිය සඳහා ගල්ගුහා යොදා ගැනීම
(4) ආහාර පුළුස්සා අනුභව කිරීම

4. පැරණි ශිලා ලිපිවල “ගමික” යනුවෙන් හඳුන්වා ඇත්තේ කවුරුන් ද?

(1) පවුලක ප්‍රධානියා ය.	(2) වැව් පද්ධතියක ප්‍රධානියා ය.
(3) ගෝත්‍රයක ප්‍රධානියා ය.	(4) ගමක ප්‍රධානියා ය.

5. භාතිකාභය රාජ්‍ය සමයේ දී මෙරටට පබළු ගෙන් වූ බව සඳහන් වන්නේ කවර රටකින් ද?

(1) රෝමය	(2) චීනය	(3) ඉන්දියාව	(4) ග්‍රීසිය
----------	----------	--------------	--------------

6. ශ්‍රී ලංකාවේ මුල්වරට විශාල වැව් කැන වූ පාලකයා කවරෙක් ද?

(1) සද්ධාතිස්ස රජතුමා	(2) වසභ රජතුමා	(3) මහසෙන් රජතුමා	(4) ධාතූසේන රජතුමා
-----------------------	----------------	-------------------	--------------------

7. අතීතයේ දී ශ්‍රී ලංකාව ජාත්‍යන්තර වෙළෙඳ මධ්‍යස්ථානයක් ලෙස වැදගත් වීමට හේතු වූ ප්‍රධානතම කරුණ මින් කුමක් ද?

(1) පෙර-අපර දෙදිග වෙළෙඳ මාර්ගයේ මධ්‍යගතව පිහිටීම
(2) දකුණු ඉන්දියාවට ආසන්නව පිහිටීම
(3) රට වටා ස්වභාවික වරායන් පිහිටීම
(4) ඉන්දියානු සාගරය තුළ දූපතක්ව පිහිටීම

8. “කැතිඅඩ” නමින් හැඳින් වූ බද්ද අය කරන ලද්දේ මින් කවරකින් ද?

(1) පුද්ගලික වැව්වලින්	(2) ගෙවතු වලින්
(3) කුඹුරුවලින්	(4) හේන්වලින්

9. ශ්‍රී මහා බෝධීන් වහන්සේ මෙරටට වැඩමවන ලද්දේ කුමන වරාය ඔස්සේ ද?

(1) මහාතින්ප	(2) ජම්බුකෝළ පට්ටන
(3) ගෝකණ්ණ	(4) ගොඩවාය

10. “වර්තමාන මාදුරු ඔය ජලාශය සඳහා සොරොව්වක් ඉදි කිරීමට තෝරා ගත් ස්ථානයේ ම පැරණි සොරොව්වක නටඹුන් මතු වී ඇත”. මින් හෙළිවන වැදගත්ම තොරතුර වන්නේ,
- (1) සොරොව්වක් නිර්මාණයේ දී එකම නිර්මාණ ද්‍රව්‍ය යොදා ගෙන ඇති බව ය.
 - (2) මිනුම් කටයුතු පිළිබඳ ශිල්පීය ක්‍රම එකම ආකාරයක පැවති බව ය.
 - (3) අතීත වාරි තාක්ෂණය පිළිබඳ දැනුම ඉතා උසස් මට්ටමක පැවති බව ය.
 - (4) අතීතයේ දී ද සොරොව්ව ආශ්‍රිතව පැරණි ජලාශයක් තිබූ බව ය.
11. වේගයෙන් හමන සුළංධාරා උපයෝගී කර ගනිමින් යපස් උණු කිරීමේ තාක්ෂණය අතීතයේ දී පැවති බවට සාධක ලැබෙන ස්ථානයක් වන්නේ,
- (1) සමනළ වැව
 - (2) බෙරගල
 - (3) අලකොළ වැව
 - (4) අලිගල
12. පළමුවන පරාක්‍රමබාහු රජතුමා තමා උපන් ස්ථානයේ තැන වූ ස්තූපය හැඳින්වෙන්නේ,
- (1) යුධගනාව ස්තූපය නමිනි.
 - (2) අභයගිරිය නමිනි.
 - (3) සුනිසර වෛතාසය නමිනි.
 - (4) දෙමළ මහ සෑය නමිනි.
13. විශාල වැවක වැව් බැම්මට ඇති වන පීඩනය පාලනය කොට ප්‍රධාන ඇළ මාර්ගයට ජලය නිකුත් කිරීම සඳහා පැරණි වාරි ශිල්පීන් යොදාගත් තාක්ෂණික ක්‍රමය වූයේ,
- (1) රළපනාව තැනවීම ය.
 - (2) පිටවාන ඉදි කිරීම ය.
 - (3) ගොඩ සොරොව්ව තැනවීම ය.
 - (4) බිසෝකොටුව ඉදි කිරීම ය.
14. අතීතයේ දී ද මෙරට දියුණු විදේශ වෙළෙඳාමක් පැවති බව පෙන්වන සාධකයක් වන්නේ,
- (1) රට පුරා ව්‍යාප්ත වූ ජනාවාස රටාවක් තිබීම ය.
 - (2) ජනාවාස සම්බන්ධ කෙරෙමින් තැනූ මාර්ග පද්ධතියක් තිබීම ය.
 - (3) ප්‍රධාන නගරවල විදේශ වෙළෙඳ මධ්‍යස්ථාන පිහිටා තිබීම ය.
 - (4) ප්‍රධාන ගංගා ආශ්‍රිතව තොටුපළ නගර රාශියක් පිහිටා තිබීම ය.
15. අතීතයේ දී “කලඳ” වශයෙන් හැඳින්වූයේ,
- (1) දුර මැනීමේ ඒකකයකි.
 - (2) කාලය මැනීමේ ඒකකයකි.
 - (3) දියර මැනීමේ ඒකකයකි.
 - (4) බර මැනීමේ ඒකකයකි.
16. පොළොන්නරු රාජධානිය බිඳවැටීමට බලපෑ ආසන්නත ම හේතුව වූයේ,
- (1) කාලිංග හා පාණ්ඩ්‍ය වංශිකයන් අතර බල අරගලයක් ඇති වීම ය.
 - (2) කාලිංග මාසගේ ආක්‍රමණය ය.
 - (3) දුර්වල පාලකයන් බලයට පත්වීම ය.
 - (4) රාජරාජ නම් වෝළ අධිරාජ්‍යා මෙරට ආක්‍රමණය කිරීම ය.
17. පළමුවන විමලධර්මසූරිය රජතුමා මුහුණ දුන් අභියෝගයක් නොවන්නේ,
- (1) උඩරට රාජ්‍යය පෘතුගීසීන්ගෙන් රැකගත යුතු වීම ය.
 - (2) උඩරට රාජ්‍යය සීතාවක බලපෑමෙන් මුදා ගතයුතු වීම ය.
 - (3) උඩරට රාජ්‍යය ලන්දේසීන්ගෙන් රැක ගත යුතු වීම ය.
 - (4) උඩරට රාජ්‍යයේ ආර්ථිකය දියුණු කළ යුතු වීම ය.
18. පහත සඳහන් කාර්යයන් අතරින් මහනුවර රාජ්‍ය සමයේ රජුට අයත් කාර්යයන් දැක්වෙන පිළිතුර තෝරන්න.
- A - සම්ප්‍රදායට හා පෙර සිරිතට අනුව කටයුතු කිරීම
 B - වැරදිකරුවන්ට මරණීය දණ්ඩනය පැනවීම
 C - දළදා මාළිගාවේ ගිහි භාරකරු වීම
 D - සියලු ම නඩු විසඳිය යුතු වීම
- (1) A හා B
 - (2) B හා D
 - (3) A හා C
 - (4) C හා D

19. නව මුහුදු මාර්ග සෙවීමේ කටයුතු සාර්ථක කර ගැනීමට සුදුසු පරිසරයක් පුනරුද සමය වන විට ගොඩනැගී තිබිණ. එයට ප්‍රධාන වශයෙන් බලපෑ කරුණු ඇතුළත් පිළිතුර වන්නේ,

- A - මාලිමා යන්ත්‍රය හා උතුරු තරු මාපකය නිපදවා ගැනීම
- B - ලෝකය ගෝලාකාර බව ඔප්පු වීම
- C - මෙම ගමන් සඳහා ප්‍රාදේශීය පාලකයන්ගේ අනුග්‍රහය ලැබීම
- D - සිතියම් විද්‍යාවේ දියුණුව නිසා ලෝකය පිළිබඳ අවබෝධය පුළුල් වීම

- (1) A, B හා C (2) B, C හා D (3) C, D හා A (4) A, B හා D

20. පෘතුගීසීන් යාපනය රාජධානිය යටත් කර ගැනීමට උනන්දු වූයේ පහත සඳහන් කවර කරුණු නිසා ද?

- A - මුළු දිවයිනේම කුළුබඩු ඒකාධිකාරය ලබා ගැනීමට
- B - උතුරු ප්‍රදේශයෙන් වරායක් ලබා ගැනීමට
- C - යාපන ප්‍රදේශයේ කතෝලික ආගම් ප්‍රචාරයට පැමිණි බාධක ඉවත් කිරීම
- D - යාපනය හා උඩරට පාලකයින් අතර පැවති සම්බන්ධතා වැළැක්වීමට

- (1) A හා B (2) B හා C (3) C හා D (4) A හා C

• පහත දක්වා ඇති නිපැයුම් අධ්‍යයනය කොට 21 සහ 22 ප්‍රශ්නවලට පිළිතුරු සපයන්න.

- A - දූවන නඩාව
- B - ආරක්‍ෂක ලාම්පුව
- C - මැකඩම් කුමය
- D - මියුල් යන්ත්‍රය
- E - වාෂ්ප එන්ජිම

21. ඉහත දක්වා ඇති ඒවා අතුරින් ජෛෂ කර්මාන්තය හා සම්බන්ධ නිපැයුම් ඇතුළත් පිළිතුර තෝරන්න.

- (1) A හා C (2) B හා E (3) C හා D (4) A හා D

22. ඉහත දැක්වෙන ඒවායින් ගල් අඟුරු කර්මාන්තය හා සම්බන්ධ නිපැයුම් ඇතුළත් පිළිතුර තෝරන්න.

- (1) A හා C (2) B හා E (3) C හා D (4) A හා D

23. ශ්‍රී ලංකාව කෙරෙහි බ්‍රිතාන්‍ය අවධානය යොමු වීමට බලපෑ ප්‍රධාන ම සාධකය වූයේ,

- (1) ඉන්දියාවේ මෝගල් පාලනය දුර්වල කිරීමට හැකි වීම ය.
- (2) ඉන්දියාව අවට මුහුදු කලාපයේ වෙළෙඳ කටයුතු පාලනය කිරීමට හැකි වීම ය.
- (3) ඉන්දියානු සාගරයේ නාවික කටයුතු හැසිරවීමට පහසු වීම ය.
- (4) වතු වගාව සඳහා ඉඩම් ලබා ගැනීමට හැකි වීම ය.

• පහත සඳහන් වගුවේ A සිට J දක්වා තොරතුරු ඇසුරින් 24 සහ 25 ප්‍රශ්නවලට පිළිතුරු සපයන්න.

වර්ෂය	බ්‍රිතාන්‍ය ආණ්ඩුකාරවරයෝ	ඓතිහාසික පුද්ගලයෝ
A 1815	D ප්‍රෙඩ්රික් නෝර්න්	G මුත්තුසාම්
B 1848	E රොබට් බ්‍රවුනර්ග්	H පුරන් අප්පු
C 1803	F ටොරින්ටන් සාම්	J ශ්‍රී වික්‍රම රාජසිංහ රජු

24. බ්‍රිතාන්‍යයන් උඩරට යටත් කිරීම පිළිබඳ තොරතුරු ඇතුළත් පිළිතුර කුමක් ද?

- (1) AEJ (2) AFJ (3) ADH (4) BEG

25. උඩරට යටත් වීමෙන් පසු බ්‍රිතාන්‍යයන්ට එරෙහිව සිදුවූ සටනක් පිළිබඳ තොරතුරු ඇතුළත් පිළිතුර කුමක් ද?

- (1) CFH (2) BFH (3) AFH (4) BFG

- පහත වගුවේ සඳහන් A සිට J දක්වා තොරතුරු ඇසුරින් 26 සහ 27 ප්‍රශ්නවලට පිළිතුරු සපයන්න.

නායකයෝ	මූලික ප්‍රකාශන	පාසල්
A ආරුමුග නාවලී ක්‍රීඩා ක්‍රම	D සරසවි සඳරැස	G කොළඹ සහිරා විද්‍යාලය
B හෙන්රි ස්ටීල් ඕල්කොට් ක්‍රම	E මුස්ලිම් තේසන්	H වන්නාර් පන්නෙයි ශෛව ප්‍රකාශ විද්‍යාසාලයයි
C එම්.සී. සිද්ධි ලෙබ්බේ මහතා	F උදයභාණු	J කොළඹ ආනන්ද විද්‍යාලය

26. බෞද්ධ පුනරුද ව්‍යාපාරය පිළිබඳ තොරතුරු ඇතුළත් පිළිතුර කුමක් ද?

- (1) ADG (2) BDJ (3) CFJ (4) BFJ

27. හින්දු පුනරුද ව්‍යාපාරය පිළිබඳ තොරතුරු ඇතුළත් පිළිතුර කුමක් ද?

- (1) AEH (2) CFG (3) BEJ (4) AFH

- කොල්බෲක්-කැමරන් ප්‍රතිසංස්කරණවල කැපී පෙනෙන ලක්ෂණ කිහිපයක් පහත දැක්වේ. එම තොරතුරු ආශ්‍රයෙන් 28 සහ 29 ප්‍රශ්නවලට පිළිතුරු සපයන්න.

- A - ව්‍යවස්ථාදායක හා විධායක සභා පිහිටු වීම
- B - උඩරට හා පහත රට පළාත් සඳහා ඒකාබද්ධ වූ පාලන ක්‍රමයක් හඳුන්වා දීම
- C - නව අධිකරණ පද්ධතියක් හඳුන්වා දීම
- D - අනිවාර්ය සේවා රාජකාරි ක්‍රමය අහෝසි කිරීම
- E - රජයේ වෙළෙඳ ඒකාධිකාරය අහෝසි කිරීම

28. ඉහත සඳහන් ලක්ෂණවලින් දේශපාලන ක්‍ෂේත්‍රයේ ඇති කරන ලද ප්‍රතිසංස්කරණ වශයෙන් දැක්විය හැක්කේ මොනවා ද?

- (1) A හා B (2) A හා D (3) C හා D (4) D හා E

29. ඉහත සඳහන් ප්‍රතිසංස්කරණ යටතේ ආර්ථික ක්‍ෂේත්‍රයේ ඇති කරන ලද වෙනස්කම් වශයෙන් දැක්විය හැක්කේ මොනවා ද?

- (1) A හා B (2) C හා D (3) D හා E (4) A හා C

- ශ්‍රී ලංකාවේ බ්‍රිතාන්‍ය පාලනය නිසා හට ගත් ප්‍රතිඵල කිහිපයක් පහත දැක්වේ. ඒවා අධ්‍යයනය කොට 30 සහ 31 ප්‍රශ්නවලට පිළිතුරු සපයන්න.

- A - මධ්‍යම පන්තියක් බිහි වීම
- B - අපනයන වැවිලි බෝග හඳුන්වා දීම
- C - බටහිර සිරිත් විරිත් රට තුළ ප්‍රචලිත වීම
- D - කම්කරු පංතියක් බිහි වීම
- E - ඉංග්‍රීසි අධ්‍යාපනය හඳුන්වා දීම

30. බ්‍රිතාන්‍ය පාලනය නිසා හට ගත් සමාජ වෙනස්කම් දෙකක් දැක්වෙන පිළිතුර කුමක් ද?

- (1) A හා B (2) B හා C (3) D හා E (4) A හා D

31. මෙරට සංස්කෘතියේ වෙනස්කම් ඇති වීම කෙරෙහි බලපෑ ප්‍රධාන කරුණු දෙක ඇතුළත් පිළිතුර කුමක් ද?

- (1) A හා C (2) B හා D (3) C හා E (4) A හා E

- 32, 33, සහ 34 ප්‍රශ්නවල හිස්තැනට වඩාත් සුදුසු පිළිතුර තෝරා, එයට හිමි අංකය පිළිතුරු පත්‍රයේ ලකුණු කරන්න.

32. සෝල්බර් ආණ්ඩුක්‍රමය යටතේ එංගලන්ත කිරීටය නියෝජනය වීම පිණිස තනතුර ස්ථාපනය කෙරිණි.

- (1) ආණ්ඩුකාරවරයා (2) අග්‍රාණ්ඩුකාරවරයා (3) අගමැතිවරයා (4) කතානායකවරයා

33. 1972 ආණ්ඩුක්‍රම ව්‍යවස්ථාවට අනුව ශ්‍රී ලංකාවේ ප්‍රථම නාමික විධායක ජනාධිපති තනතුරට පත් විය.

- (1) ජේ.ආර්. ජයවර්ධන මහතා (2) විලියම් ගොපල්ලව මහතා
(3) ආර්. ප්‍රේමදාස මහතා (4) ඩී.බී. විජේතුංග මහතා

34. 1978 ආණ්ඩුක්‍රම ව්‍යවස්ථාව මගින් හඳුන්වා දුන් අධිකරණ පද්ධතිය අනුව දිවයිනේ උත්තරීතර හා අවසාන අධිකරණ බලය හිමි ආයතනය වේ.

- (1) අභියාචනාධිකරණය (2) මහාධිකරණය (3) දිසා අධිකරණය (4) ශ්‍රේෂ්ඨාධිකරණය

- පහත A, B, C සහ D යටතේ දැක්වෙන ප්‍රකාශ යුගලයන් අධ්‍යයනය කර 35, 36 සහ 37 ප්‍රශ්නවලට පිළිතුරු සපයන්න.

- | | |
|--------------------------------------------------------------------------------------------------------------|----------------------------------------------------------------------------------------------------------------------------------------|
| <p>A - 1. සෝල්බර් ආණ්ඩුක්‍රමය
2. පාර්ලිමේන්තු ක්‍රමය</p> <p>C - 1. ව්‍යවස්ථාදායකය
2. නීති පැනවීම</p> | <p>B - 1. දේශපාලන පක්ෂ ක්‍රමය
2. පාර්ලිමේන්තු ප්‍රජාතන්ත්‍රවාදය</p> <p>D - 1. මූලික මිනිස් අයිතිවාසිකම්
2. විධායක ජනාධිපති</p> |
|--------------------------------------------------------------------------------------------------------------|----------------------------------------------------------------------------------------------------------------------------------------|

35. පළමු වැන්නේ වර්ධනය දෙවැන්න සාර්ථක වීමට බලපාන යුගලය

- (1) A ය. (2) B ය. (3) C ය. (4) D ය.

36. පළමු වැන්න හා දෙවැන්න අතර සබඳතාවක් නොපෙන්වන යුගලය

- (1) A ය. (2) B ය. (3) C ය. (4) D ය.

37. දෙවැන්නේ ක්‍රියාකාරිත්වයට පළමුවැන්න අත්‍යවශ්‍ය වන යුගලය

- (1) A ය. (2) B ය. (3) C ය. (4) D ය.

- පහත A හා B ප්‍රකාශ කියවා 38 සහ 39 ප්‍රශ්නවලට පිළිතුරු සපයන්න.

A - තේ පෙට්ටි මුහුදට විසි කිරීම B - බැස්ටිල් නම් බන්ධනාගාරයට පහර දීම මෙම ප්‍රකාශ අතුරින්,

38. ඇමෙරිකානු නිදහස් සටන හා සම්බන්ධයෙන්,

- (1) A සත්‍ය වන අතර, B අසත්‍ය වේ. (2) A අසත්‍ය වන අතර, B සත්‍ය වේ.
(3) A හා B සත්‍ය වේ. (4) A හා B අසත්‍ය වේ.

39. ප්‍රංශ විප්ලවය හා සම්බන්ධයෙන්,

- (1) A සත්‍ය වන අතර, B අසත්‍ය වේ. (2) A අසත්‍ය වන අතර, B සත්‍ය වේ.
(3) A හා B සත්‍ය වේ. (4) A හා B අසත්‍ය වේ.

40. A හා B ප්‍රකාශ කියවා පහත සඳහන් ප්‍රශ්නයට පිළිතුරු සපයන්න.

A - ප්‍රාන්ස් පර්ඩිනන්ඩ් කුමරු ඝාතනය කිරීම B - ජර්මනියේ හිට්ලර්ගේ ක්‍රියාකලාපය දෙවන ලෝක යුද්ධය ආරම්භ වීම සම්බන්ධයෙන්

- (1) A සත්‍ය වන අතර, B අසත්‍ය වේ. (2) A අසත්‍ය වන අතර, B සත්‍ය වේ.
(3) A හා B ප්‍රකාශ දෙකම සත්‍ය වේ. (4) A හා B ප්‍රකාශ දෙකම අසත්‍ය වේ.

* * *

(33) ඉතිහාසය

II පත්‍රය

සැලකිය යුතුයි :

- * I කොටසේ පළමුවන ප්‍රශ්නය අනිවාර්ය වේ.
- * II කොටසින් ප්‍රශ්න හතරක් ද, III කොටසින් එක් ප්‍රශ්නයක් ද, බැගින් තෝරාගෙන ප්‍රශ්න හයකට පිළිතුරු සපයන්න.

I කොටස

1. (අ) පහත (i) යටතේ දක්වා ඇති ඓතිහාසික ස්ථාන **සියල්ල ම**, සපයා ඇති **ශ්‍රී ලංකා** සිතියමෙහි ද (ii) යටතේ දක්වා ඇති ඓතිහාසික ස්ථාන **සියල්ල ම**, සපයා ඇති **ලෝක** සිතියම් කොටසෙහි ද ලකුණු කර නම් කරන්න.

- (i) වලවේ ගඟ, ජම්බුකෝල පට්ටන, පල්ලවංක, මහියංගණය, අනුරාධපුර, සීගිරිය, කන්තලේ වැව, ගම්පොල, දේව නගර, ගාල්ල, හලාවත, හෝර්ටන් තැන්න (ලකුණු 12යි)
- (ii) කොන්ස්තන්තිනෝපල්, වැනීසියා, කැලිකට්, පිලිපීන් දූපත්, සුවස් ඇළ, සිංගප්පූරුව (ලකුණු 06යි)

(ආ) (i) පහත A, B, C හා D යටතේ දක්වා ඇති තොරතුරු හා සම්බන්ධ පුද්ගලයන්, අනුපිළිවෙළින් ඔබේ පිළිතුරු පත්‍රයේ ලියා දක්වන්න.

- A - මින්නේරි දෙවියන් ලෙස රජරට වැසියන්ගේ ගෞරවාදරයට පත් වූ රජතුමා
- B - දෙවන රාජසිංහ රජතුමාගේ සිරකරුවෙකු ලෙස සිට උඩරට රාජ්‍යය පිළිබඳ ග්‍රන්ථයක් රචනා කළ ඉංග්‍රීසි ජාතිකයා
- C - ගම්පොල රාජ්‍ය සමයේ දී මෙරට ආක්‍රමණය කළ චීන සේනාධිපතියා
- D - ප්‍රංශ විප්ලව සමයේ දී රාජ්‍ය පාලනයට බලපෑම් කළ දහසයවන ලුවී රජුගේ බිසව (ලකුණු 04යි)

● A සහ B යටතේ දක්වා ඇති පිංතූර අධ්‍යයනය කොට අසා ඇති ප්‍රශ්නවලට පිළිතුරු අංක අනුපිළිවෙළින් ඔබේ පිළිතුරු පත්‍රයේ ලියන්න.

- (ii) 1. 'A' වලින් දක්වා ඇති ස්ථානයේ නම කුමක් ද?
- 2. මෙහි සිට පාලනය ගෙන ගිය පාලකයා කවරෙක් ද?
- 3. මෙහි ඇති ලෝ පතල කලා නිර්මාණය කුමක් ද?
- 4. මෙම ස්ථානය නැරඹූ අය තම අදහස් සටහන් කර ඇති ප්‍රාකාරය නම් කරන්න.



A රූපය

(ලකුණු 04යි)

- (iii) 1. 'B' වලින් දැක්වෙන පුද්ගලයාගේ නම කුමක් ද?
- 2. මෙතුමා කුමන ජාතිකයෙක් ද?
- 3. මෙතුමාගේ මූලිකත්වයෙන් වර්ෂ 1880 දී පිහිටුවන ලද සංවිධානය කුමක් ද?
- 4. මෙතුමාගේ මූලිකත්වයෙන් කොළඹ පිහිටුවන ලද පාසල කුමක් ද?

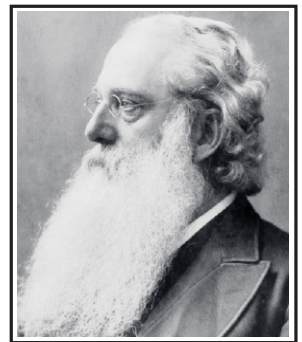

B රූපය

(ලකුණු 04යි)

II කොටස

2. (i) ප්‍රාග් ඓතිහාසික මානවයා තම වාසස්ථාන තෝරා ගැනීමේ දී අවධානය යොමු කළ කරුණු තුනක් සඳහන් කරන්න. (ලකුණු 03යි)
 - (ii) (a) ප්‍රාග් ඓතිහාසික මානවයා ආහාර පිණිස දඩයම් කළ සතුන් දෙවර්ගයක් නම් කරන්න. (ලකුණු 04යි)
 (b) ඔවුන් භාවිතා කළ ශාකමය ආහාර දෙවර්ගයක් නම් කරන්න. (ලකුණු 04යි)
 - (iii) ශ්‍රී ලංකාවේ මුල් ඓතිහාසික යුගයේ ජනාවාස පිහිටුවීමට තුඩු දුන් සාධක දෙකක් විස්තර කරන්න. (ලකුණු 05යි)
 - (iv) ඓතිහාසික යුගයේ දී මෙරට කෘෂිකර්මය ක්‍රියාත්මක වූ ආකාරය පෙන්වා දෙන්න. (ලකුණු 06යි)
3. (i) පහත සඳහන් එක් එක් කාර්යය සඳහා පැරණි ලංකාවේ ක්‍රියාත්මක වූ බදු වර්ගය කුමක්ද යි පිළිවෙළින් ලියා දක්වන්න.
 A - රජුට අයත් ඉඩම්වල වගා කිරීම වෙනුවෙන් ගෙවන ලද බද්ද
 B - ඇළ මාර්ගවල මත්ස්‍යයින් ඇල්ලීම වෙනුවෙන් රජය අය කළ බද්ද
 C - වැව්වල ජලය වගා කටයුතු සඳහා භාවිතා කරන්නන්ගෙන් අය කළ බද්ද (ලකුණු 03යි)
 - (ii) හෝපිටිගමුව වෙළෙඳපොළේ පාලන කටයුතු සම්බන්ධයෙන් පනවා තිබූ වැදගත් නීති දෙකක් සඳහන් කරන්න. (ලකුණු 04යි)
 - (iii) පැරණි ශ්‍රී ලංකාවේ පැවති කර්මාන්ත දෙකක් පිළිබඳ නිදසුන් දෙකක් සහිතව පැහැදිලි කරන්න. (ලකුණු 05යි)
 - (iv) පැරැන්නන්ගේ ආහාර වර්ගවල විවිධත්වයක් පැවති බව ඔවුන් භාවිත කළ ආහාර ඇසුරින් නිදසුන් දක්වමින් පැහැදිලි කරන්න. (ලකුණු 06යි)
4. (i) පහත සඳහන් වැව් කරවන ලද රජවරුන් කවුරුන්ද යි අනුපිළිවෙළින් දක්වන්න.
 A - අභය වැව
 B - තිසා වැව
 C - කලා වැව (ලකුණු 03යි)
 - (ii) පැරණි කාලයේ දී දිග මැනීමට භාවිත කළ මිම් දෙකක් නම් කරන්න. (ලකුණු 04යි)
 - (iii) අපේ පැරැන්නන් පරිසරය ආරක්‍ෂා කළ ආකාරය කෙටියෙන් පැහැදිලි කරන්න. (ලකුණු 05යි)
 - (iv) පැරණි වාරි තාක්‍ෂණයේ විශිෂ්ඨත්වය, වැව් හා ඇළ මාර්ග තැනවීම ඇසුරින් උදාහරණ දෙකක් සහිත ව පැහැදිලි කරන්න. (ලකුණු 06යි)
5. (i) ශ්‍රී ලංකාවේ පළමුවන නාගරීකරණ යුගයට අයත් පාලන මධ්‍යස්ථාන දෙකක් ද, දෙවන නාගරීකරණ යුගයට අයත් පාලන මධ්‍යස්ථාන එකක් ද නම් කරන්න. (ලකුණු 03යි)
 - (ii) පළමුවන නාගරීකරණ යුගයට අයත් අවසන් පාලන මධ්‍යස්ථානය බිඳ වැටීමට හේතු වූ කරුණු දෙකක් ලියා දක්වන්න. (ලකුණු 04යි)
 - (iii) ශ්‍රී ලංකාවේ දෙවන නාගරීකරණ මධ්‍යස්ථාන වශයෙන් තෙත් කලාපීය ස්ථානයන් තෝරා ගැනීමට පදනම් වූ කරුණු දෙකක් විස්තර කරන්න. (ලකුණු 05යි)
 - (iv) දෙවන පරාක්‍රමබාහු රජතුමාගේ දේශපාලන හා සාහිත්‍ය සේවාවන් විස්තර කරන්න. (ලකුණු 06යි)
6. (i) උඩරට රජවරුන් හමුවීමට පැමිණි ඉංග්‍රීසි දූතයන් තිදෙනා නම් කරන්න. (ලකුණු 03යි)
 - (ii) වර්ෂ 1803 දී ඉංග්‍රීසින්ගේ උඩරට ආක්‍රමණය අසාර්ථක වීමට බලපෑ හේතු දෙකක් ලියා දක්වන්න. (ලකුණු 04යි)
 - (iii) 1818 දී නිදහස් අරගලයට බලපෑ හේතු දෙකක් පැහැදිලි කරන්න. (ලකුණු 05යි)
 - (iv) 1848 දී ඉංග්‍රීසි විරෝධී සටනට කෝල්බෲක්-කැමරන් ප්‍රතිසංස්කරණ හේතු වූ ආකාරය කරුණු තුනක් ඇසුරින් පෙන්වා දෙන්න. (ලකුණු 06යි)

7. (i) පහත A, B හා C වලින් දැක්වෙන එක් එක් ආයතන පිහිටුවන ලද්දේ කවර ආණ්ඩුක්‍රම ප්‍රතිසංස්කරණය මගින්ද යි අනුපිළිවෙළින් ලියා දක්වන්න.
 A - ව්‍යවස්ථාදායක සභාව
 B - රාජ්‍ය මන්ත්‍රණ සභාව
 C - ද්වි මණ්ඩල පාර්ලිමේන්තුව (ලකුණු 03යි)
- (ii) ඩොනමෝර් ආණ්ඩුක්‍රමය යටතේ බ්‍රිතාන්‍ය රාජ්‍ය නිලධාරීන් යටතේ පැවති විෂය ක්ෂේත්‍ර දෙකක් ද, ශ්‍රී ලාංකික අමාත්‍යවරුන් යටතේ පැවති විෂය ක්ෂේත්‍ර දෙකක් ද නම් කරන්න. (ලකුණු 04යි)
- (iii) වතු බෝග වගාව නිසා මෙරට ආර්ථිකයේ ඇති වූ වෙනස්කම් දෙකක් පැහැදිලි කරන්න. (ලකුණු 05යි)
- (iv) වර්ෂ 1931න් පසුව මෙරට වී නිෂ්පාදනය දියුණු කිරීම සඳහා රජය අනුගමනය කළ ක්‍රියා මාර්ග තුනක් කෙටියෙන් විස්තර කරන්න. (ලකුණු 06යි)

III කොටස

8. (i) බ්‍රිතාන්‍යයේ කාර්මික විප්ලවයක් ආරම්භ වීමට මුල් වූ ප්‍රධාන කර්මාන්ත තුන නම් කරන්න. (ලකුණු 03යි)
- (ii) බ්‍රිතාන්‍යයෙන් ඇරඹුන කාර්මික විප්ලවය 19 සියවසේ දී වෙනත් යුරෝපා රටවලට ව්‍යාප්ත වීමට බලපෑ හේතු දෙකක් සඳහන් කරන්න. (ලකුණු 04යි)
- (iii) කාර්මික විප්ලවය නිසා ප්‍රවාහන ක්ෂේත්‍රයේ හටගත් දියුණුව කරුණු දෙකක් ඇසුරෙන් විස්තර කරන්න. (ලකුණු 05යි)
- (iv) කාර්මික විප්ලවය නිසා ලෝකයේ,
 (a) දේශපාලන (b) ආර්ථික
 යන ක්ෂේත්‍රවල හටගත් වෙනස්කම් එක බැගින් පැහැදිලි කරන්න. (ලකුණු 06යි)
9. (i) පහත A, B හා C යටතේ දක්වා ඇති තොරතුරුවලට අදාළ පිළිතුරු දක්වන්න.
 A - කුඩා ප්‍රාන්ත එකතූකොට එක්සත් ජර්මනියක් බිහි කළ පුද්ගලයා
 B - පළමුවන ලෝක සංග්‍රාමයෙන් පරාජිත ජර්මනියට දඬුවම් පැමිණ වූ ගිවිසුම
 C - පළමු වන ලෝක සංග්‍රාමයෙන් පසුව ජර්මනියේ පිහිටු වූ නව ආණ්ඩුක්‍රමයේ නම (ලකුණු 03යි)
- (ii) පහත A, B, C හා D යටතේ දැක්වෙන එක් එක් කරුණට අදාළ පිළිතුර අනුපිළිවෙළින් දක්වන්න.
 A - ජර්මනිය විසින් 1870 දී බලහත්කාරයෙන් අත්පත් කර ගත් ප්‍රංශය සතු වූ ගල් අගුරු හා යපස් බහුල ප්‍රදේශය
 B - පළමුවන ලෝක මහා සංග්‍රාමයෙන් පසුව සාමය රැක ගැනීම සඳහා පිහිටවා ගත් සංවිධානය
 C - ඇමෙරිකා එක්සත් ජනපදය දෙවන ලෝක මහා යුද්ධයට සම්බන්ධ වීමට බලපෑ ආසන්නතම හේතුව
 D - දෙවන ලෝක මහා සංග්‍රාමයේ දී ජපානය යටත් වීමට තීරණය කිරීමට බලපෑ හේතුව (ලකුණු 04යි)
- (iii) “දෙවන ලෝක මහා සංග්‍රාමය මෙතෙක් මිහිපිට ඇති වූ මහත් විනාශයක් ලඟා කර දුන් යුද්ධයයි”. මේ බව නිදසුන් දෙකක් ඇසුරෙන් පැහැදිලි කරන්න. (ලකුණු 05යි)
- (iv) දෙවන ලෝක මහා සංග්‍රාමයෙන් පසුව ලෝක දේශපාලනය වෙනස් වූ ආකාරය නිදසුන් සපයමින් විස්තර කරන්න. (ලකුණු 06යි)

* * *

1. (අ) (i)

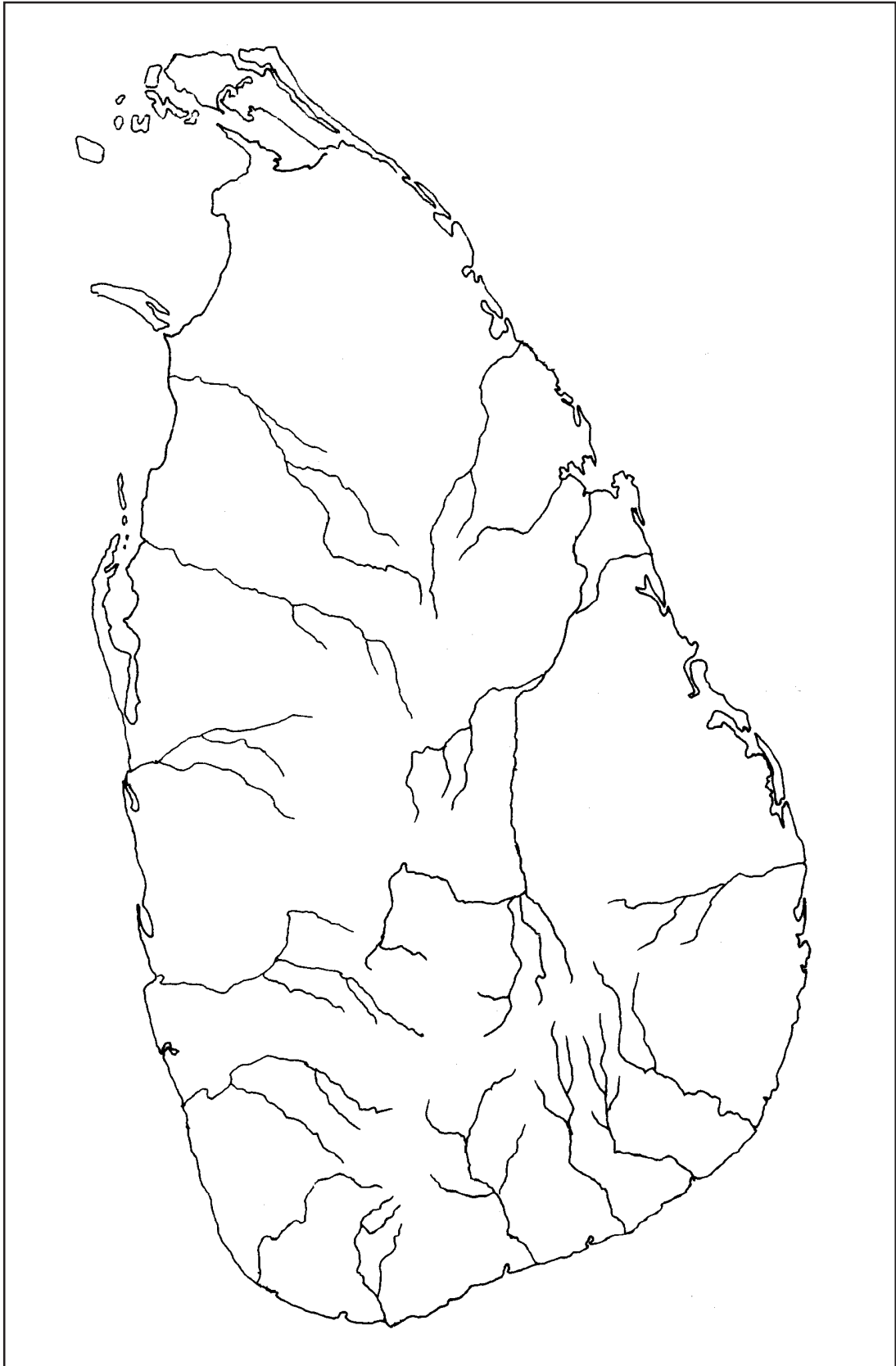

1. (අ) (ii)

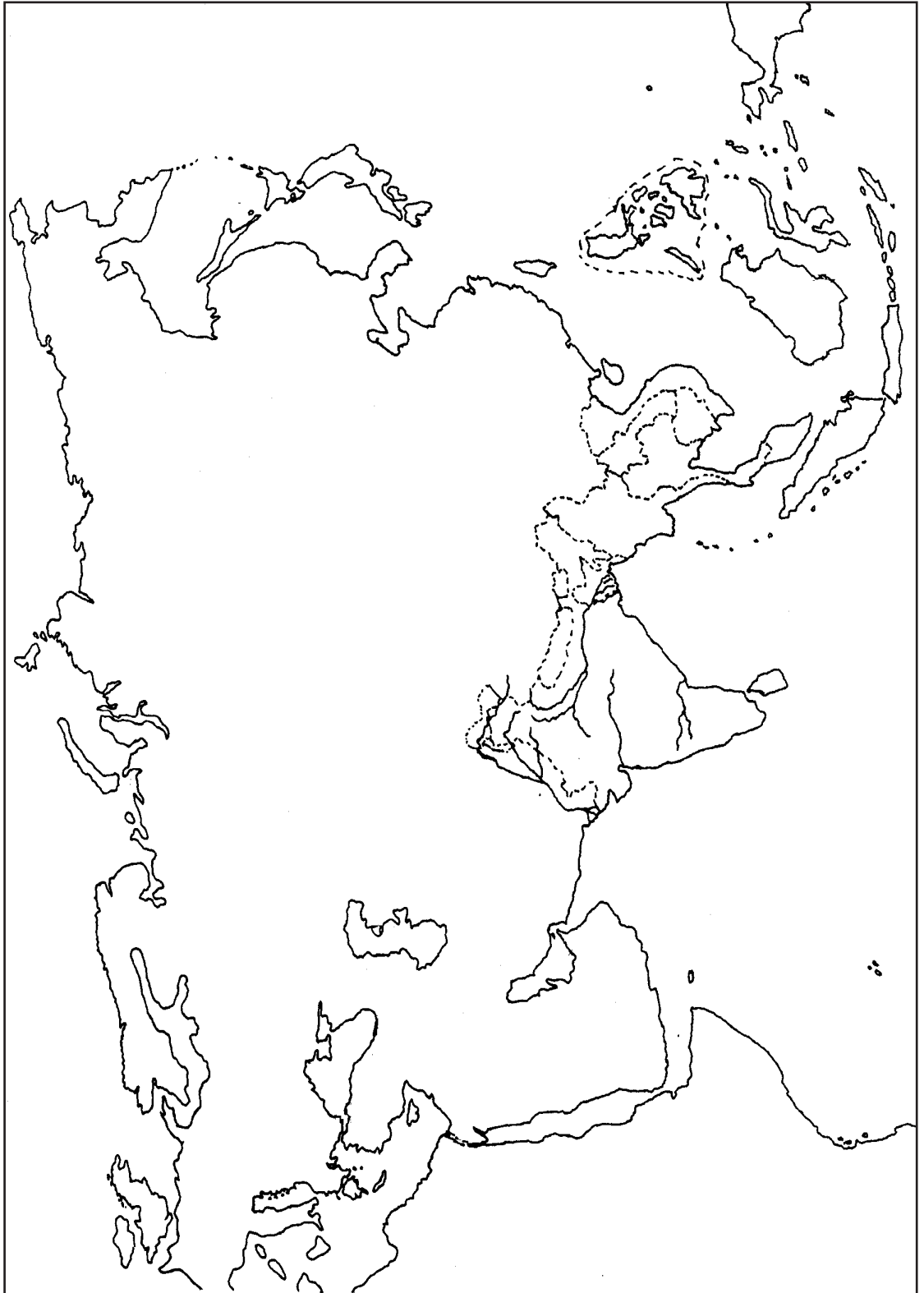

(34) විද්‍යාව

ප්‍රශ්න පත්‍ර ව්‍යුහය

I පත්‍රය - කාලය පැය 01යි.
 බහුවරණ ප්‍රශ්න 40කි. දැනුම, අවබෝධය හා භාවිත හැකියාව මැනෙන ආකාරයේ මූලික මට්ටමේ ප්‍රශ්න 10ක් ද, මධ්‍යම මට්ටමේ ප්‍රශ්න 18ක් ද, ඉහළ මට්ටමේ ප්‍රශ්න 6ක් හා විශ්ලේෂණ හැකියාව, සංශ්ලේෂණ හැකියාව හා ඇගයීම් හැකියාව මැනෙන ආකාරයේ ප්‍රශ්න 6ක් ද වන ලෙස ප්‍රශ්න සකස් කෙරේ. එක් ප්‍රශ්නයකට ලකුණු 02 බැගින් මුළු ලකුණු 80කි.

II පත්‍රය - කාලය පැය 03යි.
 මෙය A හා B වශයෙන් කොටස් දෙකකින් සමන්විත වේ.

A කොටස
 ව්‍යුහගත ප්‍රශ්න 4කින් සමන්විත වන අතර, සියලු ම ප්‍රශ්නවලට ප්‍රශ්න පත්‍රයේ ම පිළිතුරු සැපයිය යුතු ය. මෙම ප්‍රශ්න හතර පහත සඳහන් පරිදි ඒ ඒ නිපුණතා ආවරණය වන සේ සකස් කෙරෙන අතර, ඒ ඒ ප්‍රශ්නයට හිමි ලකුණුවලින් අවම වශයෙන් 25%ක් වත් ප්‍රායෝගික ක්‍රියාකාරකම් සඳහා ලැබෙන පරිදි ප්‍රශ්න සකස් වේ.

1 ප්‍රශ්නය : * විද්‍යාවේ ක්‍රියාවලිය හා 4 වන නිපුණතාව
 2 ප්‍රශ්නය : 1 වන නිපුණතාව
 3 ප්‍රශ්නය : 2 වන නිපුණතාව
 4 ප්‍රශ්නය : 3 වන නිපුණතාව
 එක් ප්‍රශ්නයකට ලකුණු 15 බැගින් මුළු ලකුණු 60කි.

B කොටස
 අර්ධ ව්‍යුහගත වර්ගයේ ප්‍රශ්න 5කින් සමන්විත වන අතර ඉන් ප්‍රශ්න 3කට පිළිතුරු සැපයිය යුතුය. එක් ප්‍රශ්නයකට ලකුණු 20 බැගින් මුළු ලකුණු 60කි. මෙම ප්‍රශ්න පහ පහත සඳහන් පරිදි ඒ ඒ නිපුණතා ආවරණය වන සේ සකස් කෙරේ.

5 ප්‍රශ්නය : 1 වන නිපුණතාව
 6 ප්‍රශ්නය : 2 වන නිපුණතාව
 7 ප්‍රශ්නය : 3 වන නිපුණතාව
 8 ප්‍රශ්නය : 1 හා 3 වන නිපුණතාව
 9 ප්‍රශ්නය : 2 හා 3 වන නිපුණතාව
 එක් ප්‍රශ්නයකට ලකුණු 20 බැගින් ලකුණු 60කි.

අවසාන ලකුණ ගණනය කිරීම : I පත්‍රය = 80
 II පත්‍රය = 120
 අවසාන ලකුණ = 200 ÷ 2 = 100

* විද්‍යාවේ ක්‍රියාවලියට අයත් කරුණු සංකීර්ණ කොට 100-101 පිටුවල ඇතුළත් වේ.

(34) විද්‍යාව

I ප්‍රශ්න

සැලකිය යුතුයි :

* සියලු ම ප්‍රශ්නවලට පිළිතුරු සපයන්න.

* නිවැරදි හෝ වඩාත් ගැලපෙන හෝ පිළිතුර තෝරන්න. (විභාගයේ දී පිළිතුරු සැපයීම සඳහා බහුවරණ කඩදාසියක් සපයනු ලැබේ.)

1. සජීව පදාර්ථයේ ප්‍රධාන ජෛව අණු අතරින් නයිට්රජන් (N) මූලද්‍රව්‍යය අඩංගු ජෛව අණු ලෙස සැලකෙන්නේ,

(1) කාබොහයිඩ්රේට් හා ප්‍රෝටීන් ය.	(2) ලිපිඩ් හා ප්‍රෝටීන් ය.
(3) ප්‍රෝටීන් හා න්‍යෂ්ටික අම්ල ය.	(4) න්‍යෂ්ටික අම්ල හා කාබොහයිඩ්රේට් ය.

2. $^{27}_{13}\text{Al}$ වල ඉලෙක්ට්‍රෝන වින්‍යාසය කුමක් ද?

(1) 2, 8, 3	(2) 2, 8, 4	(3) 2, 8, 17	(4) 2, 8, 8, 9
-------------	-------------	--------------	----------------

3. උත්තල දර්පණයක් ඉදිරියෙන් තැබූ වස්තුවක් මගින් ලැබෙන ප්‍රතිබිම්බය සැම විට ම,

(1) යටිකුරු ය.	(2) කුඩා ය.	(3) තාත්වික ය.	(4) දර්පණය ඉදිරියේ සෑදේ.
----------------	-------------	----------------	--------------------------

4. ගැස්ට්‍රයිටිස් ඇති වීමට හේතුවක් විය හැක්කේ,

(1) නියමිත වේලාවට ආහාර නොගැනීම ය.	(2) මලපහ කිරීමේ අවශ්‍යතාව කල් දැමීම ය.
(3) අධික ලෙස ජලය පානය කිරීම ය.	(4) ආහාරයේ තන්තු ප්‍රමාණය අඩු වීම ය.

5. එතේන්, එතීන් හා ප්‍රොපේන්වල අණුක සූත්‍ර පිළිවෙළින් දැක්වෙන වරණය මින් කුමක් ද?

(1) C_2H_6 , C_2H_4 , C_3H_8	(2) C_2H_6 , C_3H_8 , C_2H_4	(3) C_2H_4 , C_2H_6 , C_3H_8	(4) C_3H_8 , C_2H_6 , C_2H_4
------------------------------------------------------------------------------	------------------------------------------------------------------------------	------------------------------------------------------------------------------	------------------------------------------------------------------------------

6. සමතුලිත බල ක්‍රියාත්මක වන අවස්ථාව මින් කුමක් ද?
 - (1) ගසකින් ගෙඩියක් බිමට පතිත වීම
 - (2) වාහනයක් නියත ප්‍රවේගයෙන් ගමන් කිරීම
 - (3) රළ තිරස් තලයක් දිගේ බෝලයක් පෙරළීම
 - (4) සුමට ආනත තලයක් දිගේ පහළට වස්තුවක් චලනය වීම

7. ශාකයක ප්‍රරෝහ අග්‍රය ආලෝකය දෙසට නැමී වර්ධනය වීම,

(1) ධන ගුරුත්වාචර්තී චලනයකි.	(2) සෘණ ගුරුත්වාචර්තී චලනයකි.
(3) ධන ප්‍රභාවර්තී චලනයකි.	(4) සෘණ ප්‍රභාවර්තී චලනයකි.

8. A, B හා C යනුවෙන් නම් කරන ලද මූලද්‍රව්‍ය තුනකට අදාළ තොරතුරු පහත දැක්වේ.

A - ට්‍රාන්සිස්ටර සහ ඩයෝඩ් සෑදීමට භාවිත වේ.

B - රත් කළ විට නිල්පාට දැල්ලක් සහිත ව දැවී වායුවක් පිට කරයි.

C - රත් කළ විට දීප්තිමත් දැල්ලක් සහිත ව දැවී සුදු කුඩක් ඉතිරි කරයි.

ඉහත A, B හා C යන මූලද්‍රව්‍ය වනුයේ පිළිවෙළින්,

(1) සිලිකන්, සල්ෆර් හා මැග්නීසියම් ය.	(2) බෝරෝන්, සෝඩියම් හා සල්ෆර් ය.
(3) සෝඩියම්, බෝරෝන් හා මැග්නීසියම් ය.	(4) සිලිකන්, මැග්නීසියම් හා සල්ෆර් ය.

9. පහත රූපයේ දැක්වෙන්නේ ජලය පුරවා ඇති පාරදෘශ්‍ය කේතලයකි. ජලය තුළ A ලක්ෂ්‍යයේ පීඩනයට සමාන පීඩනයක් ඇති ලක්ෂ්‍යය කුමක් ද?

(1) B	(2) C
(3) D	(4) E

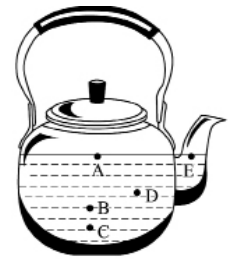

10. පහත රූපයේ දැක්වෙන්නේ පේශි පටක වර්ග දෙකකි.



A

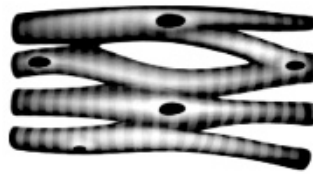

B

ඉහත A හා B පිළිවෙළින්

- (1) සිනිඳු පේශි හා හෘත් පේශි වේ.
- (2) සිනිඳු පේශි හා විලිඛිත පේශි වේ.
- (3) හෘත් පේශි හා සිනිඳු පේශි වේ.
- (4) හෘත් පේශි හා විලිඛිත පේශි වේ.

11. X නැමැති මූලද්‍රව්‍යයේ සල්ෆේටය X_2SO_4 වේ. කැල්සියම් ක්ලෝරේට්වල සූත්‍රය $Ca(ClO_3)_2$ වේ. X වල ක්ලෝරේටයේ සූත්‍රය වනුයේ,

- (1) $XCIO_3$
- (2) X_2CIO_3
- (3) $X(ClO_3)_2$
- (4) $XCIO$

12. ප්‍රත්‍යාවර්ත විද්‍යුත් ධාරාවකින්, සුමටනය කරන ලද සරල ධාරාවක් ලබා ගැනීමට භාවිත කළ හැකි උපාංගය/උපාංග වන්නේ,

- (1) ඍජුකාරක ඩයෝඩය ය.
- (2) ප්‍රතිරෝධකය හා ධාරිත්‍රකය ය.
- (3) ධාරිත්‍රකය හා ඍජුකාරක ඩයෝඩය ය.
- (4) ප්‍රතිරෝධකය හා ඍජුකාරක ඩයෝඩය ය.

13. ශ්වසන මාර්ගයේ අපිච්ඡදය ශ්ලේෂ්මල සුව කිරීම හා බාහිර අංශු ඉවත් කිරීම වැනි ක්‍රියා මගින් ආරක්‍ෂක කාර්යයක් ඉටු කරයි. දුම් පානය නිසා මෙම අපිච්ඡදයට සිදු වන මුල් ම හානිය වන්නේ,

- (1) ශ්ලේෂ්මල සුවය නැවතී අපිච්ඡදය වියළී යෑම ය.
- (2) පක්ෂම විනාශ වී අපිච්ඡදය ආසාදනයට ලක් වීම ය.
- (3) තාර තැන්පත් වීම නිසා අපිච්ඡදයේ ක්‍රියාකාරිත්වය නැවතීම ය.
- (4) ශ්වාසනාල අපිච්ඡදයේ සෛල අසාමාන්‍ය ලෙස වර්ධනය වීම ය.

• P, Q සහ R ද්‍රාවණ තුනක් ලිට්මස් මගින් පරීක්ෂා කළ විට ලැබෙන නිරීක්ෂණ පහත වගුවේ දැක්වේ. එම තොරතුරු උපයෝගී කර ගෙන 14 හා 15 ප්‍රශ්නවලට පිළිතුරු සපයන්න.

ද්‍රාවණය	රතු ලිට්මස්	නිල් ලිට්මස්
P	රතු	රතු පැහැති වේ
Q	රතු	නිල්
R	නිල් පැහැති වේ	නිල්

14. ඉහත P, Q හා R ද්‍රාවණ පිළිවෙළින්,

- (1) භාස්මික, ආම්ලික සහ උදාසීන වේ.
- (2) භාස්මික, උදාසීන සහ ආම්ලික වේ.
- (3) ආම්ලික, භාස්මික සහ උදාසීන වේ.
- (4) ආම්ලික, උදාසීන සහ භාස්මික වේ.

15. ඉහත P ද්‍රාවණය සම්බන්ධයෙන් අසත්‍ය ප්‍රකාශය කුමක් ද?

- (1) pH අගය 7 ට වඩා අඩු ය.
- (2) හස්ම සමඟ ප්‍රතික්‍රියා කර ලවණ නිපදවයි.
- (3) ඕනෑ ම ලෝහයක් සමඟ ප්‍රතික්‍රියා කර හයිඩ්‍රජන් නිපදවයි.
- (4) ඕනෑ ම කාබනේටයක් සමඟ ප්‍රතික්‍රියා කර කාබන් ඩයොක්සයිඩ් නිපදවයි.

22. මිනිස් මොළයේ කෘත්‍ය කිහිපයක් පහත දැක්වේ.

- A - දේහයේ සමතුලිතතාව පවත්වා ගැනීම
- B - හෘත් ස්පන්දන වේගය පාලනය කිරීම
- C - කැස්ස, කිවිසුම වැනි ක්‍රියා පාලනය කිරීම

ඉහත කෘත්‍යවලින් කුමන ඒවා සුෂ්‍රමිතා ශීර්ෂකය මගින් පාලනය වන්නේ ද?

- (1) A හා B පමණි. (2) B හා C පමණි. (3) A හා C පමණි. (4) A, B හා C සියල්ල ම.

23. සිසුන් කණ්ඩායමක් විසින් සිදු කරන ලද පරීක්ෂණ කිහිපයක් P, Q, R සහ S ලෙස දක්වා ඇත.

- P - යකඩ කුඩු සල්ෆර් සමඟ රත් කිරීම
- Q - පොටෑසියම් ප්ලෝමිනේට් රත් කිරීම
- R - පිරිසිදු යකඩ ඇණයක්, කොපර් සල්ෆේට් ද්‍රාවණයක බහා තැබීම
- S - කැල්සියම් ක්ලෝරයිඩ් ද්‍රාවණයක් සෝඩියම් කාබනේට් ද්‍රාවණයක් සමඟ මිශ්‍ර කිරීම

ඉහත P, Q, R සහ S පරීක්ෂණවල දී සිදු වන ප්‍රතික්‍රියා වර්ග ඇතුළත් වරණය මින් කුමක් ද?

	P	Q	R	S
(1)	සංයෝජන	වියෝජන	ඒක විස්ථාපන	ද්විත්ව විස්ථාපන
(2)	ඒක විස්ථාපන	සංයෝජන	වියෝජන	ද්විත්ව විස්ථාපන
(3)	සංයෝජන	සංයෝජන	ද්විත්ව විස්ථාපන	ඒක විස්ථාපන
(4)	සංයෝජන	වියෝජන	ද්විත්ව විස්ථාපන	ඒක විස්ථාපන

24. පහත දැක්වෙන්නේ තරංග චලිතයක එක්තරා මොහොතක ප්‍රස්තාරික නිරූපණයකි.

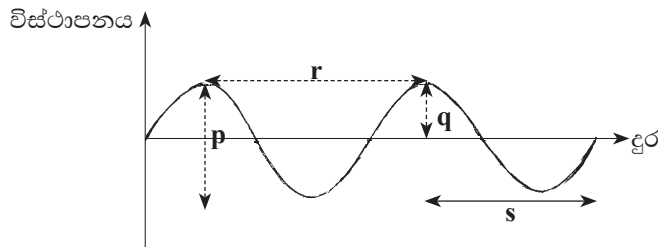

මෙම තරංගයේ විස්තාරය හා තරංග ආයාමය පෙන්වුම් කෙරෙන්නේ,

- (1) p හා r මගිනි. (2) p හා s මගිනි. (3) q හා r මගිනි. (4) q හා s මගිනි.

25. ලිංගික ව සම්ප්‍රේෂණය වන රෝගකාරක පිළිබඳ නිවැරදි ප්‍රකාශය වන්නේ, එම රෝගකාරක

- (1) සෑම විට ම ලිංගික සම්බන්ධතාවකින් පමණක් සම්ප්‍රේෂණය වීම ය.
- (2) සෑම විට ම ලිංගික අවයවවල පමණක් රෝග ලක්ෂණ ඇති කිරීම ය.
- (3) ලිංගික සම්බන්ධතාවකින් හෝ දේහ තරල හරහා හෝ සම්ප්‍රේෂණය විය හැකි වීම ය.
- (4) ඖෂධ මගින් හෝ ප්‍රතිශක්තිකරණය මගින් හෝ දේහයෙන් ඉවත් කළ නොහැකි වීම ය.

26. රූපයේ දැක්වෙන්නේ සරල කෝෂයක ඇටවුමකි. එම ඇටවුම සම්බන්ධයෙන් සත්‍ය ප්‍රකාශය කුමක් ද?

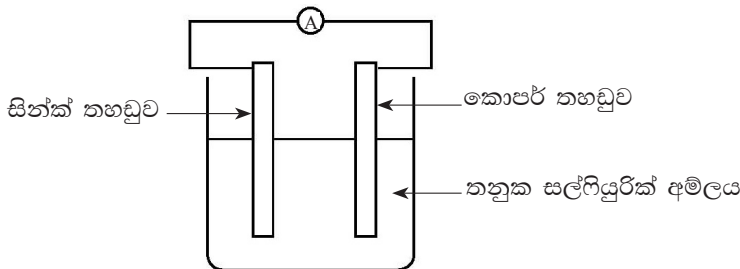

- (1) කොපර් තහඩුව ධන අග්‍රය වන අතර එහි දී ඔක්සිකරණය සිදු වේ.
- (2) කොපර් තහඩුව සෘණ අග්‍රය වන අතර එහි දී ඔක්සිකරණය සිදු වේ.
- (3) සින්ක් තහඩුව ධන අග්‍රය වන අතර එහි දී ඔක්සිකරණය සිදු වේ.
- (4) සින්ක් තහඩුව සෘණ අග්‍රය වන අතර එහි දී ඔක්සිකරණය සිදු වේ.

27. වස්තුවක් මත යොදන විචල්‍ය බලයන් සමඟ වෙනස් වන සර්ඡණ බලය හැඳින්වෙන්නේ,

- (1) ගතික සර්ඡණ බලය ලෙස ය.
- (2) ස්ඵීතික සර්ඡණ බලය ලෙස ය.
- (3) සීමාකාරී සර්ඡණ බලය ලෙස ය.
- (4) ස්ඵීතික හා ගතික සර්ඡණ බලය ලෙස ය.

28. ජාන තාක්ෂණය ඍජු ව ප්‍රයෝජනයට ගන්නා අවස්ථාවක් නොවන්නේ මින් කවරක් ද?

- (1) අපරාධකරුවන් අනාවරණය කර ගැනීම
- (2) අධික පෝෂණ ගුණයෙන් යුත් කිරි නිපදවන ගවයින් බෝ කිරීම
- (3) ඛනිජ තෙල් විසිරීමෙන් සිදු වන පරිසර දූෂණය අවම කිරීම
- (4) ලිංගික ප්‍රජනනය සිදු නොවන ශාක ප්‍රභේද මහා පරිමාණයෙන් වගා කිරීම

29. පොටෑසියම් ෆෙරිසයනයිඩ් හා පිනෝල්ප්තලින් සහිත ජෙලි මාධ්‍යයක් අඩංගු පෙට්ටි දීසි දෙකක පිරිසිදු සර්වසම යකඩ ඇණ දෙකක්, ලෝහ පටි දෙකක් සමඟ ස්පර්ශ ව තැබූ අවස්ථාවක් පහත දැක් වේ.

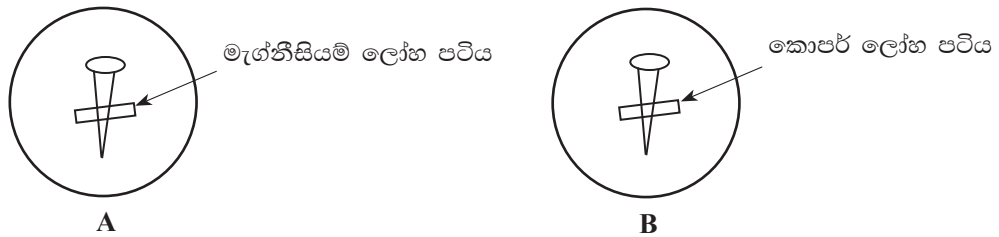

ඉහත ඇටවුම්වලින් ලබා ගත හැකි වර්ණ පිළිබඳ නිවැරදි නිරීක්ෂණ වනුයේ මින් කවරක් ද?

	A		B	
	යකඩ ඇණය අවට	ලෝහ පටිය අවට	යකඩ ඇණය අවට	ලෝහ පටිය අවට
(1)	නිල්	රෝස	රෝස	නිල්
(2)	රෝස	වර්ණ වෙනසක් නැත	නිල්	රෝස
(3)	රෝස	වර්ණ වෙනසක් නැත	රෝස	නිල්
(4)	රෝස	නිල්	වර්ණ වෙනසක් නැත	රෝස

30. දිග 1mක් වූ AB නම් සැහැල්ලු ඒකාකාර දණ්ඩක් 12 N සහ X නම් බල දෙකක් මගින් පිහි දාරයක් මත තුලනය කර ඇත. එම අවස්ථාවේ දී X බලයේ විශාලත්වය වන්නේ,

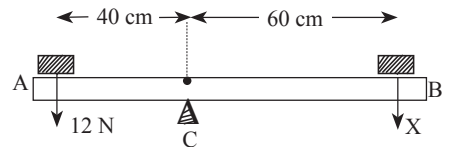

- (1) 6 N ය.
- (2) 8 N ය.
- (3) 10 N ය.
- (4) 12 N ය.

31. පහත දැක්වෙන්නේ සපුෂ්ප ශාකවල දක්නට ලැබෙන ලක්ෂණ කිහිපයකි.

- A - තන්තු ආකාර මූල පද්ධතියක් තිබීම
- B - පත්‍රවල ජාලාකාර නාරටි වින්‍යාසයක් තිබීම
- C - සන උච්චර්මයක් සහිත පත්‍ර තිබීම
- D - අතු නොබෙදුණු කඳක් තිබීම

ඉහත ලක්ෂණ අතරින් ඒකබීජපත්‍රී ශාක හඳුනා ගැනීමට ආධාර වන ලක්ෂණ වන්නේ,

- (1) A හා B පමණි.
- (2) A හා D පමණි.
- (3) C හා D පමණි.
- (4) B හා C පමණි.

32. C පරමාණුවක ස්කන්ධය 1.99×10^{-23} g සහ Mg පරමාණුවක ස්කන්ධය 4.03×10^{-23} g වේ. Mg පරමාණුවක සාපේක්ෂ පරමාණුක ස්කන්ධය වනුයේ,

- (1) $\frac{4.03 \times 10^{-23}}{1.99 \times 10^{-23}}$ (2) $\frac{1.99 \times 10^{-23}}{4.03 \times 10^{-23}}$
 (3) $\frac{4.03 \times 10^{-23}}{1.99 \times 10^{-23} \times 12}$ (4) $\frac{12 \times 4.03 \times 10^{-23}}{1.99 \times 10^{-23}}$

33. පහත දැක්වෙන පරිපථයේ කෝෂයෙන් සැපයෙන මුළු ධාරාව,

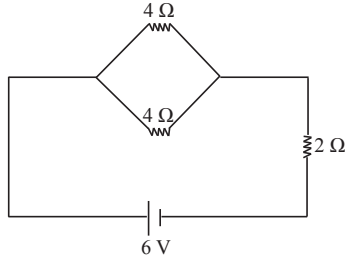

- (1) 0.2 A වේ. (2) 0.6 A වේ. (3) 1.0 A වේ. (4) 1.5 A වේ.

34. පහත දැක්වෙන ප්‍රකාශ සලකන්න.

- A - ප්‍රවේණික ආබාධ සහිත දරුවන් බිහි වීමට වැඩි නැඹුරුතාවක් තිබීම
 B - උපදින දරුවන් සියල්ලන් ම ආබාධිත දරුවන් වීම
 C - මානව ප්‍රවේණික ආබාධ ඉදිරි පරම්පරාවලට යා හැකි වීම

එම ප්‍රකාශවලින් ලේ නැගීන් අතර විවාහ සුදුසු නොවන බව තහවුරු කරන ප්‍රකාශ වන්නේ,

- (1) A හා B පමණි. (2) B හා C පමණි.
 (3) A හා C පමණි. (4) A, B හා C සියල්ල ම.

35. බයිසිකල් ඩයිනමෝවක ප්‍රේරිත විද්‍යුත්ගාමක බලය (වි.ගා.බ) කාලය සමඟ විචලනය වන ආකාරය දැක්වෙන්නේ පහත සඳහන් කුමන ප්‍රස්තාරයෙන් ද?

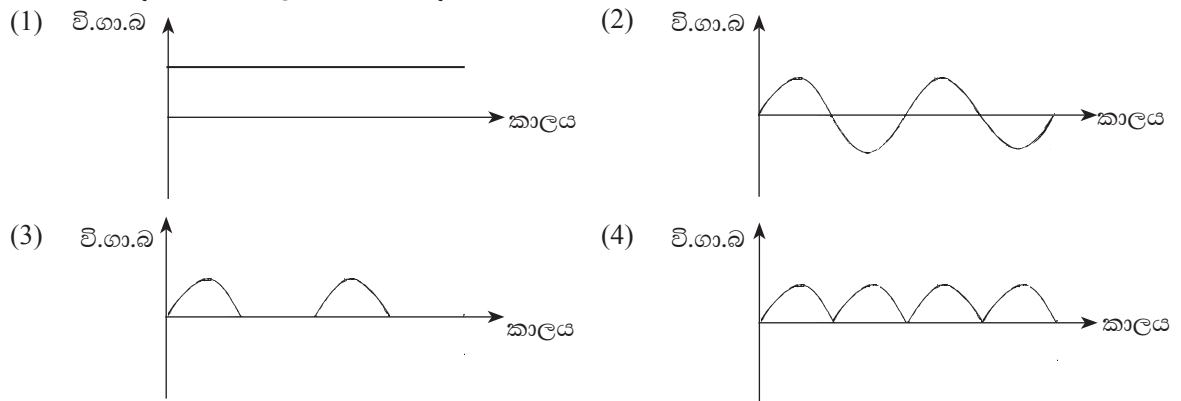

36. පරිසර දූෂණයේ ප්‍රතිඵලයක් වශයෙන් පරිසරයේ ඇති වන අහිතකර බලපෑම් කිහිපයක් පහත දැක්වේ.

- A - මිහිතලය උණුසුම් වීම
 B - වාතයේ පාරදෘශ්‍යතාව අඩු වීම
 C - ශාකවල ආහාර නිෂ්පාදනය අඩාල වීම

මේවායින් ප්‍රභා-රසායනික ධූමිකාව නිසා ඇති වන අහිතකර බලපෑම් වන්නේ,

- (1) A හා B පමණි. (2) A හා C පමණි. (3) B හා C පමණි. (4) A, B හා C සියල්ල ම.

37. නිදහසේ ඵල්ලා ඇති කම්බි රාමුවක් ස්විච්චියක් සහිත විද්‍යුත් පරිපථයකට සම්බන්ධ කර ඇති ආකාරය රූපයේ දැක්වේ. රාමුවේ AB තිරස් බාහුවට ලම්බක ව චුම්බක ක්ෂේත්‍රයක් සිරස් ව යොදා ඇත. ස්විච්චිය වැසූ විට AB බාහුව,

- (1) X දිශාවට චලනය වේ.
- (2) Y දිශාවට චලනය වේ.
- (3) වාමාවර්ත ව භ්‍රමණය වේ.
- (4) දකෂිණාවර්ත ව භ්‍රමණය වේ.

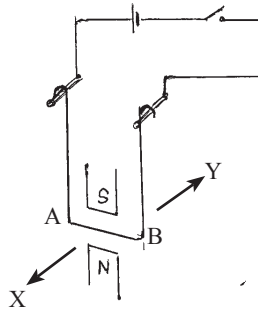

38. අපද්‍රව්‍ය කළමනාකරණය සඳහා නිවසේ දී අනුගමනය කළ හැකි පහත දැක්වෙන පිළිවෙත් අතරින් වඩාත් ම සුදුසු යැයි සැලකිය හැක්කේ කුමක් ද?

- (1) නිවසේ එකතු වන කසළ පුළුස්සා දැමීම
- (2) නිවසේ එකතු වන අපද්‍රව්‍ය, වර්ග කර ඉවත් කිරීම
- (3) නිවසේ දී අපද්‍රව්‍ය නිපදවන ක්‍රියාවන්ගෙන් වැළකී සිටීම
- (4) වීදුරු බෝතල් වෙනුවට ප්ලාස්ටික් බෝතල් භාවිත කිරීම

39. මූලද්‍රව්‍ය කිහිපයක සාපේක්ෂ පරමාණුක ස්කන්ධ පහත දැක්වේ.

H = 1 C = 12 O = 16 Mg = 24

එම අගයන් අනුව අසත්‍ය වන්නේ පහත දැක්වෙන කුමන සම්බන්ධතාව ද?

- (1) කාබන් 12 ග්‍රෑම් අඩංගු පරමාණු මවුල ප්‍රමාණය = මැග්නීසියම් 24 ග්‍රෑම් අඩංගු පරමාණු මවුල ප්‍රමාණය
- (2) මැග්නීසියම් 24 ග්‍රෑම් අඩංගු පරමාණු මවුල ප්‍රමාණය = ජලය 18 ග්‍රෑම් අඩංගු අණු මවුල ප්‍රමාණය
- (3) කාබන් 12 ග්‍රෑම් අඩංගු පරමාණු සංඛ්‍යාව = මැග්නීසියම් 24 ග්‍රෑම් අඩංගු පරමාණු සංඛ්‍යාව
- (4) මැග්නීසියම් 24 ග්‍රෑම් අඩංගු පරමාණු සංඛ්‍යාව = ජලය 18 ග්‍රෑම් අඩංගු මුළු පරමාණු සංඛ්‍යාව

40. X හා Y වස්තු දෙකක චලිතය සම්බන්ධ විස්ථාපන කාල ප්‍රස්තාර පහත දැක්වේ. එම ප්‍රස්තාර ඇසුරෙන් ලබා ගත හැකි නිවැරදි තොරතුරු වන්නේ,

විස්ථාපනය /m

- (1) හය වන තත්පරයේ දී වස්තු දෙකේ ප්‍රවේග සමාන වේ.
- (2) තත්පර හතරක කාලයකට පසු වස්තු දෙකේ විස්ථාපනය සමාන වේ.
- (3) තත්පර හයක කාලයකට පසු ව වස්තු දෙක ගමන් කළ දුර සමාන වේ.
- (4) Y වස්තුවේ ප්‍රවේගය X වස්තුවේ ප්‍රවේගයට වඩා වැඩි ය.

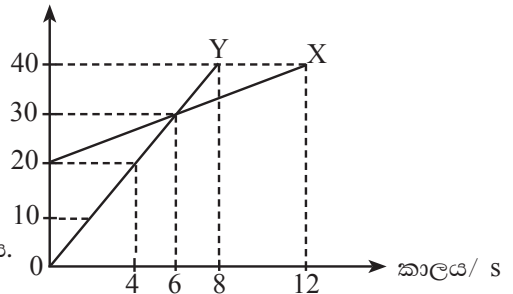

* * *

(34) විද්‍යාව

II පත්‍රය

සැලකිය යුතුයි :

- * A කොටසේ සියලු ම ප්‍රශ්න සඳහා මෙම පත්‍රයේ ම පිළිතුරු සැපයිය යුතු ය.
- * B කොටසේ ඇති ප්‍රශ්න පහෙන් ප්‍රශ්න තුනකට පමණක් පිළිතුරු සැපයිය යුතු ය.

A කොටස

1. (A) පහත දී ඇති ප්‍රස්තාරයෙන් දැක්වෙන්නේ සංවර්ධිත රටක, කාලයත් සමග ශක්තිය පරිභෝජනය වී ඇති ප්‍රමාණ සහ අනාගතයේ දී පරිභෝජනය වෙනැයි සැලකෙන ප්‍රමාණයන් ය.

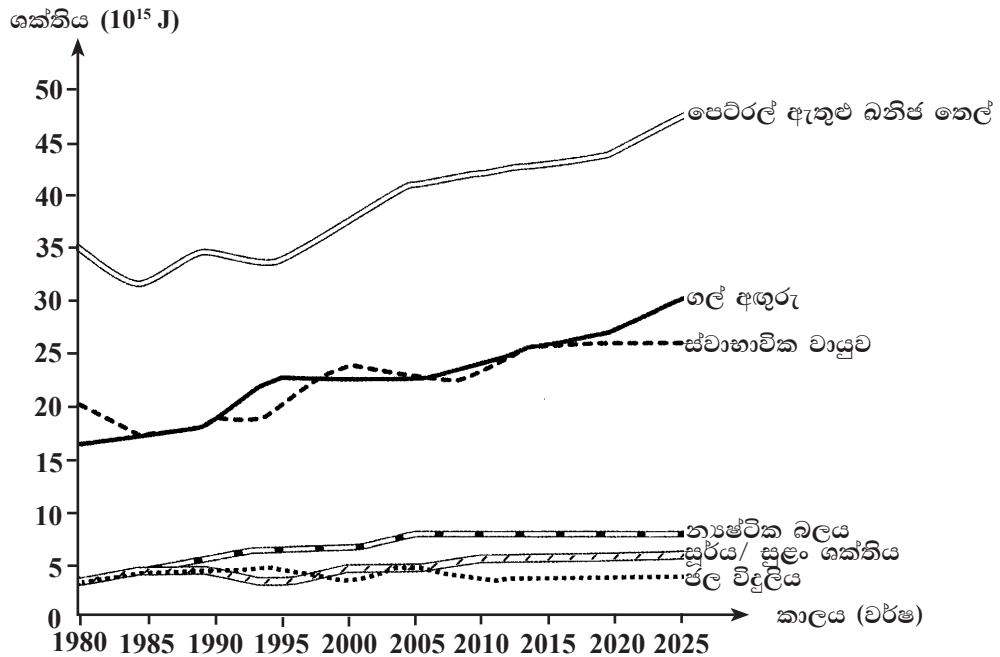

- (i) ඉහත ප්‍රස්තාරයට අනුව, මෙම සංවර්ධිත රට, ශක්තිය නිපදවා ගැනීම සඳහා වැඩිපුර පරිභෝජනය කරන්නේ පුනර්ජනනීය ශක්ති ප්‍රභව ද? පුනර්ජනනීය නොවන ශක්ති ප්‍රභව ද?

 (ලකුණු 01යි)
- (ii) ඉහත (i) හි සඳහන් ආකාර ශක්ති පරිභෝජනයක් නිසා උද්ගත වන එක් පාරිසරික ගැටලුවක් සඳහන් කරන්න.

 (ලකුණු 01යි)
- (iii) ප්‍රස්තාරයට අනුව අදාළ රටෙහි අනාගතයේ දී පරිභෝජනය ශීඝ්‍ර ව වැඩි විය හැකි ශක්ති ප්‍රභවයක් නම් කර කරන්න.

 (ලකුණු 01යි)
- (iv) (a) ශ්‍රී ලංකාව වැනි රටක අනාගතයේ දී වඩාත් පුළුල් ලෙස භාවිතයට ගැනීමට යෝග්‍ය යැයි ඔබ යෝජනා කරන, ඉහත ප්‍රස්තාරයේ සඳහන් එක් පුනර්ජනනීය ශක්ති ප්‍රභවයක් නම් කරන්න.

 (ලකුණු 01යි)
- (b) එම ප්‍රභවය භාවිත කිරීමේ දී ඇති විය හැකි ගැටලුවක් සඳහන් කරන්න.

 (ලකුණු 01යි)

(B) යම් වර්ෂයක දී ශ්‍රී ලංකාවේ නිවාස හා වාණිජ ක්‍ෂේත්‍රයේ ඉන්ධන පරිභෝජනය නිසා වායුගෝලයට එකතු වූ කාබන් ඩයොක්සයිඩ් ප්‍රමාණය පහත වගුවේ දැක්වේ.

ක්‍ෂේත්‍රය		කාබන් ඩයොක්සයිඩ් ප්‍රමාණය ගිගා ග්‍රෑම්වලින් (Gg)
01	විදුලි ජනනය	3015.34
02	කර්මාන්ත	842.03
03	ප්‍රවාහනය	5058.19
04	නිවාස හා වාණිජ ස්ථාන ආශ්‍රිත	1195.70
05	පිරිපහදු කටයුතු	268.25

- (i) කාබන් ඩයොක්සයිඩ් මුදා හැරීමට වැඩි ම දායකත්වයක් දක්වා ඇත්තේ කුමන ක්‍ෂේත්‍රය ද?
 (ලකුණු 01යි)
- (ii) කාබන් පිය සටහන සඳහා ප්‍රවාහන ක්‍ෂේත්‍රයේ දායකත්වය අඩු කර ගැනීමට ක්‍රියාත්මක කළ හැකි ක්‍රමයක් යෝජනා කරන්න.
 (ලකුණු 01යි)

(C) ජෛව ගෝලයේ සංවිධාන මට්ටම් හා පරිසර පද්ධතියක පෝෂී මට්ටම් යන අවස්ථා සංවිධානය වී ඇති ආකාරය නිරූපණය කිරීම සඳහා යෝජිත ආකෘති දෙකක් පහත දැක්වේ.

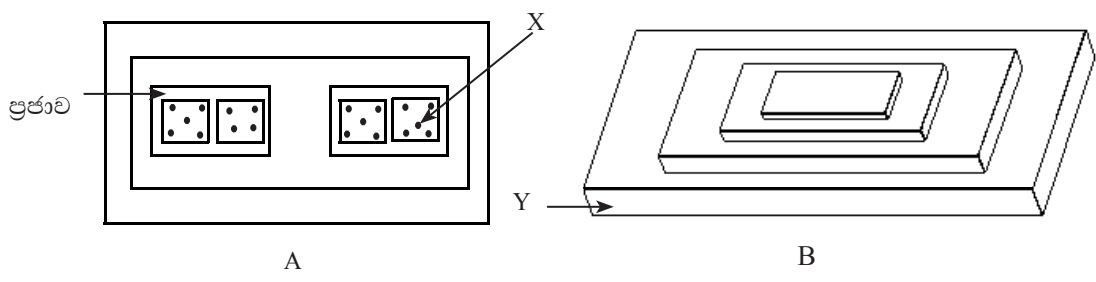

- (i) A රූපයෙන් දැක්වෙන ආකෘතිය මගින් නිරූපණය වන්නේ කුමක් ද?
 (ලකුණු 01යි)
- (ii) A හා B ආකෘති දෙකට අයත් X හා Y නම් කරන්න.
 X Y (ලකුණු 02යි)

(D) (i) ජීවී ගහනයක ජීවීන් සංඛ්‍යාව, කාලයත් සමග යම් රටාවකට වැඩි වී නියත අගයකට පත් වේ. ඉහත ප්‍රකාශයට අනුව, ජීවී ගහනයට අදාළ දර්ශීය වර්ධන වක්‍රය අඳින්න.

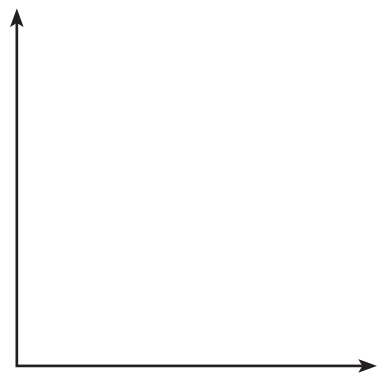

(ලකුණු 02යි)

(ii) පහත දැක්වෙන්නේ මිනිස් ගහනයක වර්ධන වක්‍රයයි.

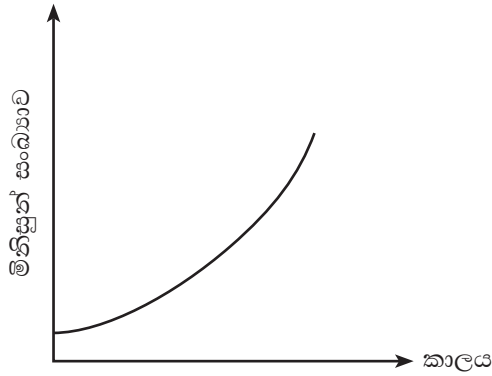

(a) මිනිස් ගහනයක වර්ධන වක්‍රයේ ඉහත හැඩයට හේතුව කුමක් ද?

.....(ලකුණු 02යි)

(b) දර්ශීය වර්ධන වක්‍රය මිනිස් ගහන වර්ධන වක්‍රයෙන් වෙනස් වන්නේ කෙසේ ද?

.....(ලකුණු 01යි)

(මුළු ලකුණු 15යි)

2. (A) පැය 48ක් අදූරේ තබන ලද ශාකයක් උපයෝගී කර ගනිමින්, ප්‍රභාසංශ්ලේෂණය සඳහා අවශ්‍ය සාධක පරීක්ෂා කිරීමට සකස් කරන ලද ඇටවුමක් පහත දැක්වේ. පසුව මෙම ඇටවුම පැය 5ක් පමණ හිරු එළියට නිරාවරණය කර, ප්ලාස්ටික් තුළට ඇතුළත් කර තිබූ පත්‍රය පිෂ්ට පරීක්ෂාවට භාජනය කරන ලදී.

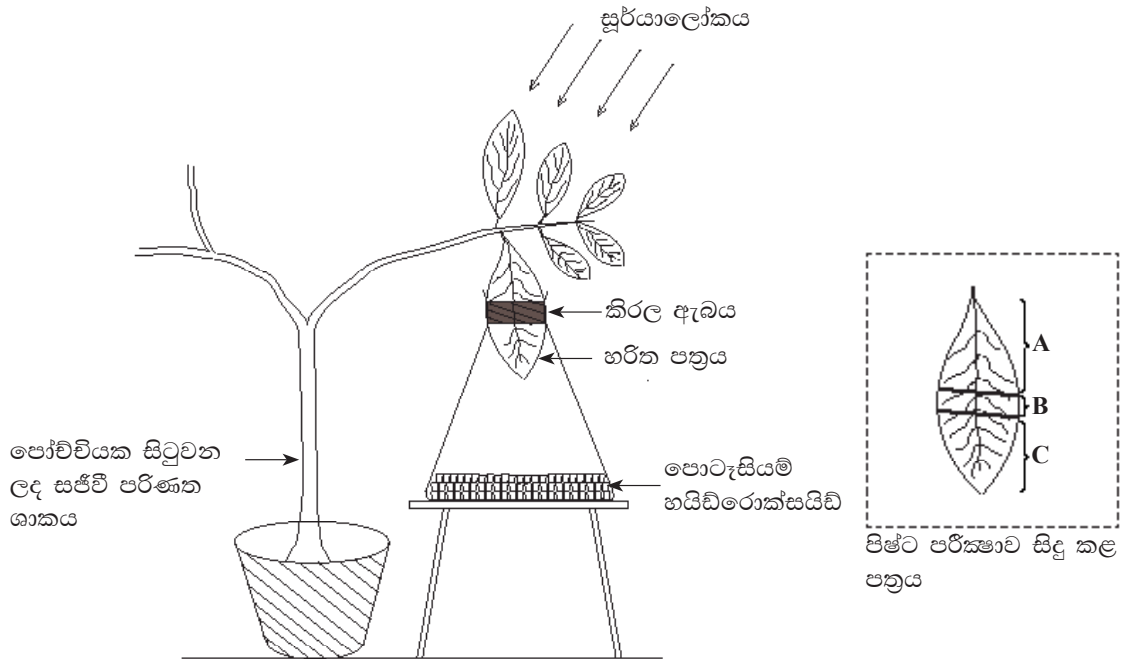

(i) පිෂ්ටය සඳහා අයදීන් පරීක්ෂාව කළ විට කළු නිල් වර්ණයක් පෙන්වන්නේ පත්‍රයේ A, B හා C යන කොටස්වලින් කුමන කොටස/ කොටස් ද?

.....
(ලකුණු 01යි)

(ii) මෙහි දී අධ්‍යයනයට ලක් කර ඇත්තේ ප්‍රභාසංශ්ලේෂණයට අවශ්‍ය කුමන සාධකය/සාධක ද?

.....
(ලකුණු 02යි)

(iii) ඉහත පරීක්ෂණයේ දී අනුගමනය කළ පහත දැක්වෙන ක්‍රියාමාර්ගවලට හේතුවක් බැගින් සඳහන් කරන්න.

(a) ශාකය දින දෙකක් පමණ අඳුරේ තැබීම

.....
(ලකුණු 01යි)

(b) ප්ලාස්කුව තුළ පොටෑසියම් හයිඩ්‍රොක්සයිඩ් තැබීම

.....
(ලකුණු 01යි)

(B) පිෂ්ටය මත ඇමයිලේස් එන්සයිමයේ ක්‍රියාකාරිත්වය පරීක්ෂා කිරීම සඳහා ශිෂ්‍යයකු විසින් කරන ලද පරීක්ෂණයක් මෙසේ ය.

- ජලීය මාධ්‍යයට පිෂ්ටය හා ඇමයිලේස් එකතු කර ද්‍රාවණයක් සාදන ලදී. අනතුරුව ඒ ඒ කාලවල දී ඉන් බිංදුවක් බැගින් ඉවතට ගෙන අයඩින් ද්‍රාවණ බිංදුවක් එකතු කර පරීක්ෂා කරන ලදී. කාලයන් සමඟ අයඩින් ද්‍රාවණයේ වර්ණය වෙනස් වීම පහත වගුවේ පරිදි වේ.

වර්ණය	කළු නිලට හුරු	නිල් පැහැයට හුරු	දුඹුරු පැහැයට හුරු	කහ/දුඹුරු පැහැයට හුරු	කහ/දුඹුරු පැහැයට හුරු
කාලය / මිනිත්තු	t_1	t_2	t_3	t_4	t_5

(i) පහත සඳහන් කාලවල දී ලැබෙන නිරීක්ෂණ සඳහා හේතුව බැගින් සඳහන් කරන්න.

t_1

t_4

(ලකුණු 02යි)

(ii) t_5 කාලයකට පසු ව මිශ්‍රණයේ පැවතිය හැකි ද්‍රව්‍යයක් නම් කරන්න.

.....
(ලකුණු 01යි)

(C) (i) ජීවීන් කිහිප දෙනකුගේ රූපසටහන් පහත දැක්වේ.

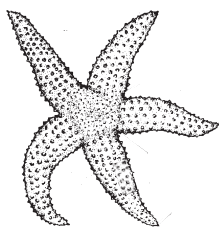

A

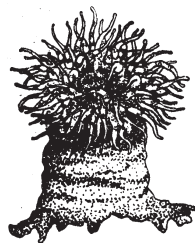

B

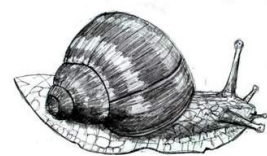

C



D

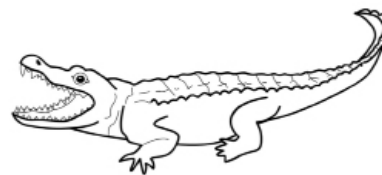

E

පහත දී ඇති එක් එක් ලක්ෂණය සහිත ජීවියාට අදාළ අක්ෂරය හෝ අක්ෂර ඉදිරියෙන් ලියන්න.

- (a) අරිය සමමිතිය -
- (b) කශේරුවක් දැරීම -
- (c) බාහිර සැකිල්ලක් තිබීම -
- (d) සන්ධි සහිත පාද තිබීම -
- (e) පේශිමය පාදයක් තිබීම -
- (f) ඔත් ජීවිතයක් ගත කිරීම - (ලකුණු 06යි)

(ii) ඉහත ජීවීන් අයත් වන රාජධානිය නම් කරන්න.
 (ලකුණු 01යි)
 (මුළු ලකුණු 15යි)

3. ප්‍රතික්‍රියා ශීඝ්‍රතාව සැසඳීම සඳහා සාන්ද්‍රණය 1 mol dm^{-3} වන හයිඩ්‍රොජන් ක්ලෝරයිඩ් අම්ල ද්‍රාවණ 50 cm^3 බැගින් යොදා සකස් කරන ලද ඇටවුම් තුනක් පහත දැක්වේ.

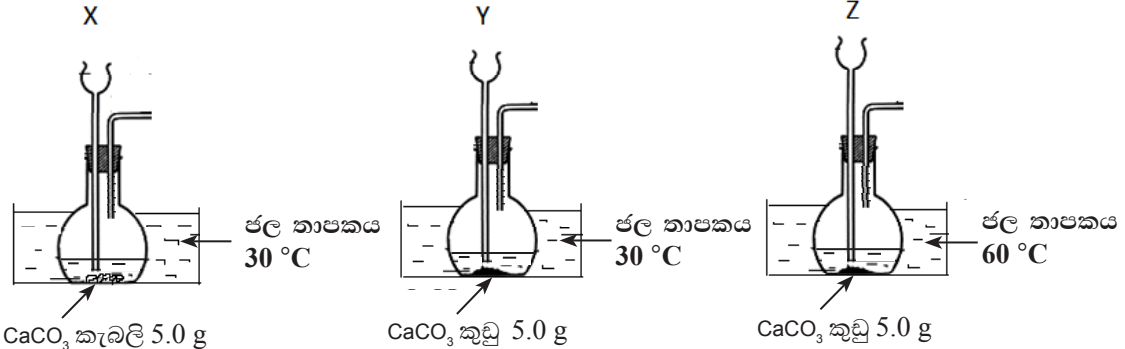

- (i) පහත දැක්වෙන එක් එක් ඇටවුමෙන් අධ්‍යයනය කරන ලද්දේ ඉහත ප්‍රතික්‍රියාවේ ශීඝ්‍රතාව කෙරෙහි බලපාන කුමන සාධකය ද?
 (a) X හා Y (b) Y හා Z (ලකුණු 02යි)
- (ii) Y හා Z හි ප්‍රතික්‍රියා ශීඝ්‍රතා සංසන්දනය කිරීම සඳහා ඔබ කවර නිරීක්ෂණයක් භාවිත කරන්නෙහි ද ?
 (ලකුණු 01යි)
- (iii) ඉහත (i) (a) හා (b) හි සඳහන් සාධක දෙකට අමතර ව, මේ ප්‍රතික්‍රියාවේ ශීඝ්‍රතාව කෙරෙහි බලපාන වෙනත් සාධකයක් ලියන්න.
 (ලකුණු 01යි)
- (iv) ඉහත (iii) හි සඳහන් සාධකයේ බලපෑම සෙවීම සඳහා Y සමග Z ඇටවුම යොදා ගන්නේ නම්, සිදු කළ යුතු වෙනස්කම් දෙකක් ලියන්න.
 (ලකුණු 02යි)
- (v) මෙම ක්‍රියාකාරකමේ දී එලයක් ලෙස කාබන් ඩයොක්සයිඩ් වායුව පිට වේ. එම වායු අණුවක ලුවිස් ව්‍යුහය ඇඳ දක්වන්න.



(ලකුණු 02යි)

(vi) ජ්‍යෙෂ්ඨතාව තුළ සිදු වන ප්‍රතික්‍රියාව සඳහා තුලිත රසායනික සමීකරණය ලියන්න.

.....
(ලකුණු 01යි)

(vii) X ඇටවුම සඳහා භාවිත කළ කැල්සියම් කාබනේට් සියල්ල ප්‍රතික්‍රියාව සඳහා වැය වූයේ නම් එහි දී නිපදවෙන කාබන් ඩයොක්සයිඩ් මවුල ප්‍රමාණය කොපමණ ද ? (Ca = 40 , C = 12 , O = 16)

.....
.....
(ලකුණු 02යි)

(viii) කැල්සියම් කාබනේට් සහ හයිඩ්‍රොක්ලෝරික් අම්ලය අතර සිදු වන ප්‍රතික්‍රියාවේ ශක්ති විපර්යාසය (ΔH) -61 kJ mol^{-1} වේ.

(a) මෙම ප්‍රතික්‍රියාව තාපදායක ද නැතහොත් තාපාවශෝෂක ද?
..... (ලකුණු 01යි)

(b) ඔබගේ පිළිතුරට හේතු දක්වන්න.
..... (ලකුණු 01යි)

(c) කැල්සියම් කාබනේට් සහ හයිඩ්‍රොක්ලෝරික් අම්ලය අතර සිදු වන ප්‍රතික්‍රියාවට අදාළ ව පහත ශක්ති මට්ටම් සටහන සම්පූර්ණ කරන්න.

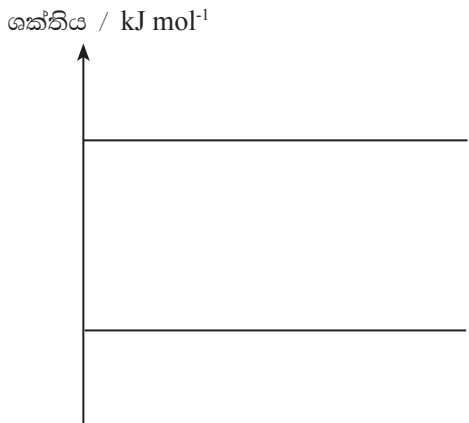

(ලකුණු 02යි)
(මුළු ලකුණු 15යි)

4. මහල් ගොඩනැගිල්ලක ගඩොළු ඉවත් කිරීමට ආනත තලයක් භාවිත කරනු ලැබේ. එහි දී ඉවත් කරන ගඩොළුක පිහිටීම් තුනක් A, B හා C රූපවලින් දැක්වේ.

- A - ගඩොළු ඉහළ මහලේ නිශ්චල ව පැවතීම.
- B - ගඩොළු සුමට පිල්ල දිගේ පහළට වලින වීම.
- C - ගඩොළු පොළොව මත නිශ්චල ව පැවතීම.

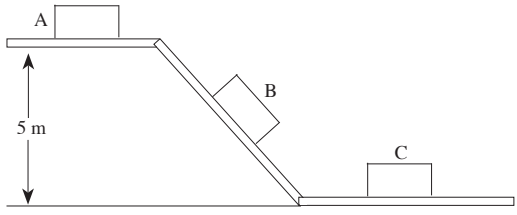

(i) පහත දැක්වෙන එක් එක් අවස්ථාවට අදාළ කරගත හැකි නිව්ටන් නියම නම් කරන්න.

(a) A පිහිටීමේ දී ගඩොළු මත ක්‍රියාකරන බල පිළිබඳ ව පැහැදිලි කිරීමට
..... (ලකුණු 01යි)

(b) B පිහිටීමේ දී ආනත තලයට සමාන්තර ව ගඩොළේ වලිනය පැහැදිලි කිරීමට
..... (ලකුණු 01යි)

(ii) C අවස්ථාවේ දී ගඩොළ මත යෙදෙන ක්‍රියාව හා ප්‍රතික්‍රියාව පහත රූප සටහනේ ලකුණු කරන්න.

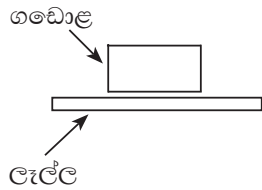

(ලකුණු 02යි)

(iii) සුමට පිල්ල දිගේ ගඩොළේ චලිතයට අදාළ විස්ථාපන-කාල ප්‍රස්තාරයේ දළ සටහනක් අඳින්න. (ගඩොළ නිශ්චලතාවේ සිට චලිතය ආරම්භ කළ බව සලකන්න).

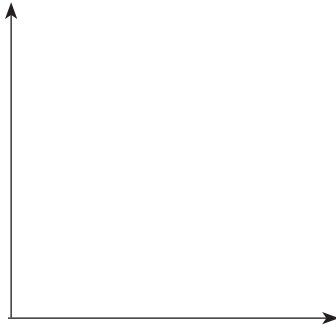

(ලකුණු 02යි)

(iv) ඉහත ආකාරයට පිල්ලක් දිගේ පහළට ගඩොළ කැට එවීමෙන් ලැබෙන වාසිය කුමක් ද?

.....

(ලකුණු 01යි)

(v) රළු පිල්ලක් හා සුමට පිල්ලක් අතරින්, මෙම කාර්යයට වඩාත් සුදුසු වන්නේ කුමන පිල්ල ද? ඔබගේ පිළිතුරට හේතුව කුමක් ද?

සුදුසු පිල්ල :

හේතුව :

(ලකුණු 02යි)

(vi) ගඩොළක ස්කන්ධය 2 kg නම් , A පිහිටුමේ දී ගඩොළේ විභව ශක්තිය ගණනය කරන්න. ($g = 10 \text{ ms}^{-2}$)

.....

(ලකුණු 02යි)

(vii) ගඩොළ සුමට ආනත තලය දිගේ පහළට ගමන් කිරීමේ දී සිදු වන ශක්ති පරිවර්තනය ලියන්න.

.....

(ලකුණු 01යි)

(viii) ආනත තලය පාමුල දී ගඩොළේ ප්‍රවේගය ගණනය කරන්න.

.....

(ලකුණු 02යි)

(ix) ඉහත (viii) කොටසේ ගණනය කිරීමේ දී ඔබ යොදා ගත් උපකල්පනය සඳහන් කරන්න.

.....(ලකුණු 01යි)

(මුළු ලකුණු 15යි)

* *

B කොටස

05. (A) පහසුවෙන් පැළයක් ලබා ගැනීම සඳහා සමන්පිච්ච වැලක් සකස් කර ඇති ආකාරය පහත රූපයේ දැක්වේ.



අන්ත පසට යට කළ ස්ථානය

- (i) ඉහත ශාක ප්‍රචාරණ ක්‍රමය හඳුන්වන්නේ කුමන නමකින් ද ? (ලකුණු 01යි)
- (ii) සාර්ථක ව පැළයක් ලබා ගැනීම සඳහා සමන්පිච්ච අන්ත පසට යට කිරීමට පෙර අත්තෙහි සිදු කළ යුතු වෙනස්කමක් සඳහන් කරන්න. (ලකුණු 02යි)
- (iii) විවිධ ක්‍රම ඔස්සේ ව්‍යාප්ත වන ඵල හා බීජ වර්ග තුනක රූප සටහන් පහත දැක්වේ.



A

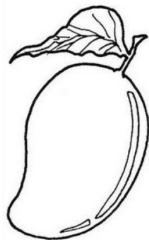

B



C

ඉහත ඵල හා බීජ වර්ග ව්‍යාප්ත වන ක්‍රමය, අදාළ අක්‍ෂරය සමඟ සඳහන් කරන්න. (ලකුණු 03යි)

(B) ලිංගික වශයෙන් පරිණත වූ ස්ත්‍රී ප්‍රජනක පද්ධතියක් ආශ්‍රිත ව සිදු වන ආර්තව චක්‍රයේ නිරූපණයක් පහත දැක්වේ.

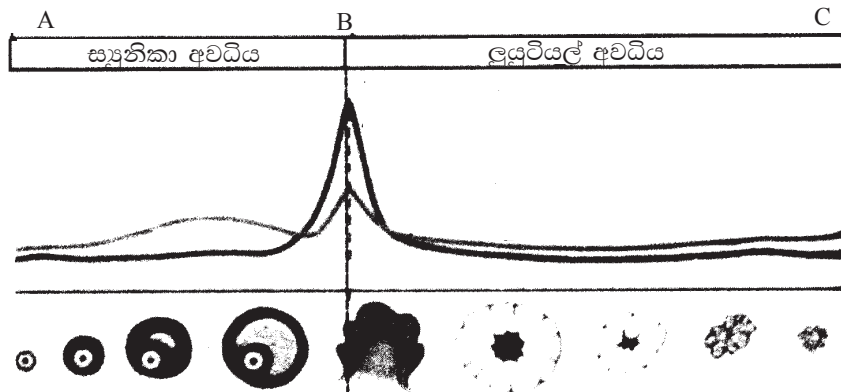

- (i) සංසේචනයක් සිදු නොවූහ හොත් ඉහත සටහනේ C අවස්ථාවෙන් පසු ව නැවත ඵලඹෙන් කුමන අවස්ථාව ද? (ලකුණු 01යි)
- (ii) සංසේචනයක් සිදු විය හැක්කේ ඉහත රූපයට අනුව කිනම් අක්ෂර දෙක අතරතුර කාලයේ ද? (ලකුණු 01යි)
- (iii) B අවස්ථාවේ ඩිම්බකෝෂය තුළ සිදු වන සුවිශේෂ සිදු වීම කුමක් ද? (ලකුණු 01යි)
- (iv) A අවස්ථාවේ සිට C අවස්ථාව දක්වා සිදු වන එක් ආර්තව චක්‍රයකට ගත වන කාලය කොපමණ ද? (ලකුණු 01යි)

(C) ජීවින්ගේ ජන්මාණු ජනනයේ එක්තරා අවස්ථාවක් රූපයේ දැක්වේ.

- (i) මේ ආකාරයට සිදු වන විභාජන ක්‍රමයේ වැදගත්කමක් සඳහන් කරන්න. (ලකුණු 02යි)

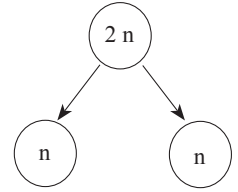

- (ii) මිනිසාගේ දේහ සෛලයක ඇති වර්ණදේහ යුගල් ගණන $22 + XX$ හෝ $22 + XY$ හෝ ලෙස හැඳින්වේ. මෙහි 22 හා XX , XY වශයෙන් හැඳින්වෙන්නේ මොනවා ද? (ලකුණු 02යි)

(D) මිනිසාගේ හෘදයෙන් නිකුත් වන රුධිරය සංස්ථානික හා පුප්පුසීය ලෙස ආකාර දෙකකට සංසරණය වේ.

- (i) පුප්පුසීය සංසරණය හා සංස්ථානික සංසරණය අතර වෙනස්කම් දෙකක් සඳහන් කරන්න. (ලකුණු 02යි)
- (ii) ඇතැම් විට රුධිර කැටියක් මගින් මොළයේ රුධිර නාල අවහිර වී ස්නායු සෛල විනාශ වී යයි. මේ නිසා ඇති වන ආබාධ තත්ත්වයක් සඳහන් කරන්න. (ලකුණු 02යි)
- (iii) දේහ උස අඩාල වූ දරුවකුට හෝර්මෝන නිස්සාරකයක් දීමෙන් උස යථා තත්ත්වයට පත් විය. එම හෝර්මෝනය කුමක් දැයි සඳහන් කර නිරෝගී පුද්ගලයෙකුගේ මෙම හෝර්මෝනය නිපදවන ග්‍රන්ථිය නම් කරන්න. (ලකුණු 02යි)
- (මුළු ලකුණු 20යි)

06. (A) මිශ්‍රණවල අඩංගු සංඝටක වෙන් කිරීම සඳහා භාවිත කරනු ලබන ක්‍රම කිහිපයක් නිරූපණය කෙරෙන රූප සටහනක් පහත දැක්වේ.

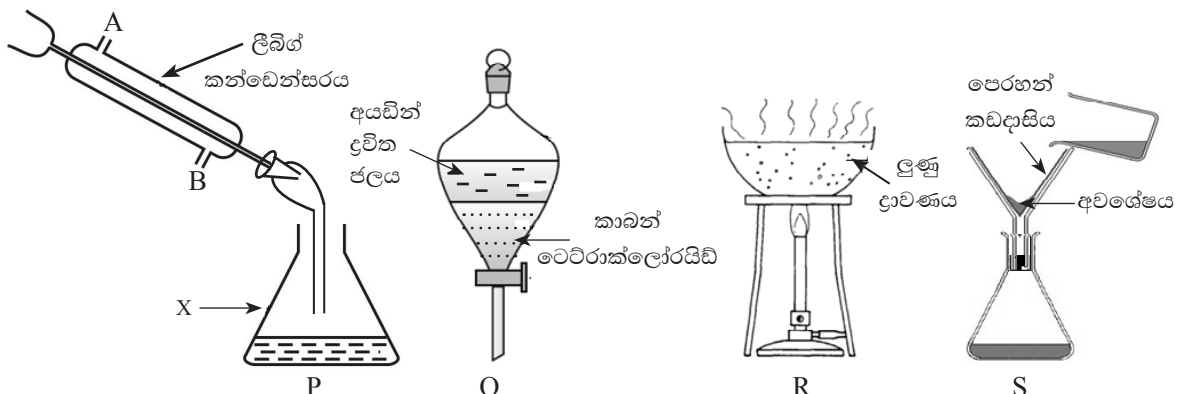

- (i) P, Q, R හා S මගින් දැක්වෙන, මිශ්‍රණවල සංඝටක වෙන් කර ගැනීමට භාවිත කරන ක්‍රම නම් කරන්න. (ලකුණු 04යි)
- (ii) P හි භාවිත අවස්ථාවක් නම් කරන්න. (ලකුණු 01යි)
- (iii) P ක්‍රමය යොදාගෙන සංඝටක වෙන් කිරීමේ දී X බඳුනෙහි රැස් වන ද්‍රව, ස්තර දෙකකට වෙන් වෙයි. මෙසේ වීමට බලපාන හේතුවක් සඳහන් කරන්න. (ලකුණු 02යි)
- (iv) P ක්‍රමයේ දී ලීබ්ල් කන්ඩෙන්සරයට ජලය ඇතුළු කරන්නේ A හා B විවරවලින් කුමන විවරයෙන් ද?. ඊට හේතුව සඳහන් කරන්න. (ලකුණු 02යි)
- (B) (i) ඉහත Q ක්‍රමයේ දී යොදා ගනු ලබන කාබන් ටෙට්‍රාක්ලෝරයිඩ් ද්‍රාවකය අයත් වන්නේ ධ්‍රැවීය හා නිර්ධ්‍රැවීය යන ද්‍රාවක අතරින් කවරකට ද? (ලකුණු 01යි)
- (ii) අයඩීන් ද්‍රාවය සලකන කල කාබන් ටෙට්‍රාක්ලෝරයිඩ් ද්‍රාවකය භාවිතයට ගැනීමේ වාසිය කුමක් ද? (ලකුණු 01යි)

(C) ලුණු ලේවායක් පිහිටුවන ප්‍රදේශයක තිබිය යුතු යැයි සැලකෙන තත්ත්ව දෙකක් පහත දැක්වේ.

- (a) මැටි සහිත පස
- (b) වර්ෂය පුරා සුළං සහිත වියළි කාලගුණය

- (i) ඉහත a හා b යන තත්ත්ව අවශ්‍ය වන්නේ කවර හේතුවක් නිසා දැයි සඳහන් කරන්න. (ලකුණු 02යි)
- (ii) R ක්‍රමයෙන් ද ලුණු ස්ථටික ලබා ගත හැකි ය. ලුණු ලේවායක ලුණු නිෂ්පාදනය කරන ක්‍රමය R ක්‍රමයෙන් වෙනස් වන්නේ කෙසේ ද? (ලකුණු 01යි)
- (iii) සෝඩියම් ක්ලෝරයිඩ් මවුල 1.0ක් ජලය 900.0 gක දිය කර ගැනීමෙන් R හි දී යොදා ගනු ලබන ද්‍රාවණය පිළියෙල කරන ලදී. මෙම ද්‍රාවණයේ සෝඩියම් ක්ලෝරයිඩ්වල මවුල භාගය ගණනය කරන්න. (H = 1, O = 16) (ලකුණු 03යි)

(D) පහත රූපයේ දැක්වෙන්නේ ආහාර නිෂ්පාදකයක A, B සහ C යන වර්ණක අඩංගු දැයි පරීක්ෂා කිරීමට යොදා ගන්නා ලද ක්‍රමයකි.

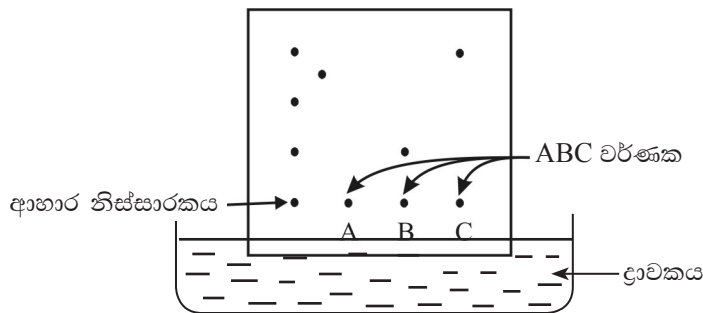

- (i) මෙම ක්‍රමය හඳුන්වන නම කුමක් ද? (ලකුණු 01යි)
- (ii) මෙම ප්‍රථිඵලය අනුව A, B හා C යන වර්ණක අතරින් ආහාරයේ අඩංගු විය හැකි වර්ණක/වර්ණකය මොනවා ද? (ලකුණු 02යි)
- (iii) ආහාරවල වර්ණක පරීක්ෂා කිරීම හැර, ඉහත ක්‍රමයේ වෙනත් භාවිත අවස්ථාවක් සඳහන් කරන්න. (ලකුණු 01යි) (මුළු ලකුණු 20යි)

07. (A) සිසුන් විසින් සැලසුම් කළ පරීක්ෂණයක ඇටවුමක් රූපයේ දැක්වේ. එමගින් ප්‍රතිරෝධකයක් (R) තුළින් ගලා යන විද්‍යුත් ධාරාව (I) විභව අන්තරය (V) සමඟ විචලනය වන ආකාරය අධ්‍යයනය කිරීමට අපේක්ෂා කෙරේ.

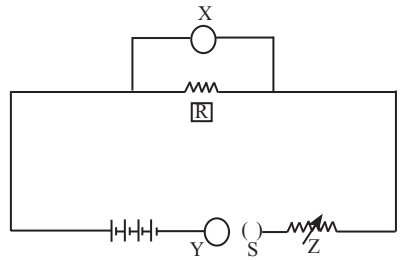

- (i) X හා Y උපාංග නම් කරන්න. (ලකුණු 02යි)
- (ii) Z මගින් ඉටු කර ගන්නා කාර්යය කුමක් ද? (ලකුණු 01යි)
- (iii) පාඨාංකයක් ලබා ගන්නා සෑම අවස්ථාවකට ම පසු S ස්විච්චය විවෘත කරනු ලැබේ. ඉන් අපේක්ෂා කරන්නේ කුමක් ද? (ලකුණු 01යි)
- (iv) X හා Y වලින් ලබා ගත් පාඨාංක අතර සම්බන්ධතාව දැක්වෙන ප්‍රස්තාරයක දළ සටහනක් අඳින්න. (ලකුණු 02යි)
- (v) “ඉහත පරීක්ෂණය කරන කාලය තුළ යම් භෞතික තත්ත්ව නියත ව පවතී” යයි උපකල්පනය කෙරේ. එවැනි භෞතික තත්ත්වයක් සඳහන් කරන්න. (ලකුණු 01යි)

(B) කාචයක් ඉදිරියෙන් තබන ලද වස්තුවක වස්තු දුර (u) අනුව සෑදෙන ප්‍රතිබිම්බයේ ලක්ෂණ පහත වගුවේ දැක්වේ.

අවස්ථාව	වස්තු දුර (u) cm	ප්‍රතිබිම්බයේ ලක්ෂණ
A	15	අතෘත්තික වේ. වස්තුවට වඩා විශාල ය. උඩුකුරු ය.
B	50	තෘත්තික වේ. වස්තුවට වඩා විශාල ය. යටිකුරු ය.
C	70	තෘත්තික වේ. වස්තුවේ ප්‍රමාණයට සමාන වේ.
D	90	තෘත්තික වේ. වස්තුවේ ප්‍රමාණයට වඩා කුඩා ය.

- (i) මෙම කාචයේ නාභි දුර කොපමණ ද? (ලකුණු 02යි)
- (ii) ඉහත B අවස්ථාවට අදාළ කිරණ සටහන අඳින්න. (ලකුණු 03යි)
- (iii) A අවස්ථාව භාවිතයට ගන්නා ප්‍රකාශ උපකරණයක් නම් කරන්න. (ලකුණු 01යි)
- (iv) ඉහත වගුවේ දැක්වෙන ප්‍රතිබිම්බවල ලක්ෂණ ම ලබා ගැනීමට යොදා ගත හැකි දර්පණ වර්ගය නම් කරන්න. (ලකුණු 01යි)

(C) විදුරු නළයක සිදුරු දෙකක් සකසා ඒවාට උෂ්ණත්වමාන දෙකක් සවි කර ඇති අයුරු පහත රූපසටහනෙන් දැක්වේ. මෙහි නළය තුළට ජලය දමා ඇත. සිදුරු තුළින් ජලය කාන්දු නොවන ලෙස සකසා ඇත. A හා B උෂ්ණත්වමාන අතර පිහිටන පරිදි නළයට පහළින් දැල්ලක් තබා ජලය රත් කරනු ලැබේ.

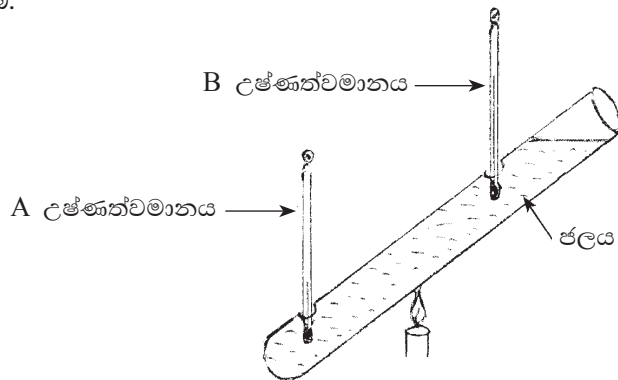

- (i) මෙහි දී ලැබෙන නිරීක්ෂණවලට අනුව B හි උෂ්ණත්වය සැලකිය යුතු ලෙස ඉහළ යයි. නමුත් A හි උෂ්ණත්වය ඉහළ ගොස් ඇත්තේ ස්වල්ප වශයෙනි. මෙම නිරීක්ෂණවලට හේතුව පහදන්න. (ලකුණු 02යි)
- (ii) B උෂ්ණත්වමානයේ පාඨාංකය ක්‍රමයෙන් වැඩි වී එක්තරා අවස්ථාවක දී තව දුරටත් තාපය සැපයුව ද නොවෙතස් ව පවතින බව දක්නට ලැබුණි. එම අවස්ථාවේ ජලයේ සිදු විය හැකි වෙනස්කමක් සඳහන් කරන්න. (ලකුණු 01යි)
- (iii) බිකරයක ජලය 0.2 kg ක් තිබේ. එහි උෂ්ණත්වය 30 °C සිට 45 °C දක්වා ඉහළ නංවන ලදී. මේ සඳහා දාහකයෙන් සපයන ලද තාප ප්‍රමාණය සොයන්න. (පරිසරයට තාප හානියක් නොවූ බව සලකන්න.) (ජලයේ විශිෂ්ට තාප ධාරිතාව 4200 J kg⁻¹ °C⁻¹, බිකරයේ තාප ධාරිතාව 120 J °C⁻¹)

(ලකුණු 03යි)
(මුළු ලකුණු 20යි)

08. (A) මිනිසාගේ ආශ්වාස ප්‍රශ්වාස ක්‍රියාවලියේ දී මහා ප්‍රාචීරයේ ජේශී සංකෝචනය හා ඉහිල් වන බව අපි දනිමු.

- (i) මහා ප්‍රාචීරයේ ජේශී සංකෝචනය වීමේ ප්‍රතිඵලයක් ලෙස උරස් කුහරයේ සිදු වන වෙනස් වීම් දෙකක් දක්වන්න. (ලකුණු 02යි)
- (ii) සවායු ශ්වසනයේ දී ශක්තියෙන් කොටසක් තාපය ලෙසින් මුදා හරී. ඉතිරි කොටස රසායනික ශක්තිය ලෙස ගබඩා කරයි.
 - (a) ජීවී දේහ තුළ රසායනික ශක්තිය ගබඩා කරන්නේ කුමන සංයෝගයක් ලෙස ද? (ලකුණු 01යි)
 - (b) සවායු ශ්වසනය සඳහා තුළින රසායනික සමීකරණය ලියන්න. (ලකුණු 02යි)

(B) පරිවෘත්තීය ක්‍රියාවල දී නිපදවන නිෂ්ප්‍රයෝජන ද්‍රව්‍ය සිරුරෙන් බැහැර කිරීම බහිස්සුවය ලෙස හැඳින්වේ. වකුගඩු බහිස්සුවී ඉන්ද්‍රියයක් වන අතර එමගින් මූත්‍ර නිපදවීම සිදු කෙරේ.

- (i) මූත්‍ර වල අඩංගු බහිස්සුවී ඵලයක් නම් කරන්න. (ලකුණු 01යි)
- (ii) මූත්‍ර පෙරීමේ දී සම්පූර්ණයෙන් ප්‍රතිශෝෂණය විය යුතු සංඝටකය කුමක් ද? (ලකුණු 01යි)
- (iii) වෘක්කවල හෝ මූත්‍රාශයේ කැල්සියම් ඔක්සලේට් වැනි ලවණ ස්ඵටිකීකරණය වීමෙන් ඇති වන ප්‍රතිඵලය කුමක් ද? (ලකුණු 01යි)
- (iv) එම තත්ත්වය අවම කිරීමට ගත හැකි ක්‍රියාමාර්ග දෙකක් සඳහන් කරන්න. (ලකුණු 02යි)

(C) විෂමාකාර ඝන වස්තුවක ස්කන්ධය හා පරිමාව සෙවීම සඳහා සිදු කළ ක්‍රියාකාරකමක අවස්ථා පහත දැක්වේ. (ජලයේ ඝනත්වය 1000 kg m^{-3} ද පොල්තෙල්වල ඝනත්වය $= 900 \text{ kg m}^{-3}$ ද $g = 10 \text{ m s}^{-2}$ ද ලෙස සලකන්න.)

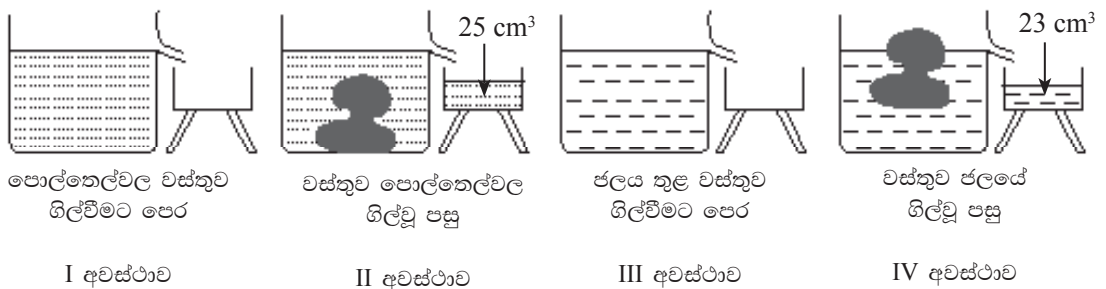

- (i) (a) ඉහත තොරතුරු අනුව වස්තුවේ පරිමාව හා ස්කන්ධය නිර්ණය කළ හැකි අවස්ථා පිළිවෙළින් දක්වන්න. (ලකුණු 02යි)
- (b) විෂමාකාර වස්තුවේ ඝනත්වය ගණනය කරන්න. (ලකුණු 02යි)
- (ii) II හා IV අවස්ථා දෙක සැලකූ විට වස්තුවේ පිහිටීම වෙනස් වීමට හේතුව කුමක් ද? (ලකුණු 02යි)

(D) සංගීත භාණ්ඩ හතරක වාදනයට අදාළ තරංග ස්වරූප පහත දැක්වේ.

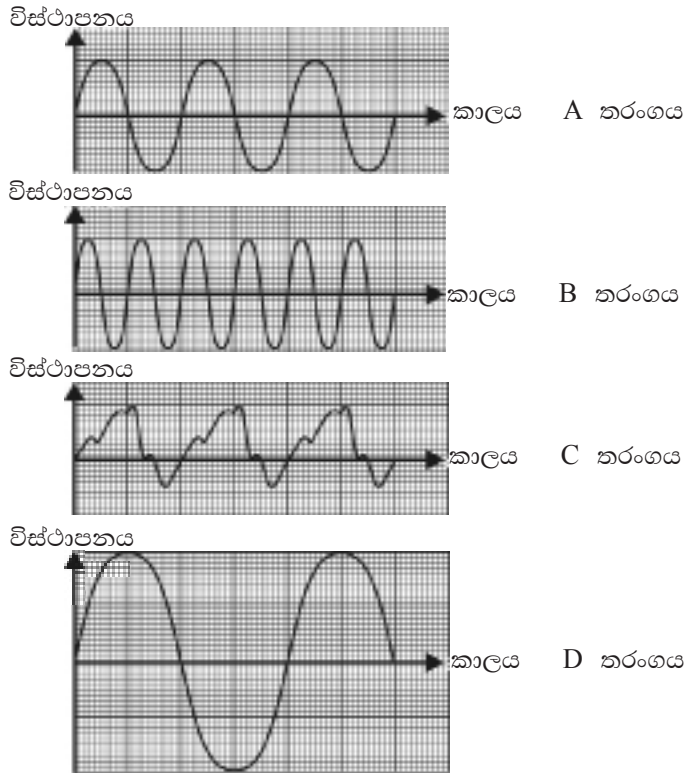

- (i) A හා B තරංග ස්වරූප අධ්‍යයනය කළ විට ලැබෙන ධ්වනි ලාක්ෂණිකය කුමක් ද?
(ලකුණු 01යි)
- (ii) බට නලාවකින් 'ස' ස්වරය වාදනය කළ විට ලැබෙන තරංග රටාව A මගින් ලැබේ. වෙනත් තත්භාණ්ඩයකින් එම ස්වරය වාදනය කළ විට ලැබේ යැයි අපේක්ෂිත තරංග රටාව කුමක් ද?
(ලකුණු 01යි)
- (iii) හඬේ සැර වැඩි ම තරංගය කුමක් ද? එය හඳුනා ගැනීමට ඉවහල් වූ භෞතික රාශිය කුමක් ද?
(ලකුණු 02යි)
(මුළු ලකුණු 20යි)

09. (A) කොපර් සල්ෆේට් ලවණයේ ජලීය ද්‍රාවණයක් විද්‍යුත් විච්ඡේදනය කිරීමට සකස් කරන ලද ඇටවුමක් පහත රූපයේ දැක්වේ.

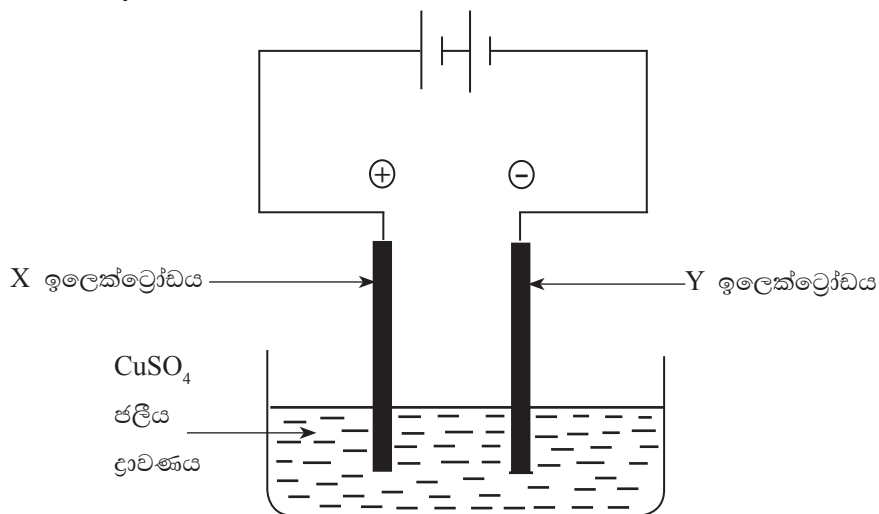

- (i) X හා Y යනු එක ම ද්‍රව්‍යයකින් තනන ලද අක්‍රිය ඉලෙක්ට්‍රෝඩ දෙකකි. එම ඉලෙක්ට්‍රෝඩ ලෙස යොදා ගැනීමට සුදුසු ද්‍රව්‍යයක් සඳහන් කරන්න. (ලකුණු 01යි)
- (ii) කොපර් සල්ෆේට් ජලීය ද්‍රාවණය තුළ ඇති අයන වර්ගවල සූත්‍ර ලියන්න. (ලකුණු 02යි)
- (iii) Y ඉලෙක්ට්‍රෝඩය අසල සිදු වන අර්ධ ප්‍රතික්‍රියාව සඳහා තුලිත රසායනික සමීකරණය ලියා එය ඔක්සිකරණයක් ද නැතහොත් ඔක්සිහරණයක් ද යන්න දක්වන්න. (ලකුණු 02යි)
- (iv) ඉහත ඇටවුමේ ඇනෝඩය නම් කරන්න. (ලකුණු 01යි)
- (v) මෙම විද්‍යුත් විච්ඡේදන ක්‍රියාවලිය සිදු කිරීමේ දී ලැබෙන නිරීක්ෂණ දෙකක් ලියන්න. (ලකුණු 02යි)
- (vi) විද්‍යුත් විච්ඡේදනය කාර්මික ව භාවිත කරන අවස්ථා දෙකක් සඳහන් කරන්න. (ලකුණු 02යි)

(B) ගලා යන ජල පහරක් හරස් කර ටැංකියක ජලය ගබඩා කර ඇත. එම ජලයෙන් ටර්බයිනයක් කරකවා විදුලිය නිෂ්පාදනය කිරීමට සැලසුම් කර ඇත. සම්පූර්ණයෙන් පිරුණු ටැංකියේ අඩංගු ජලයේ ස්කන්ධය 6000 kgකි. ටැංකිය පිහිටා ඇත්තේ ටර්බයිනය පිහිටි මට්ටමේ සිට 10 mක් උසින්. ($g = 10 \text{ ms}^{-2}$)

- (i) ටැංකියේ ගබඩා වී ඇති ජලයේ ගුරුත්වාකර්ෂණ විභව ශක්තිය කොපමණ ද? (ලකුණු 02යි)
 - (ii) විදුලිය ජනනයේ දී ටැංකිය සම්පූර්ණයෙන් හිස් වීමට මිනිත්තු 10ක් ගත විය. ජලයෙන් ටර්බයිනයට ශක්තිය සපයන ශීඝ්‍රතාව සම්මත ඒකකවලින් ගණනය කරන්න. (ජලය ගලා යෑමේ දී ශක්ති හානියක් සිදු නොවූ බව සලකන්න.) (ලකුණු 02යි)
 - (iii) මෙහි විදුලි ජනකයෙන් ලැබෙන වෝල්ටීයතාව 240 V වේ. පරිණාමකයකින් එම වෝල්ටීයතාව 12 V තෙක් අඩුකර සූත්‍රිකා පහන් දැල්වීමට යොදා ගනී.
 - (a) මේ සඳහා භාවිත කරන පරිණාමක වර්ගය කුමක් ද? (ලකුණු 01යි)
 - (b) සූත්‍රිකා පහනේ 12 V , 2 A ලෙස සඳහන් ව ඇත. එම සූත්‍රිකා පහනෙහි ක්ෂමතාව කොපමණ ද? (ලකුණු 02යි)
 - (iv) මෙවැනි බල්බ 5ක් දිනකට පැය 5ක් බැගින් දල්වා තැබුවේ නම්, දින 10ක් සඳහා වැය වන විදුලි ඒකක ගණන ගණනය කරන්න. (විදුලි ඒකකයක්, කිලෝවොට් පැය එකයි) (ලකුණු 03යි)
- (මුළු ලකුණු 20යි)

* * *

විද්‍යාවේ ක්‍රියාවලියට අදාළ ප්‍රශ්න සකස් කිරීම

- 6-11 ශ්‍රේණි සඳහා විෂයමාලාව සැකසීමේ දී ප්‍රධාන වූ එක් කරුණක් වන්නේ විද්‍යාවේ ක්‍රියාවලිය (Science Process) සම්බන්ධ කුසලතා ඉස්මතු වන පරිදි ක්‍රියාකාරකම් සැලසුම් කිරීමයි. ඒ මගින් කුසලතා වර්ධනය කර ගන්නා සිසුන් හඳුනා ගත් ගැටලු විසඳීම සඳහා විද්‍යාත්මක ක්‍රමය (Scientific method) භාවිතයට හුරු කිරීම අපේක්‍ෂාවයි.
- විභාගයක දී සිදු කරන ඇගයීම් ක්‍රියාවේ දී සිසුන් විද්‍යාවේ ක්‍රියාවලිය පිළිබඳ කොතෙක් දුරට ප්‍රවීණතාවක් දැක්වේ ද යන්න විමසා බැලීම සඳහා මෙහි ව්‍යුහගත පළමු ප්‍රශ්නය යොමු කර ඇත.
- විද්‍යාවේ ක්‍රියාවලියට අයත් කරුණු ඉතා සංකීර්ණ ලෙස පහත දැක්විය හැකි ය.
 - (1) වර්ග කිරීම (Classifying)
 - මෙහි දී දෙන ලද තොරතුරු, සිදුවීම්, ද්‍රව්‍ය හෝ වස්තු යම් පිළිවෙළකට, ක්‍රමයකට පෙළගැස්වීම හෝ කාණ්ඩ කිරීම අපේක්‍ෂා කෙරේ.
 - (2) ආකෘති නිර්මාණය (Creating models)
 - තොරතුරු දත්ත ආදිය, එයින් ප්‍රකාශ වන දේ නිරූපණය සඳහා රූපමය අවස්ථා භාවිත කිරීම අපේක්‍ෂා කෙරේ.
උදා : ප්‍රස්තාර, ත්‍රිමාන ආකෘති, වාචි සහ වගු (Chart and tables)
 - (3) සාමාන්‍යකරණය (Generalising)
 - උගත් සුවිශේෂ කරුණු කීපයක් එක් කර, සංකීර්ණ අදහසකින් දැක්වීම
 - (4) විචල්‍ය හඳුනා ගැනීම (Identifying variables)
 - යම් ද්‍රව්‍ය, සාධක සම්බන්ධව ක්‍රියාකාරකමක දී විවිධ තත්ත්ව යටතේ නියතව පවතින හෝ වෙනස් නොවී පවතින ගුණාංග (Characteristic,) හඳුනා ගැනීම
 - (5) තීරණ ගැනීම (Inferring)
 - නිරීක්ෂණ පිළිබඳ හේතු පැහැදිලි කරමින්, තීරණයන්ට එළඹීමේ හැකියාව
 - (6) දත්ත අර්ථකථනය (Interpreting data)
 - දත්ත හා තොරතුරු විශ්ලේෂණය කරමින්, ඒවා අතර සම්බන්ධතා ඉස්මතු වන පරිදි සංවිධානය කිරීමට ඇති හැකියාව
 - (7) තීරණ ගැනීම (Making Decision)
 - හේතු සාධක සහිතව විකල්ප අවස්ථා තෝරා ගැනීම පිළිබඳ තීරණ ගැනීම
 - (8) ද්‍රව්‍ය හැසිරවීම (Manipulating Materials)
 - ඵලදායී ලෙස හා කුසලතා පූර්වකව ද්‍රව්‍ය, උපකරණ හැසිරවීම
 - (9) මැනීම (measuring)
 - සම්මත මට්ටමකට අනුව ප්‍රමාණාත්මක මිනුම් ලබා ගැනීමට ඇති හැකියාව

- (10) නිරීක්ෂණය කිරීම (Observing) - යම් වස්තුවක හෝ සිදුවීමක ගුණාත්මක වෙනස්කම් හඳුනා ගැනීමට ඇති හැකියාව
- (11) පුරෝකථනය කිරීම (Predicting) - පවතින තත්ත්ව සලකා ඉදිරියට සිදුවිය හැකි තත්ත්වය පිළිබඳ ප්‍රකාශ කිරීම
- (12) දත්ත වාර්තා කිරීම (Recording data) - යම් ද්‍රව්‍යයක් හෝ සිදුවීමක් පිළිබඳ සලකා තොරතුරු එක් රැස් කිරීම
- (13) නැවත කිරීම / ප්‍රතිපලිභ කිරීම (Replicating) - උගත් ක්‍රියාවලිය, අනුපිළිවෙළ නැවත භාවිත කිරීමට ඇති හැකියාව
- (14) ගණිත කාර්ය භාවිතය (Mathematical Operation) - ගණිත සූත්‍ර හෝ නියම භාවිත කරමින් මූලික මිනුම් යොදාගෙන ගණනය කිරීම සිදු කිරීම
- (15) කල්පිත ගොඩ නැගීම (Formulating Hypotheses) - යම් සිදුවීමක් පිළිබඳව හේතු සහිතව අධ්‍යයනය කල හැකි මට්ටමේ ප්‍රකාශයක් කිරීම

මුළු විෂය නිර්දේශය පුරා ඉහත ක්‍රියාවලියේ අවස්ථා ඇතුළත් වන අතර, ඕනෑම ඒකකයක් තුළින් මේවා ඇගයීමට ලක් කළ හැකි ය. විභාගය සඳහා 4 වන ඒකකය ඔස්සේ මෙම ඇගයීම යෝජනා කළ ද වෙනත් ඕනෑම අවස්ථාවක් සඳහා ද මෙය යොදා ගත හැකි ය.

(34) Science

Structure of the question paper

Paper I - Time 01 hour.

This consists of 40 multiple choice questions. The paper is set to comprise **10 basic level questions** to measure the ability of recall, comprehension and application, **18 middle level questions**, **6 higher order questions** and **6 questions to measure the ability of analysis, synthesis and evaluation**. Each question carries 02 marks and the total marks for the paper is 80.

Paper II - Time 03 hours.

This consists of two parts A and B.

Part A

This consists of 4 structured essay questions and the candidates have to answer all the questions in the question paper itself. These four questions cover the respective competencies as stated below and **the questions are prepared so that at least 25% of the marks allocated for each question is related to practical activities.**

Question 01 : * Process of science and competency 4

Question 02 : Competency 1

Question 03 : Competency 2

Question 04 : Competency 3

Each question is worth of 15 marks adding up to a total of 60.

Part B

This **comprises 5 semi-structured questions** of which 3 should be answered. Each question carries 20 marks, so the total marks allocated is 60. The five questions cover the competencies as elaborated below.

Question 05 : Competency 1

Question 06 : Competency 2

Question 07 : Competency 3

Question 08 : Competencies 1 and 3

Question 09 : Competencies 2 and 3

Each question is worth of 20 marks adding up to a total of 60.

Calculation of the final mark	:	Paper I	=	80
		Paper II	=	120
		Final mark	=	$200 \div 2 = \underline{\underline{100}}$

*** Facts related to the process in science are presented in gist in page 123**

10. The following diagram shows two types of tissues in muscle.



A and B respectively are,

- (1) smooth muscles and cardiac muscles.
- (2) smooth muscles and a striated muscles.
- (3) cardiac muscles and a smooth muscles.
- (4) cardiac muscles and a striated muscles.

11. The sulphate of the element X is X_2SO_4 . The formula of calcium chlorate is $Ca(ClO_3)_2$. The formula of the chlorate of X is,

- (1) $XClO_3$
- (2) X_2ClO_3
- (3) $X(ClO_3)_2$
- (4) $XClO$

12. The device(s) that can be used to obtain a smoothed direct current from an alternate current is/are,

- (1) a raectifier diode.
- (2) a resistor and a capacitor.
- (3) a capacitor and a rectifier diode.
- (4) a resistor and rectifier diode.

13. The epithelium of the respiratory tract performs the protective function by acts like secretion of mucus and removal of foreign particles. The first damage caused to this epithelium due to smoking is,

- (1) drying of the epithelium due to cease of mucus secretion.
- (2) infection of the epithelium due to destruction of cilia.
- (3) cease of the epithelial activity due to deposition of tar.
- (4) abnormal growth of the cells in the epithelium of the trachea.

- The following table indicates the observations on testing three solutions P, Q and R with litmus. Answer questions 14 and 15 using the information given.

Solution	Red litmus	Blue litmus
P	Red	Turns red
Q	Red	Blue
R	Turns blue	Blue

14. The solutions P, Q and R respectively are,

- (1) basic, acidic and neutral.
- (2) basic, neutral and acidic.
- (3) acidic, basic and neutral.
- (4) acidic, neutral and basic.

15. Which of the following is the **false** statement about the solution P?

- (1) pH value is less than 7
- (2) reacts with bases producing a salt
- (3) reacts with any metal liberating hydrogen
- (4) reacts with any carbonate to produce carbon dioxide

16. Given below are several types of waves.

A - mechanical transverse waves B - mechanical longitudinal waves C - electromagnetic waves

Of the above, the waves which can travel through a gaseous medium are,

- (1) only A and B.
- (2) only B and C.
- (3) only A and C.
- (4) all A, B and C.

17. The functions of the epithelial tissues differ according to the place of their occurrence. A place in which the epithelial tissues carry out the function of filtration is

- (1) wall of the Bowman's capsule. (2) wall of the blood capillaries.
 (3) inner lining of the wall of the trachea. (4) inner lining of the wall of the alimentary canal.

18. Which diagram correctly shows the refraction of a ray entering a denser medium from a rarer medium ?

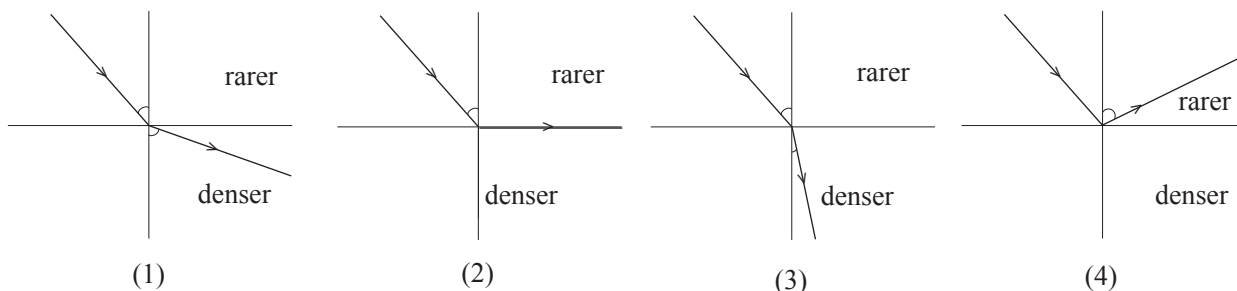

19. Which option in the following table correctly gives an organelle of a cell and its function ?

	Organelle	Function
(1)	endoplasmic reticulum	controlling life functions
(2)	Golgi body	maintaining water balance
(3)	nucleus	protein synthesis
(4)	mitochondrion	production of energy

20. Given below is a table containing experimental information about the electrical conductivity of some substances.

Substance	Conduction of electricity	
	Solid state	Fused state
A	No	Yes
B	No	No
C	Yes	Yes

Of A, B and C the ionic compound(s) is/ are,

- (1) only A. (2) only B. (3) only C. (4) only A and C.

21. The diagram indicates the circuit symbol of a transistor. Which of the following correctly indicates the collector terminal and the transistor type?

- (1) Z and pnp (2) Y and pnp
 (3) Z and npn (4) Y and npn

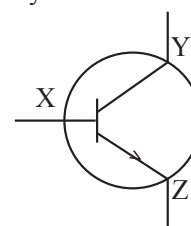

22. Given below are some functions of the human brain.

- A - maintaining balance of the body
 B - controlling the rate of the heart beat
 C - controlling responses such as cough and sneezing

Of these, the functions controlled by the brain stem (medulla oblongata) are,

- (1) only A and B. (2) only B and C.
 (3) only A and C (4) all A, B and C.

23. Four experiments named P, Q, R and S conducted by a group of students are as follows.

P - heating iron powder with sulphur

Q - heating potassium permanganate

R - keeping a clean iron nail immersed in a solution of copper sulphate

S - mixing a calcium chloride solution with a sodium carbonate solution

Which of the following answers indicates the types of reactions happening in experiments P, Q, R and S ?

	P	Q	R	S
(1)	combination	decomposition	single displacement	double displacement
(2)	single displacement	combination	decomposition	double displacement
(3)	combination	combination	double displacement	single displacement
(4)	combination	decomposition	double displacement	single displacement

24. Given below is a graphical illustration of a wave motion at a certain moment.

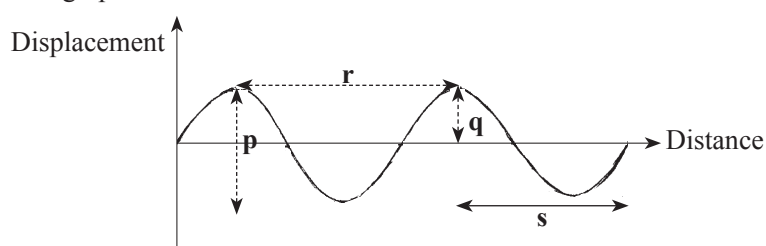

In this wave, the amplitude and wave length are represented respectively by,

- (1) p and r. (2) p and s. (3) q and r. (4) q and s.

25. The correct statement about the sexually transmitted diseases is that the causative agents of them

- (1) are transmitted only by a sexual relationship.
 (2) produce symptoms only on sex organs.
 (3) are transmitted by a sexual relationship or through body fluids.
 (4) cannot be removed from the body by medicines or immunisation.

26. The following diagram shows a set up of a simple cell.

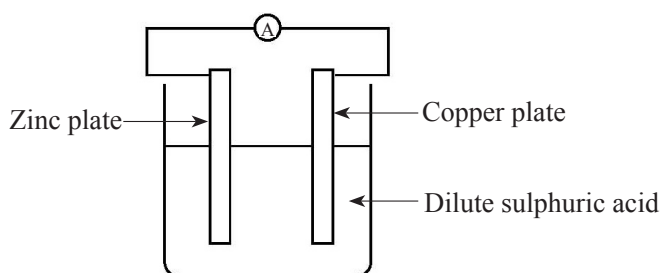

Which of the following is the true statement about this set up ?

- (1) Copper plate is the positive terminal and oxidation occurs at it.
 (2) Copper plate is the negative terminal and reduction occurs at it.
 (3) Zinc plate is the positive terminal and reduction occurs at it.
 (4) Zinc plate is the negative terminal and oxidation occurs at it.

27. The frictional force that changes with the variable force acted on a body is called,

- (1) dynamic frictional force.
- (2) static frictional force.
- (3) limiting frictional force.
- (4) static and dynamic frictional force.

28. Which of the following is **not** an instance which utilizes gene technology directly ?

- (1) detection of criminals
- (2) breeding cattle producing milk with high nutritious value
- (3) minimizing environmental pollution caused by spillage of mineral oil
- (4) cultivating on a large scale the plant types which do not reproduce sexually

29. Given below is a set up where two clean, identical iron nails are kept in contact with two metal strips and dipped in a medium of jelly containing potassium ferricyanide and phenolphthalein.

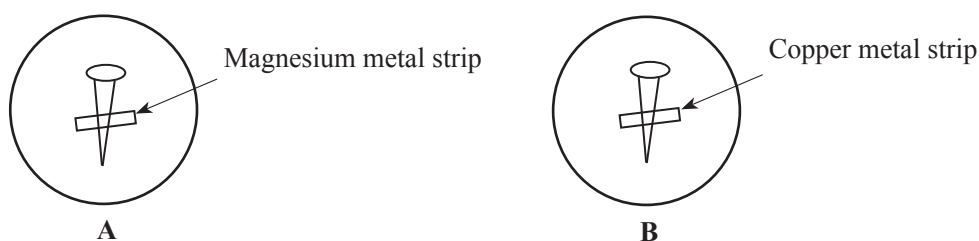

Which of the following is the correct observation about the colours that can be obtained from the above settings?

	A		B	
	around the iron nail	around the metal strip	around the iron nail	around the metal strip
(1)	blue	pink	pink	blue
(2)	pink	no colour change	blue	pink
(3)	pink	no colour change	pink	blue
(4)	pink	blue	no colour change	pink

30. A light, uniform rod AB of length 1m is kept in balance on a knife edge by two forces 12 N and X. The magnitude of the force X at this instance is,

- (1) 6 N.
- (2) 8 N.
- (3) 10 N.
- (4) 12 N.

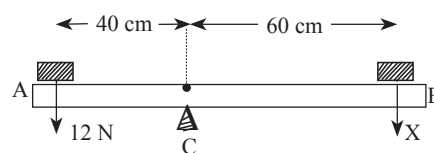

31. The following are some characteristics belonging to flowering plants.

- A - presence of a fibrous root system
- B - reticulate venation in leaves
- C - presence of a thick cuticle in leaves
- D - unbranched stem

Of the above, the characteristics that help identify monocotyledonous plants are,

- (1) only A and B.
- (2) only B and C.
- (3) only C and D.
- (4) only A and D.

32. The mass of a ^{12}C atom is 1.99×10^{-23} g and the mass of a Mg atom is 4.03×10^{-23} g. The relative atomic mass of a Mg atom is,

(1) $\frac{4.03 \times 10^{-23}}{1.99 \times 10^{-23}}$

(2) $\frac{1.99 \times 10^{-23}}{4.03 \times 10^{-23}}$

(3) $\frac{4.03 \times 10^{-23}}{1.99 \times 10^{-23} \times 12}$

(4) $\frac{12 \times 4.03 \times 10^{-23}}{1.99 \times 10^{-23}}$

33. In the following circuit, the total current provided by the cells is,

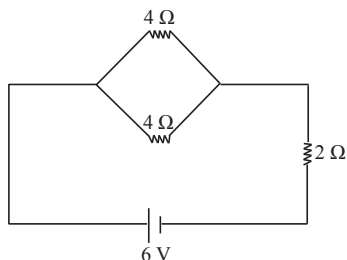

(1) 0.2 A.

(2) 0.6 A.

(3) 1.0 A.

(4) 1.5 A.

34. Consider the following statements.

A - creating a greater tendency to give birth to children with genetic disorders

B - all children born having hereditary disorders

C - possibility of transmitting human genetic disorders to future generations

Of these, the correct statements that confirm the fact that the marriages among blood relatives is **not** suitable are

(1) only A and B.

(2) only B and C.

(3) only A and C.

(4) all A, B and C.

35. Which graph indicates the variation of the induced electromotive force of a bicycle dynamo with time ?

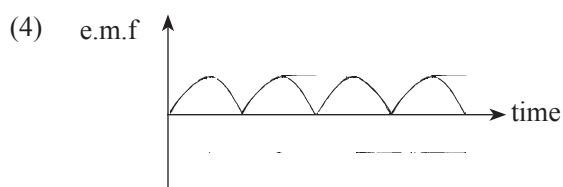
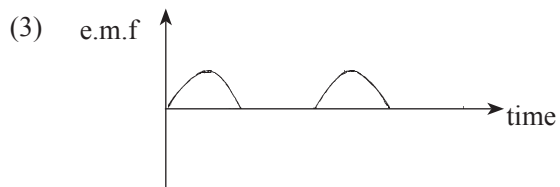
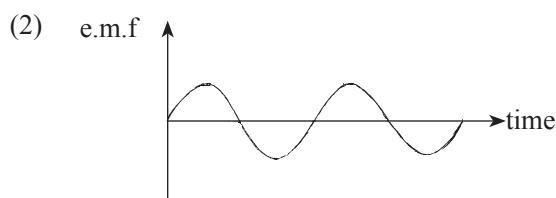
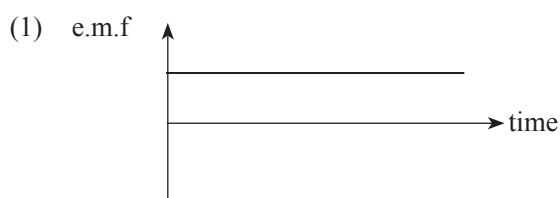

36. Some unfavourable effects on the environment resulted by environmental pollution are given below.

A - global warming

B - decrease in visibility in air

C - hindering production of food in plants

Of these the unfavourable effects brought about by the photochemical smog are,

(1) only A and B.

(2) only A and C.

(3) only B and C.

(4) all A, B and C.

37. The diagram shows how a freely suspended wire frame is connected to an electrical circuit with a switch. Perpendicular to the horizontal arm AB of the frame, a magnetic field is imposed vertically. When the switch is closed the arm AB will,

- (1) move to X direction.
- (2) move to Y direction.
- (3) rotate anticlockwise.
- (4) rotate clockwise.

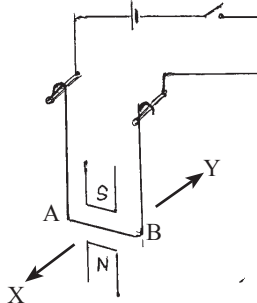

38. Which of the following measures could be considered the best to be adopted at home for waste management ?

- (1) burning wastes collected at home
- (2) classifying domestic wastes and disposing
- (3) refraining from waste producing acts at home
- (4) using plastic bottles in place of glass bottles

39. Given below are the relative atomic masses of some elements.

H = 1 C = 12 O = 16 Mg = 24

According to the above values which of the following relationships is **false** ?

- (1) amount of moles of atoms in 12 g of carbon = amount of moles of atoms in 24g of magnesium
- (2) amount of moles of atoms in 24 g of magnesium = amount of moles of molecules in 18g of water
- (3) number of atoms in 12g of carbon = number of atoms in 24g of magnesium
- (4) number of atoms in 24 g of magnesium = total number of atoms in 18g of water

40. The diagram shows displacement-time graphs relating to the motion of two objects X and Y. The correct information that can be drawn from these graphs is that,

- (1) the velocities of the two objects are equal at the sixth second.
- (2) the displacements of the two objects are equal after four seconds.
- (3) the distance travelled by the two objects is equal after six seconds.
- (4) the velocity of the object Y is greater than the velocity of the object X.

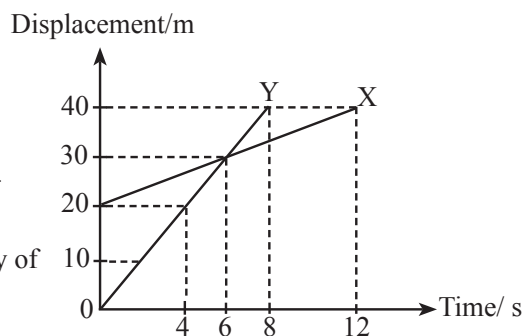

* * *

(34) Science

Paper II

Please Note :

- * Answer **all** the questions in Part A in this paper itself.
- * Answer only **Three** questions from five questions in Part B.

Part A

1. (A) The following graph indicates the amounts of energy consumed and supposed to be consumed in the future by a developed country against time.

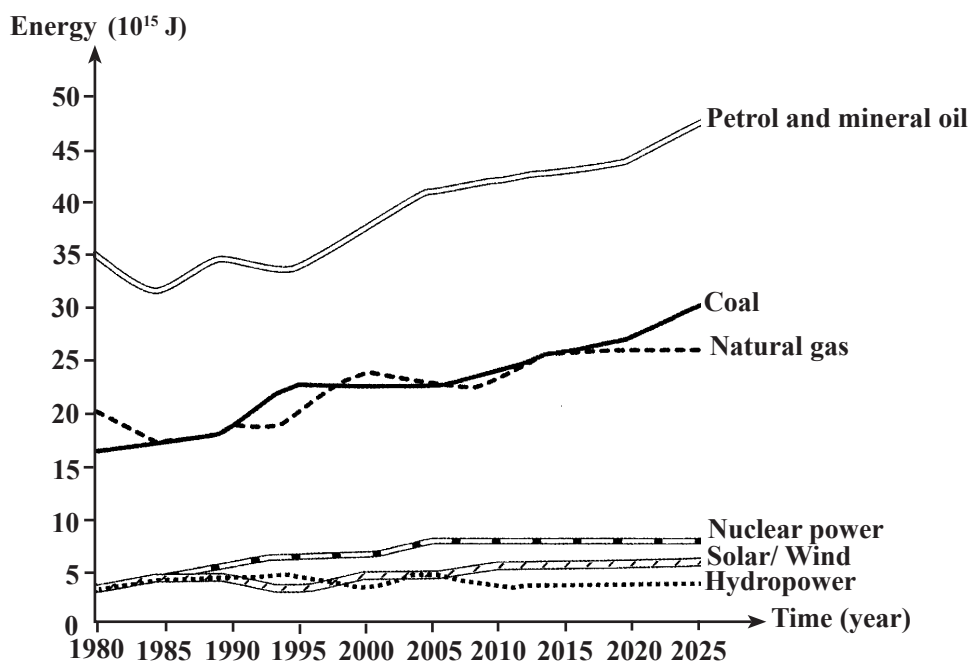

- (i) Of the renewable and non renewable energy sources, which type of sources does this developed country use more to produce energy ?
..... (01 mark)
- (ii) State one environmental problem caused by the consumption of energy produced by a method such as the one you stated in (i) above.
..... (01 mark)
- (iii) According to the graph, name one source for energy whose consumption would increase rapidly in the future.
..... (01 mark)
- (v) (a) Name one renewable source of energy given in the above graph which you suggest to use on a wider basis in the future in a country like Sri Lanka.
..... (01 mark)
- (b) State one problem that would arise when using that source.
..... (01 mark)

(B) The following table indicates the amount of carbon dioxide released to the atmosphere due to the consumption of fuel by the domestic and commercial fields in Sri Lanka within an year.

Field		Amount of carbon dioxide in Gigagrams (Gg)
01	Generation of electricity	3015.34
02	Industries	842.03
03	Transport	5058.19
04	Domestic and commercial sites related	1195.70
05	Cleaning purposes	268.25

- (i) Which field has contributed most to release carbon dioxide ?
 (01 mark)
- (ii) Suggest a method that can be implemented to reduce the contribution of the transport for the carbon foot print.
 (01 mark)

(C) Figures A and B indicate two models proposed to illustrate how organisational levels in the biosphere and the trophic levels in an eco-system are organised.

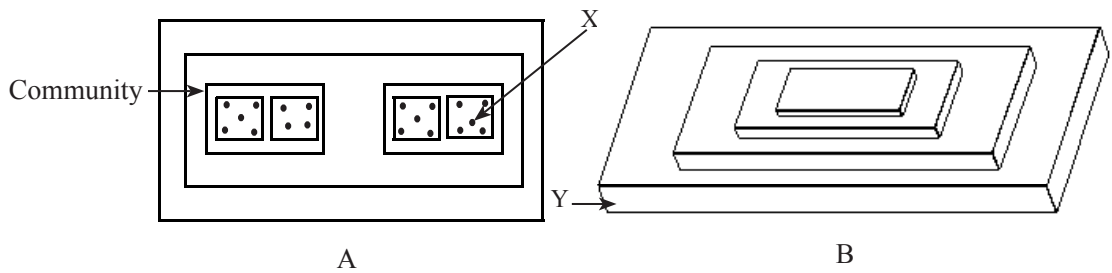

- (i) What is depicted by the model shown in figure A ?
 (01 mark)
- (ii) Name X and Y belonging to the A and B models.
 X Y (02 marks)

(D) (i) "The number of a organisms in a population increases with time according to some pattern and becomes a constant." Draw the typical growth curve that can be seen in relation to a population.

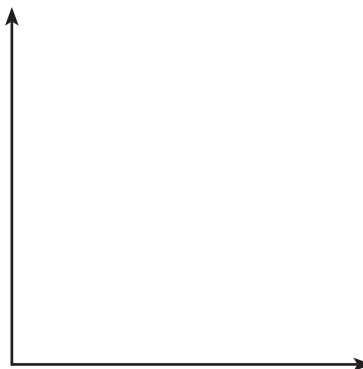

(02 mark)

(ii) The growth curve of a human population is indicated below.

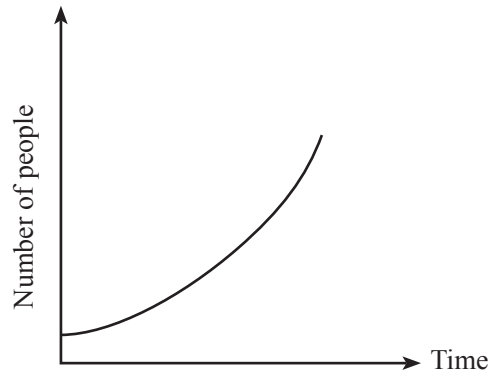

(a) What is the reason for the above shape of the human population growth curve ?

.....
(02 marks)

(b) How does the typical growth curve differ from the human population growth curve ?

.....(01 mark)

(Total marks 15)

2. (A) Given below is an experimental set up arranged to investigate the factors essential for photosynthesis using a potted plant kept in the dark for 48 hours. Later, this set up was exposed to sunlight for about 5 hours and the leaf in the flask was tested for starch.

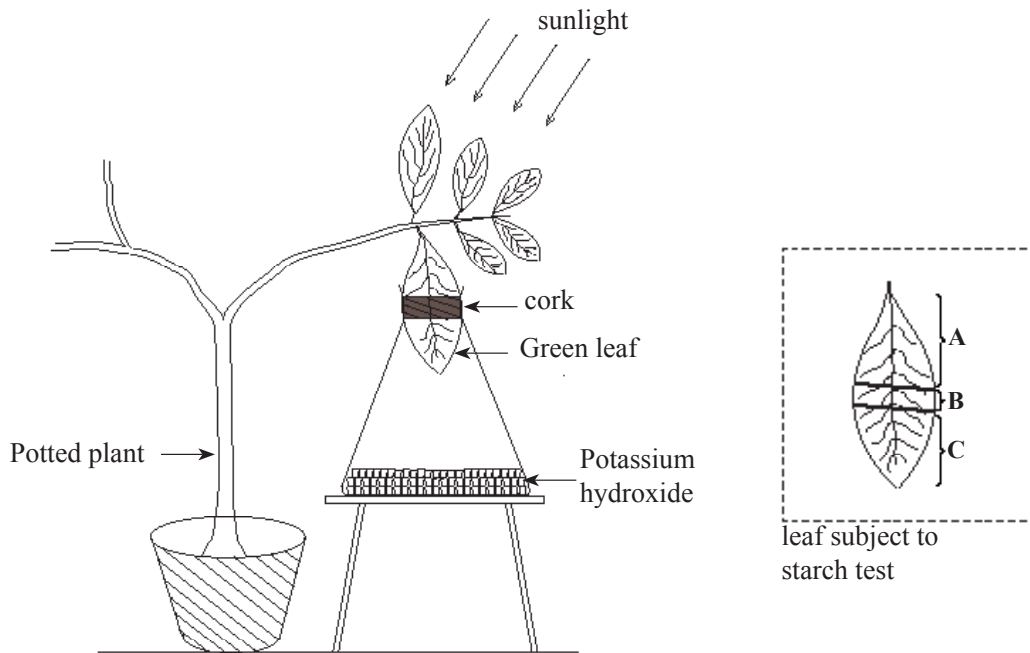

(i) Of parts A, B and C, which part/ parts stain(s) blue-black when subject to the iodine test for starch ?

.....
(01 mark)

(ii) What factor/ factors essentials for photosynthesis was/ were studied here ?

.....
(01 mark)

(iii) State a reason for each of the following practices followed in the above experiment.

(a) keeping the leaf for about two days in the dark

.....
(01 mark)

(b) placing potassium hydroxide in the flask

.....
(01 mark)

(B) An experiment conducted by a student to examine the action of amylase enzyme on starch is as follows.

- A solution was prepared by adding starch and amylase to an aqueous medium. Then after the times indicated in the table below. A drop of the solution was taken out and examined after adding a drop of iodine solution. The following table gives how the colour of the iodine solution changed with time.

Colour	Blue-black	Bluish	Brownish	Yellowish brown	Yellowish brown
Time/ min.	t_1	t_2	t_3	t_4	t_5

(i) State a reason for each of the above observations made at respective times.

t_1

t_4

(02 marks)

(ii) Name a substance that may be present in the mixture after time t_5 .

.....

(01 mark)

(C) (i) Diagrams of some organisms are indicated below.

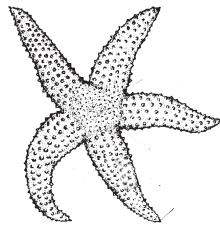

A

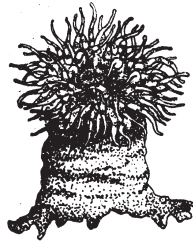

B

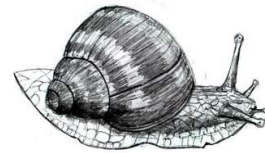

C



D



E

Write the letter/ letters corresponding to the organism(s) having the following characteristics against each.

- (a) Radial symmetry -
- (b) Having a vertebral column -
- (c) Presence of an exoskeleton -
- (d) Presence of jointed appendages -
- (e) Presence of a muscular foot -
- (f) Leading a sedentary life - (06 marks)

(ii) Name the kingdom to which the above organisms belong.

.....(01 mark)

(Total marks 15)

3. Three set ups of apparatus arranged for comparing reaction rates with 50 cm³ of hydrochloric acid solutions of concentration 1 mol dm⁻³ in each are given below.

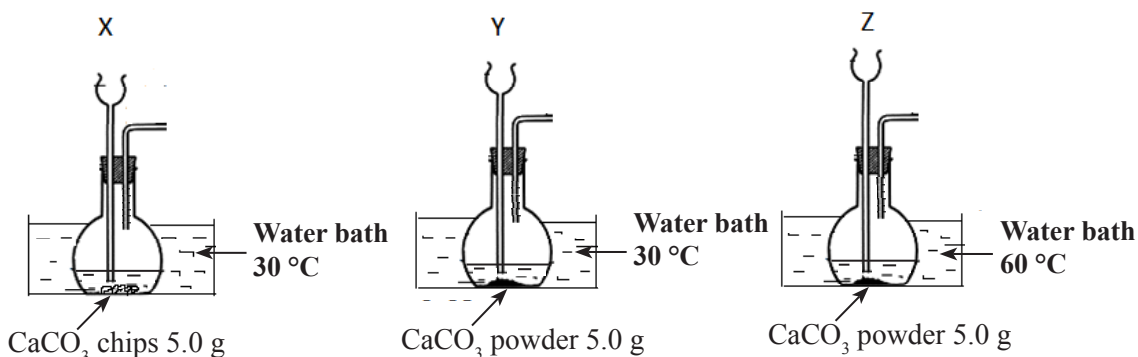

(i) What factor affecting the rate of the above reaction was studied by.

(a) the pair X and Y ?

(b) the pair Y and Z ?

(02 marks)

(ii) What observation will you use to compare the reaction rates in Y and Z ?

.....

(01 mark)

(iii) In addition to the two factors stated in (i) (a) and (b) above, write another factor that affects the rate of this reaction.

.....

(01 mark)

(iv) If the set up Z along with Y is used to investigate the effect of the factor stated in (iii) above, write two changes that should be made.

.....

(02 marks)

(v) During this activity carbon dioxide gas is evolved as a product. Draw the Lewis structure of a molecule of that gas.



(02 marks)

(vi) Write the balanced chemical equation for the reaction taking place inside the flask.

.....
(01 mark)

(vii) If all the calcium carbonate used in set up X was used up for the reaction, what is the amount of moles of carbon dioxide produced during the reaction ?

(Ca = 40, C = 12, O = 16)

.....
.....
(02 marks)

(viii) The energy change (ΔH) of the reaction taking place between calcium carbonate and hydrochloric acid is -61 kJ mol^{-1} .

(a) Is this reaction exothermic or endothermic ?

.....
(01 mark)

(b) Give reasons for your answer.

.....
.....
(01 mark)

(ix) Complete the following energy diagram with regard to the reaction taking place between calcium carbonate and hydrochloric acid.

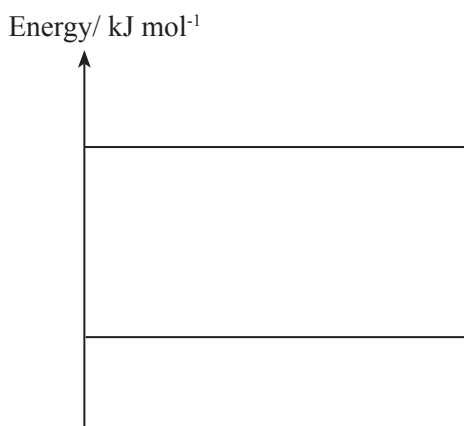

(02 marks)

(Total marks 15)

4. An inclined plane is used to remove bricks from a storeyed building. A, B and C show three situations of a brick so removed.

A - The brick at rest on the upper storey

B - The brick moving down along the smooth gutter

C - The brick at rest on the ground

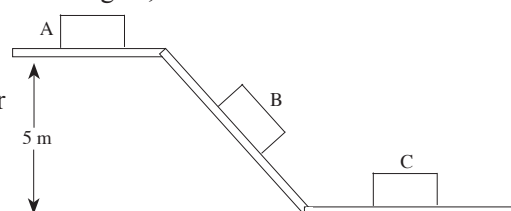

(i) Name the Newton's laws that can be related to each of the following situations.

(a) To explain about the forces acting on the brick at position A.

..... (01 mark)

(b) To explain the motion of the brick at position B parallel to the inclined plane.

..... (01 mark)

(ii) In the following diagram mark the action and reaction acting on the brick at position C.

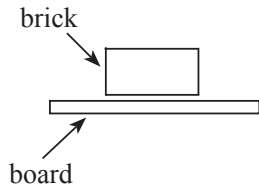

(02 marks)

(iii) Sketch the displacement-time graph relevant to the movement of the brick along the smooth gutter. (Assume that the brick started to move from the state of rest.)

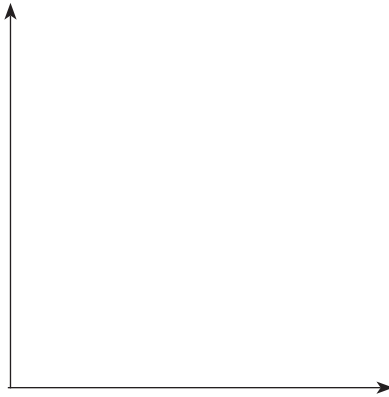

(02 marks)

(iv) What is the advantage of sending the bricks down a gutter as is done above ?

.....

(01 mark)

(v) Of a rough gutter and a smooth gutter, which is more suitable for this task ? What is the reason for your answer ?

Suitable gutter :

Reason :

(02 marks)

(vi) If the mass of a brick is 2 kg, calculate the potential energy of the brick at position A. ($g = 10 \text{ ms}^{-2}$)

.....

(02 marks)

(vii) Write the conversion of energy taking place when the brick moves down the smooth inclined plane.

.....(01 mark)

(viii) Calculate the velocity of the brick at the bottom of the inclined plane.

.....

(02 marks)

(ix) State the assumption you made for your calculation in part (viii) above.

.....(01 mark)

(Total marks 15)

* *

Part A

05. (A) Given below is a diagram of a jasmin (samanpichcha) plant treated to obtain another plant from it easily.



section of the branch buried in soil

- What is the name of the above method of propagating plants ? (01 mark)
- In order to get a plant successfully, state a change that should be made in the branch of jasmin before burying it under soil. (02 marks)
- Diagrams of three kinds of fruits and seeds that are dispersed by different methods are given below.



A



B



C

State with the relevant letter, the method by which each of those fruits or seeds disperse.

(03 marks)

- (B) Given below is an illustration of the menstrual cycle occurring in the reproductive system of a sexually mature female.

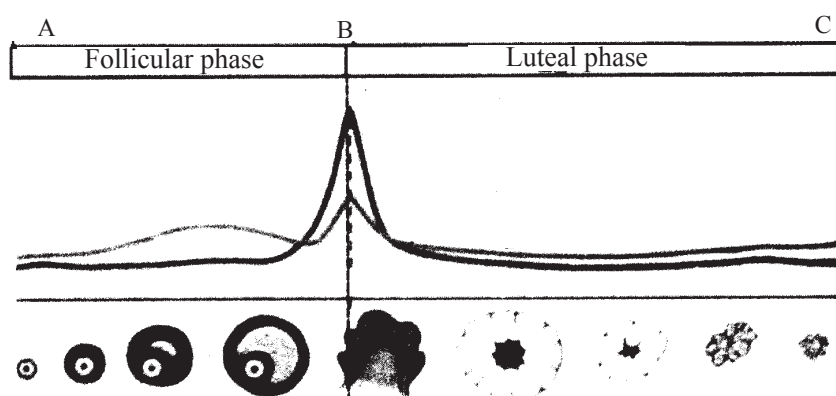

- In the above figure, which phase comes next to C if no fertilization occurs ? (01 mark)
- According to the above figure, during the period between which two letters can a fertilization occur ? (01 mark)
- What special event occurs in the ovary in the occasion of B ? (01 mark)
- What time is spent for a single menstrual cycle taking place from A to C ? (01 mark)

(C) The diagram presents a certain event in the gametogenesis of organisms.

(i) State an importance of this type of a division. (02 marks)

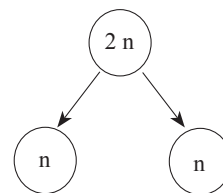

(ii) The number of pairs of chromosomes in a somatic cell of a human is indicated as $22 + xx$ or $22 + xy$. Of them what are meant by 22 and xx , xy ? (02 marks)

(D) The blood pumped from the human heart circulates in two routes, systemic and pulmonary.

(i) State two differences between the systemic circulation and the pulmonary circulation. (02 marks)

(ii) Sometimes a blood clot may block a blood vessel in the brain leading to destruction of nerve cells. State a complaint resulted by this. (02 marks)

(iii) When a hormone extract was administered to a child with suppressed height, the height became normal. Name this hormone and the gland of a healthy person which produces it. (02 marks)

(Total marks 20)

06. (A) The diagram below illustrates several methods used to separate components in mixtures.

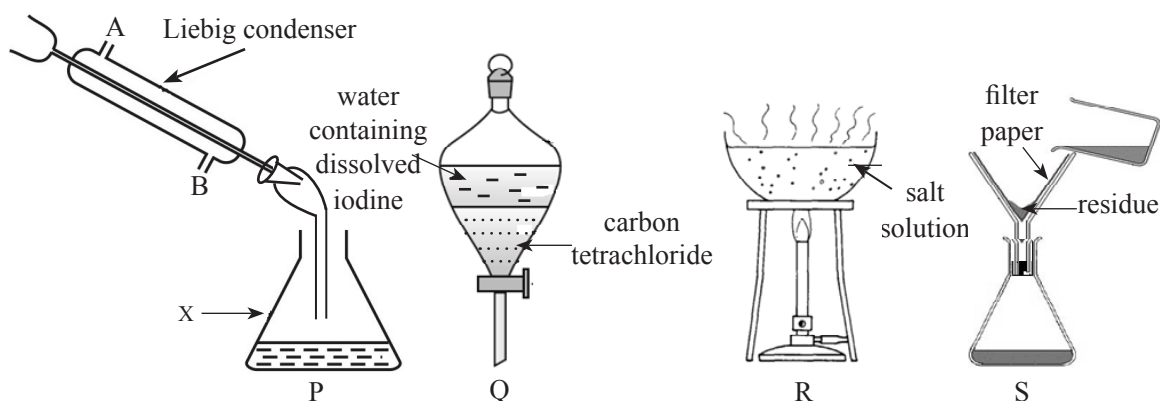

(i) Name the methods indicated by P, Q, R and S used to separate components in mixtures. (04 marks)

(ii) State one use of P. (01 mark)

(iii) When separating components by method P, the liquids collected in the vessel X separate into two layers. State a reason for this separation. (02 marks)

(iv) In the method P, from which opening does the water enter the Liebig condenser? State the reason for it. (02 marks)

(B) (i) Of polar and non polar solvents, to which category does the carbon tetrachloride solvent used in method Q belong? (01 mark)

(ii) As regards the solute iodine, what is the advantage of using carbon tetrachloride as the solvent in Q? (01 mark)

(C) Two conditions considered essential for an area to locate a saltern are as follows.

(a) clayey soil

(b) dry and windy weather throughout the year

(i) State for what reason are the above conditions (a) and (b) essential? (02 marks)

(ii) Salt crystals can also be obtained by the method R. How does the salt producing method in a saltern differ from the method R? (01 mark)

- (iii) The solution used in R was prepared by dissolving 1.0 mol of sodium chloride in 162.0 g of water. Calculate the mole fraction of sodium chloride in this solution. (H = 1, O = 16)
(03 marks)

(D) The following diagram illustrates a method used to examine whether the dyes A, B and C are present in a food extract.

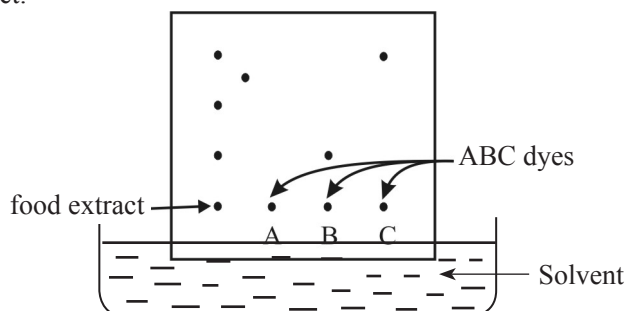

- (i) What is the name of this method ? (01 mark)
 (ii) According to this result, what dyes of A, B and C could be present in the food sample ? (02 marks)
 (iii) Except the identification of dyes in food stuffs, state another use of the above method. (01 mark)

(Total marks 20)

07. (A) The diagram shows a set up of an experiment planned by students. It aims to study how an electric current (I) flowing through a resistor (R) varies with the potential difference (V).

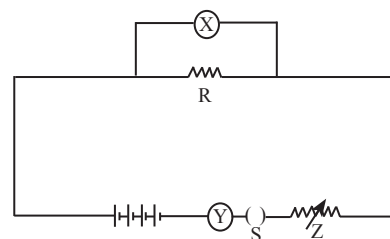

- (i) Name the devices X and Y. (02 marks)
 (ii) What is the function of Z ? (01 mark)
 (iii) After every time a reading is taken, the switch S is opened. What is expected from it ? (01 mark)
 (iv) Sketch a graph that indicates the relationship between the readings taken by X and Y. (02 mark)
 (v) While the experiment is conducted it is assumed that some physical conditions remain constant. State such a physical condition. (01 mark)

(B) The following table indicates the characteristics of the image formed against the object distance ' u ' of an object placed in front of a lens.

Situation	Object distance (u)/ cm	Characteristics of the image
A	15	virtual, larger than the object, erect
B	50	real, larger than the object, inverted
C	70	real, equal to the object in size
D	90	real, smaller than the object in size

- (i) What is the focal length of this lens ? (02 marks)
 (ii) Draw the ray diagram relevant to situation B above. (03 marks)
 (iii) Name an optical instrument that uses situation A. (01 mark)
 (iv) Name the type of the mirror that can be used to obtain the very same characteristics of the images given in the table above. (01 mark)

- (C) The following diagram shows a piece of equipment made by fixing two thermometers into two holes of a glass tube containing water. Leakage of water through the holes is prevented. The water is heated by a flame placed under the tube between the two thermometers A and B.

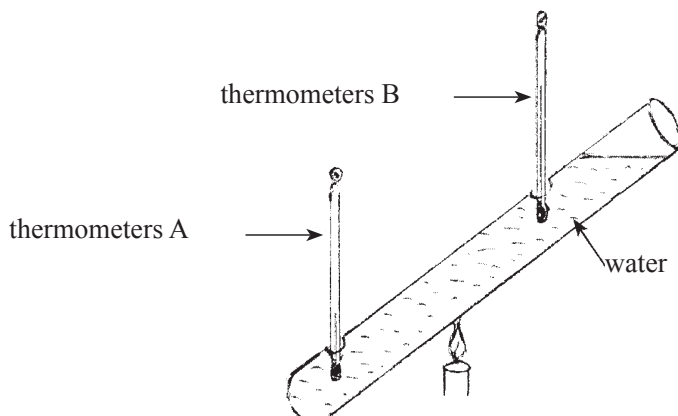

- (i) According to the observations made, the temperature of B increases considerably. But the increase in the temperature in A is slight. Explain the reason for this observation. (03 marks)
- (ii) The temperature in the thermometer B gradually increases and at a certain moment stays steady even though the heat is supplied. State a change that can occur in water on that occasion. (01 mark)
- (iii) A beaker contains 0.2 kg of water. The temperature of it was increased from 30 °C to 145 °C. Find the quantity of heat supplied for this from the burner. (Assume no heat is lost to the surroundings). (specific heat capacity of water is $4200 \text{ J kg}^{-1} \text{ }^\circ\text{C}^{-1}$, thermal capacity of the beaker is $120 \text{ J }^\circ\text{C}^{-1}$) (03 marks)

(Total marks 20)

08. (A) During the process of inhalation and exhalation of humans we know that the muscles in the diaphragm contract and relax.

- (i) Indicate two changes that occur in the thoracic cavity as a result of the contraction of muscles in the diaphragm. (02 marks)
- (ii) In aerobic respiration a part of energy is released as heat. The rest is stored as chemical energy.
 - (a) As what chemical compound is the chemical energy stored in the bodies of organisms? (01 mark)
 - (b) Write the balance chemical equation for the aerobic respiration. (02 marks)

(B) The removal of unwanted products produced during metabolic activities from the body is called excretion. Kidney is an excretory organ and it produces urine.

- (i) Name an excretory product found in urine. (01 mark)
- (ii) What component should be completely reabsorbed during the filtration of urine? (01 mark)
- (iii) What is the result of crystallisation of salts like calcium oxalate in the kidneys or the urinary bladder? (01 mark)
- (iv) State **two** measures that can be taken to minimize that situation. (02 marks)

09. (A) The following diagram indicates an arrangement set up to electrolyse an aqueous solution of the salt copper sulphate.

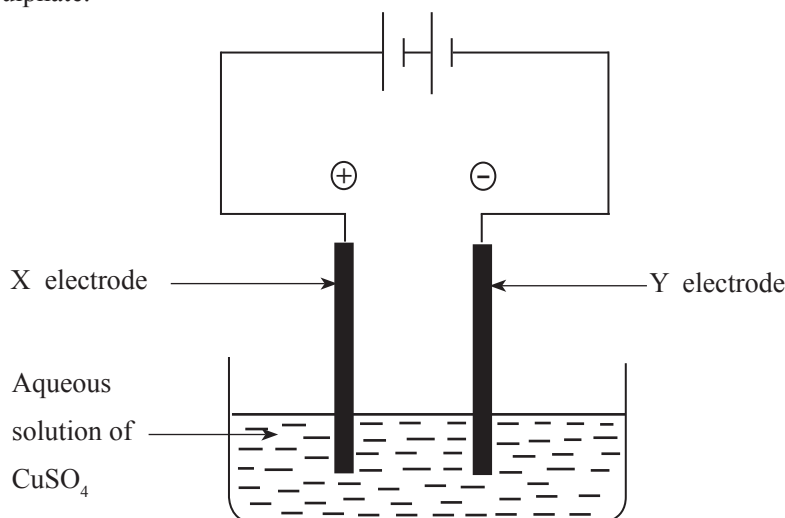

- (i) X and Y are two inert electrodes made of the same material. Name a material that is suitable to be used as those electrodes. (02 marks)
 - (ii) Write the formulae of the ions present in the aqueous solution of copper sulphate. (02 marks)
 - (iii) Write the balanced chemical equation for the half reaction taking place at Y electrode and indicate whether it is an oxidation or reduction. (02 marks)
 - (iv) Name the anode of the above apparatus. (01 mark)
 - (v) Write two observations you can make during this process of electrolysis. (02 marks)
 - (vi) State two occasions in which electrolysis is applied industrially. (02 marks)
- (B) Water is stored in a tank made by damming a stream. It has been planned to rotate a turbine with that water and produce electricity. The mass of water in the fully filled tank is 6000 kg. The tank is situated 10 m above the level of the turbine. ($g = 10 \text{ ms}^{-2}$)
- (i) What is the gravitational potential energy of the water stored in the tank? (02 marks)
 - (ii) During the generation of electricity 10 minutes elapsed to empty the tank completely. Calculate in standard units the rate of supply of energy from water to the turbine. (Assume no loss of energy took place during the flow of water.) (02 marks)
 - (iii) The voltage produced by that electricity generator is 240 V. It is reduced to 12 V by a transformer and used to light filament bulbs.
 - (a) What type of a transformer is used for this? (01 mark)
 - (b) It has been marked 12 A, 2 V on a filament bulb. What is the power of that filament bulb? (02 marks)
 - (iv) If 5 such bulbs were lighted 5 hours per day, calculate the number of units of electricity spent for 10 days. (A unit of electricity is one kilowatt hour.) (03 marks)
- (Total marks 20)**

* * *

Preparing Questions in relation to the process of Science

- One of the highlights in designing the grades 6-11 Science curriculum was to plan the activities giving prominence to the skills that are related to the process of science. Thereby it is expected to accustom the students who develop skills to apply the Scientific method to solve problems.
- As regards the evaluation carried out through a written test, the first structured question is designed to inquire into how far the students have mastered the process of Science.
- The components circumscribed within the ambit of the science process can be very briefly indicated as follows.
 - (1) Classifying - Sequencing or grouping of given information, event, items, materials or objects according to an order
 - (2) Creating models - Representing pictorially the data and information using graphs, charts, tables, three dimensional models etc.
 - (3) Generalising - Combining several specific facts learnt and presenting them in a summarized form.
 - (4) Identifying variables - Identifying characteristics that remain unchanged (constant) under various conditions in an activity related to substances or factors.
 - (5) Inferring - Arriving at decisions explaining reasons for observations.
 - (6) Interpreting data - Analysing data and information and organizing them to highlight the relationships among them
 - (7) Decision Making - Selection of the best out of several alternatives based on reasoning
 - (8) Manipulating Materials - Handling materials and equipment effectively and skillfully
 - (9) measuring - Taking quantitative measurements in accordance with a standard.
 - (10) Observing - Identifying qualitative differences associated with a given object or an event.
 - (11) Predicting - Forecasting about the future having taken the prevailing conditions into consideration
 - (12) Recording data - Collecting data related to an entity or an event.
 - (13) Replicating - Reusing or reproducing the process or the sequence once learned.
 - (14) Mathematical Operation - Making calculations using basic quantities applying mathematical formulae and laws.
 - (15) Formulating Hypotheses - Making a statement that can be studied about an event based on reason.

The stages of the above process are spread throughout the syllabus and they can be tested by any unit. In spite of the fact that this evaluation is suggested under unit 4 for the examination, it can be used in any other occasion also.